

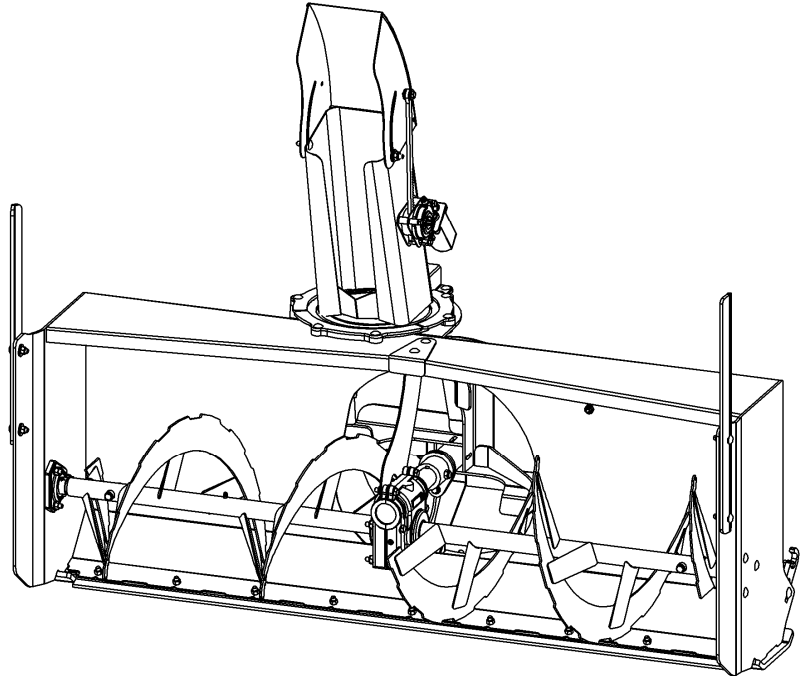

RADTECH
INNOVATION



MANUEL DE L'UTILISATEUR ET DES PIÈCES

SOUFFLEUSES À NEIGE 48" & 54" S1SB-48 & S1SB-54

Pour John Deere Tracteur Série 1: 1023E, 1025R

NO DE SÉRIE 21700001 ET PLUS

OM 0459SB-F
rev0 09-17



INTRODUCTION

À L'ACHETEUR

Tous les produits sont conçus pour être sécuritaires et fiables s'ils sont opérés et entretenus d'après les instructions. **Lire et comprendre ce manuel avant d'opérer l'équipement.**

Ce manuel a été préparé pour aider le propriétaire et les opérateurs dans le fonctionnement en toute sécurité et de l'entretien de l'équipement. L'information est applicable aux produits au moment de la fabrication et ne comprend pas les modifications apportées par la suite.

Il est essentiel de lire et de comprendre ce manuel de l'Opérateur avant de se servir du sous-châssis. Soyez familier avec les instructions d'utilisation **ET TOUTES LES RECOMMANDATIONS DE SÉCURITÉ** contenues dans ce manuel ainsi que sur les autocollants sur le tracteur et les équipements. Appliquez les recommandations de sécurité et faites-en sortes qu'elles soient suivies par les gens avec qui vous travaillez.

AU CONCESSIONNAIRE

Donnez ce manuel au propriétaire lors de la livraison de l'équipement.

À L'ACHETEUR ET AU CONCESSIONNAIRE

Illustrations

Les illustrations de ce manuel ne représentent pas nécessairement les pièces et équipements dans tous leurs détails et de façon exacte, mais elles sont conçues comme référence seulement.

Système d'orientation

Toutes les références à droite et à gauche sont à partir du siège de l'opérateur, en regardant l'équipement en train de fonctionner.

Pour aider votre concessionnaire à mieux vous servir, veuillez inscrire ci-après les numéros de modèle et de série de votre sous-châssis et de votre tracteur. Il serait également sage d'en aviser votre compagnie d'assurance. Ces renseignements seront utiles en cas de perte ou de vol d'un équipement ou du tracteur.

MODÈLE: _____

NUMÉRO DE SÉRIE: _____

DATE D'ACHAT: _____

NOM DU CONCESSIONNAIRE: _____

TÉLÉPHONE DU CONCESSIONNAIRE: _____

INTRODUCTION

Tous les produits sont conçus pour donner un service fiable s'ils sont opérés et entretenus d'après les instructions. **Lire et comprendre ce manuel avant d'opérer l'équipement.** C'est la responsabilité du propriétaire de s'assurer que toute personne qui opère cet équipement, lise ce manuel et tout autre manuel pertinent, pour se familiariser avec l'équipement et les avertissements de sécurité sinon il pourrait survenir des blessures corporelles ou des bris d'équipement. Si vous avez des questions, communiquer avec votre concessionnaire.



SÉCURITÉ

Ce symbole, le <<Symbole de Sécurité>> standard de l'industrie, est utilisé tout au long du manuel et sur les autocollants de sécurité de l'équipement pour avertir des dangers possibles de blessures. Il est essentiel de lire les instructions et les règles de sécurité avant d'entreprendre l'assemblage ou d'utiliser cet équipement.

**DANGER:**

Indique un danger immédiat qui causera la mort ou une blessure sérieuse s'il n'est pas évité.

**AVERTISSEMENT:**

Indique un danger potentiel qui peut causer la mort ou une blessure sérieuse s'il n'est pas évité.

**ATTENTION:**

Indique un danger potentiel qui peut causer une blessure.

IMPORTANT:

Indique que l'équipement ou la propriété peut être endommagé si les instructions ne sont pas suivies.

NOTE:

Donne des informations utiles.

TABLE DES MATIÈRES

INTRODUCTION	1
TABLE DES MATIÈRES.....	3
INFORMATION DE SÉCURITÉ	5
INFORMATIONS GÉNÉRALES DE SÉCURITÉ- Pictogrammes.....	7
SPÉCIFICATIONS.....	9
AUTOCOLLANTS DE SÉCURITÉ.....	10
TEMPS D'ASSEMBLAGE ESTIMÉ	11
ASSEMBLAGE	12
Assemblage de la Souffleuse.....	12
Installation du déflecteur électrique.....	13
Installation de la Chute.....	14
Installation des Couteaux Verticaux.....	16
Installation des Goupilles d'attache.....	16
Installation du Harnais du Déflecteur Électrique #4000174	17
Schéma Électrique du Déflecteur de la Chute	18
Installation du Harnais avec Fusible #4000173.....	19
Installation du Harnais Principal #4000172.....	21
Installation du Harnais du Capteur de Rotation.....	24
OPÉRATION	27
PROCÉDURE DE CONNEXION ET DÉCONNEXION DE LA SOUFFLEUSE	27
Commande de levage	27
Précautions à suivre AVANT chaque connexion.....	27
Procédure à suivre pour Connecter la Souffleuse.....	28
Précautions à suivre AVANT chaque déconnexion.....	31
Procédure à suivre pour Déconnecter la Souffleuse.....	31
PRÉPARATIFS.....	33

TABLE DES MATIÈRES

OPÉRATION (suite).....	
OPÉRATION	34
Régime Moteur	34
Accroissement de l'Adhérence et de la Stabilité.....	34
Embrayage du Mécanisme d'Entraînement.....	34
Commandes	34
AJUSTEMENTS.....	35
Ajustement du Déflecteur	35
Ajustement des Patins.....	35
Technique de Déneigement.....	36
ENTRETIEN	37
ENTRETIEN.....	37
Boîte d'Engrenages et Boîte de Réduction.....	38
Niveau d'Huile - Remplissage.....	38
Vidange d'Huile.....	38
Boulons de Cisaillement	39
Repositionnement des Vis	39
Tableau des Entretien.....	39
Problème: Rotation de la Chute Tourne Lentement ou ne Tourne Pas.....	40
LUBRIFICATION.....	41
DÉPANNAGE	42
ENTREPOSAGE	43
PIÈCES.....	44
Souffleuse à Neige 48 et 54" - Arrière	44
Souffleuse à Neige 48" et 54" - Avant.....	46
Chute et Déflecteur Électrique	48
Boîte de Réduction – "4500184"	50
Boîte d'Engrenages – "4500183"	51
Arbre à Cardan femelle – "4700044"	52
GARANTIE	53
TABLE DE SPÉCIFICATION DES COUPLES	54
PROCÉDURE D'INSTALLATION DES ADAPTATEURS	55



INFORMATIONS DE SÉCURITÉ

Enfants

Des accidents tragiques peuvent survenir si l'opérateur n'est pas attentif à la présence des enfants. Les enfants sont attirés par les machines et leur fonctionnement. Ne jamais s'attendre à ce que les enfants demeurent où vous les avez vus en dernier.

1. Garder les enfants loin du lieu de travail et sous la garde d'un adulte responsable.
2. Soyez attentif et couper le contact du moteur du tracteur si un enfant arrive.
3. Lorsque vous reculez, regarder toujours derrière pour détecter la présence d'enfants
4. Ne jamais laisser les enfants embarquer lorsque vous travaillez. Ils peuvent tomber et se blesser sérieusement ou nuire à une utilisation sûre.
5. Ne jamais laisser un enfant jouer sur le tracteur ou l'équipement même s'ils ne sont pas en opération.
6. Ne jamais laisser un enfant opérer le tracteur même sous la supervision d'un adulte responsable.
7. Soyez très prudent lorsque vous approchez des coins, des arbustes et des arbres où peuvent se cacher des enfants.

Avant l'Utilisation

1. Lire et comprendre ce manuel de l'utilisateur et le manuel de l'utilisateur du tracteur. Sachez comment utiliser toutes les commandes et comment arrêter l'unité et débrayer toutes les commandes rapidement. Un manque de connaissances peut mener à de graves accidents.
2. Stationner le tracteur/l'équipement sur un terrain plat, mettre au point mort, appliquer le frein de stationnement, débrayer la prise de force, abaisser l'équipement au sol, placer tous les leviers de contrôle au neutre, couper le contact, retirer la clé et s'assurer que les composantes en rotation sont arrêtées AVANT de procéder à des ajustements, réparations ou inspections.
3. Se tenir éloigné des composantes en rotation. Ne pas mettre les mains ou les pieds sous l'équipement et le sous-châssis lorsque le moteur est en marche.

4. Pour votre sécurité, ne jamais effectuer de travaux sous un équipement soutenu par un dispositif hydraulique. Il pourrait s'enfoncer lentement, céder soudainement ou être abaissé accidentellement. Ne pas utiliser un chargeur, une attache rapide, ni un équipement comme support pour faire l'entretien.
5. Ne pas utiliser un équipement défectueux ou avec des pièces manquantes. S'assurer que tout l'entretien nécessaire a été effectué avant l'utilisation de l'équipement.
6. Garder le tracteur/ l'équipement propre. Une accumulation de neige, de saleté ou de glace peut affecter le fonctionnement. Inspecter et nettoyer toutes les composantes rotatives.
7. N'apporter aucune modification à cette souffleuse à neige, ses composantes ou ses utilisations. Si vous avez des questions sur des modifications, communiquer avec votre concessionnaire. Le fabricant ne prendra aucune responsabilité si des pièces ou des accessoires non-approuvés ont été utilisés et que des dommages ont résulté.
8. Ne jamais utiliser l'équipement sans que les gardes et autres dispositifs de sécurité ne soient en place. Tous les gardes protecteurs du véhicule et de l'équipement doivent être correctement installés. Lorsqu'il est nécessaire de les enlever, les remettre en place immédiatement.
9. Toujours s'assurer que les composantes de l'équipement sont installées correctement et serrées fermement.
10. S'assurer que les arbres à cardans du véhicule/équipement sont en bon état de fonctionnement.
11. À intervalles réguliers, vérifier l'usure de toutes les pièces mobiles et REMPLACER PAR DES PIÈCES D'ORIGINE EN CAS D'USURE EXCESSIVE.
12. Avant d'utiliser l'équipement, nettoyer la surface de travail. Marquer chaque objet qui ne peut pas être enlevé, tel tuyau, butée, etc.
13. Inspecter la souffleuse à neige après avoir frappé tout objet pour déceler toutes les pièces qui seraient endommagées ou une source de danger.
14. Manipuler le carburant avec soin car il est très inflammable. Utiliser un contenant sécuritaire approuvé pour le carburant.
15. Ne jamais ajouter de l'essence pendant que le moteur est en marche ou très chaud.



INFORMATIONS DE SÉCURITÉ





16. Remplir le réservoir de carburant à l'extérieur en étant prudent. Refermer le bouchon du réservoir et du contenant et essuyer le carburant renversé.
17. Vérifier toutes les commandes régulièrement et faire les ajustements nécessaires. S'assurer que les freins sont bien ajustés. Vérifier régulièrement les écrous et les boulons afin qu'ils soient bien serrés, en particulier les moyeux de roue et les écrous des jantes.
18. S'assurer que le véhicule a des contrepoids et a des chaînes pour les pneus tel que recommandé par votre détaillant. Les poids offrent l'équilibre nécessaire pour prévenir le renversement, la perte de traction ou de direction. N'Utiliser que ceux recommandés par votre concessionnaire.
19. Une exposition prolongée à des bruits forts peut causer la diminution ou la perte de l'ouïe. Portez un appareil de protection tels que des coquilles ou des bouchons en mousse pour éviter l'exposition à des niveaux de bruit inacceptables ou inconfortables.
6. Se tenir éloigné des composantes en rotation. Ne pas mettre les mains ou les pieds sous l'équipement et le sous-châssis lorsque le moteur est en marche.
7. Si l'équipement se met à vibrer de façon anormale, débrayer la prise de force, couper le contact immédiatement et en vérifier la cause. Les vibrations excessives sont généralement l'indice d'un problème.
8. Stationner le tracteur/sous-châssis sur un terrain plat, mettre au point mort, appliquer le frein de stationnement, débrayer la prise de force, abaisser l'équipement au sol, placer tous les leviers de contrôle incluant les leviers de contrôle auxiliaire au neutre, couper le contact, retirer la clé AVANT DE LAISSER LE TRACTEUR SANS SURVEILLANCE.
9. Toujours conduire le véhicule à des vitesses compatibles avec la sécurité, particulièrement sur des terrains accidentés, en traversant des fossés, ou lors de virages.
10. N'utiliser que pendant le jour ou lorsque l'endroit est très bien éclairé par la lumière artificielle.

Pendant l'Opération

1. Ne jamais permettre à quiconque d'opérer le véhicule/l'équipement avant d'avoir lu le manuel de l'utilisateur et d'être complètement familier avec l'opération du véhicule/l'équipement. Le manque de connaissance de fonctionnement peut conduire à des accidents.
2. Ne jamais laisser de passagers avec vous sur le tracteur ou la souffleuse à neige. Il n'y a pas de place sûre pour les passagers. L'opérateur DOIT s'asseoir sur le siège du tracteur.
3. S'assurer qu'il n'y a personne près de la zone de travail. Des débris peuvent être projetés et pourraient causer des blessures graves.
4. Ne jamais se tenir aux côtés du véhicule/équipement lorsque le moteur est en marche.
5. Ne jamais utiliser l'équipement sans que les gardes et autres dispositifs de sécurité ne soient en place. Tous les gardes protecteurs du tracteur et de l'équipement doivent être correctement installés.
11. Ne pas faire fonctionner le moteur à l'intérieur sauf lors du démarrage et pour le transport des équipements hors du bâtiment. Le monoxyde de carbone est incolore, inodore et mortel.
12. Prendre toutes les précautions possibles lors de l'utilisation sur des voies en gravier, des promenades ou des routes, ou lors de leurs traversées. Rester vigilant face aux dangers cachés et à la circulation.
13. Opérer le véhicule de haut en bas (pas de travers) sur des pentes moyennes. Éviter les démarrages et les arrêts brusques. Sur des pentes plus raides, reculer le véhicule vers le haut avec l'équipement arrêté. Puis faire fonctionner l'équipement alors que vous descendez la pente.
14. Être particulièrement prudent au moment de faire marche arrière.
15. Ne jamais stationner le véhicule sur une pente abrupte. Ne tentez pas de manœuvrer sur des pentes abruptes. Si cela s'avère nécessaire, faire très attention lors des changements de direction.
16. Débrayer l'entraînement de l'équipement lors du transport ou lorsqu'il n'est pas utilisé.







INFORMATIONS GÉNÉRALES DE SÉCURITÉ

	<p>AVANT DE COMMENCER</p> <ul style="list-style-type: none"> • Lire toutes les instructions et consignes de sécurité dans ce manuel et sur les décalques de votre équipement. • Nettoyer l'espace de travail et l'équipement. • Stationner le véhicule sur une surface stable et de niveau, et appliquer les freins de stationnement. • Descendre l'équipement sur le sol. • Arrêter le moteur et retirer la clé. • Débrancher le câble négatif de la batterie. • Accrocher une étiquette "NE PAS FAIRE FONCTIONNER" dans l'aire de l'opérateur. 		<p>PAS DE FUMEUR OU DE FLAMME NUE LORS DU REMPLISSAGE D'ESSENCE</p> <ul style="list-style-type: none"> • L'essence est extrêmement inflammable et dangereux. Ne jamais fumer près de l'essence. Si de l'essence est renversée sur le véhicule, son moteur, ou les pièces électriques, cela peut engendrer un incendie. • Ne jamais fumer pendant le remplissage d'essence du véhicule. Et toujours serrer le bouchon d'essence solidement et essuyer toute trace d'essence renversée.
	<ul style="list-style-type: none"> • Lors de l'entretien de l'équipement, accrocher une étiquette "NE PAS FAIRE FONCTIONNER" visible du siège de l'opérateur et aux alentours. • Lors de l'entretien ou la réparation de l'équipement, toujours descendre l'équipement au sol, arrêter le moteur et barrer les roues avec des blocs. • Lors de l'entretien de l'équipement, toujours débrancher le câble négatif de la batterie. • Avant d'utiliser des outils, s'assurer de comprendre comment les utiliser correctement et utiliser des outils en bonne condition et du bon format pour le travail à faire. 		<ul style="list-style-type: none"> • Avant de monter/descendre du véhicule, nettoyer les marches couvertes de boue. Toujours vous donner 3-points d'appui en montant ou descendant du véhicule. <p>ATTENTION</p> <ul style="list-style-type: none"> • L'expression "3-points d'appui" signifie l'utilisation des deux jambes et d'une main ou des deux mains et d'une jambe lorsque vous montez ou descendez.
	<p>DÉMARRER EN TOUTE SÉCURITÉ</p> <ul style="list-style-type: none"> • Ne pas effectuer les procédures ci-dessous quand vous démarrez le moteur : <ul style="list-style-type: none"> - court-circuiter les terminaux du démarreur - contourner l'interrupteur de sécurité de démarrage • Ne pas modifier ou enlever aucune partie du système de sécurité du véhicule. • Avant de démarrer le moteur, s'assurer que tous les leviers de changement de vitesse sont mis au neutre ou désengagés. • Ne pas démarrer le moteur quand vous êtes sur le sol. Démarrer le moteur seulement à partir du siège de l'opérateur. 		<ul style="list-style-type: none"> • Ne pas retirer le bouchon du radiateur lorsque le moteur est en marche, ni immédiatement après qu'il s'est arrêté. Sinon, de l'eau bouillante peut être éjectée du radiateur. Ne retirer le bouchon du radiateur que lorsque sa température est suffisamment basse pour être touchée à main nue. Desserrer lentement le bouchon pour laisser s'échapper la pression avant de le retirer complètement.
	<p>DÉMARRER LE MOTEUR EN TOUTE SÉCURITÉ</p> <ul style="list-style-type: none"> • Avant de démarrer le moteur, toujours s'asseoir sur le siège de l'opérateur et s'assurer que le secteur est sûr et libre. • Ne jamais démarrer le moteur autrement qu'à partir du siège de l'opérateur, car c'est très dangereux. • Toujours vérifier et s'assurer que les leviers de contrôle ne sont pas engagés avant de démarrer le moteur. • Ne jamais démarrer le moteur par court-circuitage du démarreur. Ceci n'est pas seulement dangereux, mais peut endommager le véhicule. 		<ul style="list-style-type: none"> • Les moteurs, tuyau d'échappement, radiateur, lignes hydrauliques, etc., ont des pièces qui demeurent très chaudes même après que le moteur a été arrêté. Rester éloigné de ces pièces, car il y a danger de brûlures en les touchant. Le liquide de refroidissement, le liquide hydraulique et l'huile demeurent aussi chauds. Ainsi ne pas essayer de retirer les capuchons ou bouchons, etc., avant que les liquides ne soient suffisamment refroidis. • S'assurer la température du liquide de refroidissement est suffisamment refroidie avant d'ouvrir le bouchon du radiateur. Aussi, comme l'intérieur du radiateur est pressurisé, desserrer en premier le bouchon pour relâcher la pression avant de le retirer complètement.
	<ul style="list-style-type: none"> • Porter des vêtements appropriés pour travailler sur l'équipement. Ne pas porter des vêtements amples car ils peuvent être saisis sur les commandes du véhicule. • Lors d'un travail sur l'équipement, utiliser tous les équipements de sécurité, tel que casque, lunettes et chaussures de sécurité, qui sont requis par la loi ou les règlements. • Ne jamais effectuer l'entretien quand vous êtes somnolent ou sous l'influence de l'alcool ou de drogues. 		<ul style="list-style-type: none"> • La graisse à l'intérieur du cylindre est sous haute pression. Il est très dangereux de desserrer rapidement un embout de graissage car il peut être éjecté. Toujours desserrer les embouts lentement. • Et ne jamais se mettre en face d'un embout de graissage lorsque vous le desserrez.
	<p>ÊTRE PRÊT POUR TOUTE URGENCE</p> <ul style="list-style-type: none"> • Garder une trousse de premiers soins et un extincteur à portée de la main de sorte que vous pouvez l'utiliser lorsque nécessaire. • Garder à portée de main les informations de contact d'urgence pour les médecins, les hôpitaux et les salles d'urgence. 		<p>ÉVITER UN INCENDIE</p> <ul style="list-style-type: none"> • L'essence est très inflammable et explosive sous certaines conditions. Ne pas fumer ou laisser des flammes ou des étincelles dans votre zone de travail. • Afin d'éviter des étincelles provenant d'un court-circuit accidentel, toujours débrancher en premier le câble négatif de la batterie et le rebrancher en dernier. • Les gaz de la batterie peuvent causer une explosion. Tenir éloignés du dessus de la batterie les étincelles et la flamme nue, spécialement lorsque vous rechargez la batterie. • S'assurer de ne pas renverser d'essence sur le moteur.
	<p>GARDER UNE BONNE CIRCULATION D'AIR DANS LA ZONE DE TRAVAIL</p> <ul style="list-style-type: none"> • Si le moteur est en opération, s'assurer que la zone est bien aérée. Ne pas opérer le moteur dans un endroit clos. Les gaz d'échappement contiennent du monoxyde de carbone toxique. 		<p>DISPOSER DES DÉCHETS LIQUIDES CORRECTEMENT</p> <ul style="list-style-type: none"> • Ne jamais éliminer les déchets liquides sur le sol, dans une rigole, une rivière, un étang ou un lac. Toujours disposer des substances dangereuses tel que les déchets d'huile, de réfrigérant et de liquide électronique selon les règlements de protection de l'environnement en vigueur.



INFORMATIONS GÉNÉRALES DE SÉCURITÉ

	<ul style="list-style-type: none">• La pression dans le circuit hydraulique demeure sous pression même après que le moteur est arrêté. Avant de retirer des pièces, tel que des composantes hydrauliques du véhicule, relâcher en premier la pression. Prendre note que lorsque vous relâchez la pression, le moteur lui-même ou/et l'équipement peuvent bouger subrepticement, sans avertissement, alors soyez très prudent lorsque vous relâchez la pression.• De l'huile qui jaillit sous pression est extrêmement dangereuse, car elle peut perforer votre peau ou vos yeux. Aussi, de l'huile s'échappant d'un trou de la grosseur d'une tête d'épingle n'est pas visible. Alors lors de la vérification pour des fuites d'huile, toujours porter des lunettes de sécurité ou des gants et utiliser un carton ou un morceau de bois pour vous protéger contre l'huile.		<ul style="list-style-type: none">• Lorsque vous devez accéder sous le véhicule pour faire l'entretien, s'assurer de supporter le véhicule avec des chandelles de sécurité. Se mettre sous le véhicule supporté par ses propres cylindres hydrauliques ou par des jacks hydrauliques peut être extrêmement dangereux dans l'éventualité où il survient une fuite hydraulique ou un incident semblable. <p>(1) Chandelle de sécurité (2) Position sécuritaire des chandelles</p>
	<ul style="list-style-type: none">• Ne pas ouvrir un système hydraulique sous pression. Le liquide sous haute pression qui reste dans les lignes hydrauliques peut causer de sérieuses blessures. Ne pas déconnecter ou réparer les lignes hydrauliques, capteurs, ou toutes autres composantes entre la pompe hydraulique et les injecteurs sur les moteurs avec un système de carburant à rampe commune sous haute pression.• Porter un protecteur d'oreilles adéquat (bouchons ou cache-oreilles) afin d'éviter des blessures causées par des bruits forts.• Faire attention au choc électrique. Le moteur génère un haut voltage de plus de DC100 V dans le ECU et est appliqué à l'injecteur.		<ul style="list-style-type: none">• Lorsqu'il est nécessaire d'ouvrir le couvert du moteur ou le capot pour faire l'entretien du véhicule, toujours les maintenir ouverts à l'aide d'un bras de support.• S'il est absolument nécessaire de faire tourner le moteur pendant que vous travaillez sur le véhicule, s'assurer que vous êtes loin des pièces en rotation ou en mouvement. Prendre soin aussi de ne rien laisser près des pièces en mouvement, tel que des outils ou chiffons.
	<ul style="list-style-type: none">• Engager le verrou de la valve du chargeur pour éviter l'activation accidentel lorsque l'équipement n'est pas utilisé ou lors du transport. N'utiliser pas le verrou de la valve lors de l'entretien ou des réparations.• N'effectuer pas l'entretien de la machine lorsque le chargeur est relevé. Si possible, suivre les instructions pour retirer le changeur avant d'effectuer l'entretien.• Si la machine dispose d'une rétrocaveuse, engager les verrous d'oscillation et du bras.		

SPÉCIFICATIONS

Specifications	S1SB-48	S1SB-54
Largeur de coupe	48"	54"
Hauteur de coupe (Bâti seulement)	21"	21"
Hauteur de coupe (Couteaux verticaux)	31"	31"
Longueur	35"	35"
Simple/double vis	Simple	Simple
Diamètre de la vis	12 3/4"	12 3/4"
Épaisseur spirale de vis	0.135"	0.135"
Diamètre de l'éventail	15 3/4"	15 3/4"
Largeur de l'éventail	5 5/8"	5 5/8"
Diamètre de l'entraînement de la vis	1.38"	1.38"
Nombre de pale de l'éventail	4	4
Tracteur RPM	2 100	2 100
Éventail RPM	840	840
Vis RPM	168	168
Entraînement Arbre à cardan	7 ^E	7 ^E
Patins	Ajustable & remplaçable 4 positions	Ajustable & remplaçable 4 positions
Patins matériel	Acier carbone	Acier carbone
Épaisseur des cotés	3/16"	3/16"
Épaisseur du fond de souffleuse	12 Ga	12 Ga
Épaisseur du contour de la cuve	12 Ga	12 Ga
Épaisseur du contour de l'éventail	12 Ga	12 Ga
Épaisseur des pâles de l'éventail	3/16"	3/16"
Racloir	Remplaçable, Acier CHT	Remplaçable, Acier CHT
Racloir dimensions	1/4" x 2"	1/4" x 2"
Pied de stationnement	Non	Non
Type d'attache	Attache 4 pts	Attache 4 pts
Poids d'opération - rotation hyd. & déflecteur	285 lb	290 lb
Poids approximatif à l'expédition	----- lb	----- lb
Déflecteur ajustement (standard)	Électrique avec moteur	Électrique avec moteur
Rotation de la chute (standard)	Hydraulique avec moteur	Hydraulique avec moteur
Type de chute	2 parties	2 parties

AUTOCOLLANTS DE SÉCURITÉ

IMPORTANT: Garder tous les autocollants propres et lisibles. Remplacer tout autocollant de sécurité manquant, illisible ou endommagé.

IMPORTANT: L'emplacement des autocollants indiqués est approximatif; les autocollants ne doivent pas être placés dans un endroit où le champ de vision de l'opérateur est bloqué, et ne devraient pas couvrir une partie des autres autocollants situés à côté.

INSTALLATION OU REMPLACEMENT DES AUTOCOLLANTS: Nettoyer soigneusement la zone où décalque doit être placé en utilisant un savon doux et de l'eau. Laisser la surface sécher complètement. Retirer la pellicule arrière de l'autocollant, pour exposer la surface adhésive. Appliquer l'autocollant à la position recommandée indiquée dans la figure ci-dessous et lisser les bulles au besoin.

2500784

WARNING

Thrown Objects Hazard

- Keep hands, feet and face away from opening.

ATTENTION

Risque De Projection D'objets

- Garder les mains, les pieds et le visage à l'écart de l'ouverture.

2500782

DANGER

To Avoid Serious Injury:

- Keep hands out of discharge chute while engine is running.
- Shut off engine before unclogging discharge chute.

Pour Éviter Des Blessures Graves:

- Garder les mains éloignées de la chute lorsque le moteur est en marche.
- Arrêter le moteur avant de déboucher la chute.

2500786

ATTENTION

Pour Éviter Des Blessures Sérieuses:

- Lire le Manuel de l'opérateur avant de manoeuvrer, d'effectuer l'entretien ou de réparer l'équipement. Suivre toutes les consignes de sécurité. Les manuels sont disponibles chez votre concessionnaire.
- Ne jamais laisser des passagers monter sur l'équipement.
- Garder les spectateurs loin de l'équipement pendant les opérations.
- Toujours manoeuvrer l'équipement à partir du siège du tracteur.
- Maintenir les gardes en place en tout temps et en bonne condition.
- Abandonner l'équipement au sol, couper le contact, retirer la clé et appliquer le frein avant de quitter le tracteur.
- Ne jamais laisser un enfant ou une personne non formée manoeuvrer l'équipement.

2500785

CAUTION

To Avoid Serious Injury:

- Read operator's manual before operating, servicing or repairing equipment. Follow all safety rules and instructions. Manuals are available from your selling dealer.
- Never allow riders.
- Keep bystanders away from equipment during operation.
- Operate from tractor seat only.
- Keep all shields in place and in good condition.
- Lower equipment to ground, stop engine, remove key and set brake before dismounting tractor.
- Never allow children or untrained persons to operate equipment.

2500783

DANGER

Avoid Injury From Rotating Auger:

- Keep hands, feet and clothing away.
- Shut off engine before servicing.

Pour Éviter Des Blessures Graves:

- Garder les mains, les pieds et les vêtements éloignés des vis sans fin.
- Arrêter le moteur avant de faire l'entretien.

2500833

DANGER

Avoid injury from rotating gears:

- Keep hands and clothing away.
- Stop engine and remove keys/keys away before coming near rotating gears.
- Do not attempt to install or remove rotating gears without reaching operator's manual.

Évitez les blessures par les engrenages:

- Garder mains et vêtements éloignés.
- Arrêter le moteur et enlever la clé de contact avant de vous approcher des engrenages.
- Ne tentez pas d'installer ou d'enlever les engrenages sans lire le manuel d'opérateur.

2501020

S1SB-48

S1SB-54

2501021

655834

IMPORTANT

Before using:

- Oil level must be checked.
- Fill with SAE 80W90, "AGMA 3 EP" extreme pressure oil or equivalent.
- Read instructions manual!

IMPORTANT:

Avant usage:

- Vérifier le niveau d'huile.
- Remplir avec de l'huile SAE 80W90, "AGMA 3EP" pression extrême, ou équivalent.
- Lire manuel d'instructions

664391

No de série Serial Number

2500792

DANGER

Rotating Driveline Contact Can Cause Death. Keep People And Clothing Away. Do not operate without:

- All driveline, tractor and equipment shields in place.
- Driveline securely attached at both ends.
- Driveline shield turning freely on driveline.

Transmission Rotative À Cardan. Tout Contact Peut Causer La Mort. Tenir Les Vêtements Et Personnes À L'écart

Ne pas opérer sans:

- Que tous les protecteurs du tracteur, de l'équipement et de l'arbre à cardan soient en place.
- L'arbre à cardan fixé solidement à chaque bout.
- Que les protecteurs tournent librement sur l'arbre à cardan.

2500791

WARNING

Hydraulic fluid under pressure can penetrate the skin causing serious injury.

ATTENTION

Un liquide hydraulique sous pression peut pénétrer la peau et causer des blessures sérieuses.

TEMPS D'ASSEMBLAGE ESTIMÉ

Se référer au tableau suivant pour le temps d'assemblage estimé pour ouvrir l'emballage et assembler l'équipement.

	Souffleuse 48" et 54" S1SB-48 et S1SB-54
Temps d'installation initial estimé	35 - 45 min
2e temps d'installation (sur le tracteur)	4 - 6 min

Les temps d'assemblage du tableau ne sont qu'une référence sous des conditions normales selon les suppositions suivantes:

1. L'assemblage est fait par une personne compétente qui connaît l'équipement.
2. Le matériel et les outils suivants sont préparés.
 - Ensemble de clés à fourche (clés plates)
 - Ensemble de clés à douille/cliquet (ratchet)
 - Pince coupante
 - Gants de sécurité

ASSEMBLAGE

ASSEMBLAGE DE LA SOUFFLEUSE

La souffleuse est assemblée à la manufacture, cependant, la chute doit être assemblée et installée. Avant de procéder à l'assemblage, séparer toute la quincaillerie selon leurs dimensions. Lorsque l'assemblage sera complété, et à moins d'avis contraire, serrer toute la boulonnerie en vous référant à la table des couples située à la fin du manuel.

Préparation du Tracteur

S'il y a lieu, retirer la tondeuse à gazon du tracteur et le chargeur frontal en suivant les instructions contenues dans le manuel de l'utilisateur du tracteur.

IMPORTANT: Le chargeur frontal et le sous-châssis ne doivent jamais être installés simultanément sur le tracteur.

GRAISSAGE: Utiliser une graisse de haute qualité désignée "extrême pression" et contenant du disulfure de molybdène. Cette graisse peut spécifier "Moly EP" sur son étiquette.

 **AVERTISSEMENT** : Pour éviter des blessures sérieuses ou la mort: Lire et comprendre les INFORMATIONS DE SÉCURITÉ sur les pages précédentes avant l'installation et l'opération Effectuer tout l'assemblage avec l'ensemble correctement bloqué et supporté.

 **AVERTISSEMENT** : Pour éviter des blessures sérieuses ou la mort: Stationner le véhicule sur un terrain plat, mettre au point mort, appliquer le frein de stationnement, débrayer la prise de force, placer tous les leviers de contrôle au neutre, couper le contact, retirer la clé et s'assurer que les composantes en rotation sont arrêtées **AVANT** de commencer l'installation sur le tracteur.

ASSEMBLAGE

Installation du déflecteur électrique (Figure 1)

- Figure 1:** Appliquer une légère couche de la graisse recommandée sur les dents de la crémaillère (item 1) et l'insérer à l'intérieur du guide de crémaillère (item 2) tel qu'illustré sur l'image de gauche.
- Figure 1:** Fixer ensuite la plaque guide (item 5A), le guide de crémaillère (item 2), les trois bagues d'espacement (item 6), la seconde plaque guide (item 5B) et le moteur électrique (item 4) sur le côté de la chute (item 7) à l'aide des trois boulon hex 1/4"NC x 2" (item 3) et les écrous à bague de nylon (item 8).
- Figure 1:** Appliquer une légère couche de la graisse recommandée à l'intérieur du trou de la crémaillère (item 1) insérer le coussinet de pivot $\varnothing 3/8"$ x $19/32"$ (item 10) et placer deux rondelles plates de nylon (item 9A) entre le déflecteur et la crémaillère, afin de laisser un faible jeu. Installer la rondelle de nylon (item 9B) restante de l'autre côté de la crémaillère.

- Figure 1:** Fixer à l'aide du boulon hex 1/4"NC x 1 1/4" (item 11), rondelle plate 1/4" (item 12), les rondelles de nylon (item 9B), coussinet de pivot $\varnothing 3/8"$ x $19/32"$ (item 10), rondelles de nylon (item 9A) et écrou à bague de nylon 1/4" (item 8) dans l'ordre illustré.

N°	PIÈCES FIGURE 1	QTÉ
1	Crémaillère	1
2	Guide crémaillère	1
3	Boulon hex 1/4"NC x 2"	3
4	Moteur électrique	1
5	Plaque guide	1
6	Cale d'espacement 3/8" x .721"	3
7	Chute	1
8	Écrou à bague de nylon 1/4"NC	4
9	Rondelle plate de nylon 716"	3
10	Coussinet de pivot $\varnothing 3/8"$ x $19/32"$	1
11	Boulon hex 1/4"NC x 1 1/4"	1
12	Rondelle plate 1/4"	1

IMPORTANT : Les mouvements de la crémaillère ne doivent pas être entravés par les rondelles de nylon (item 9).

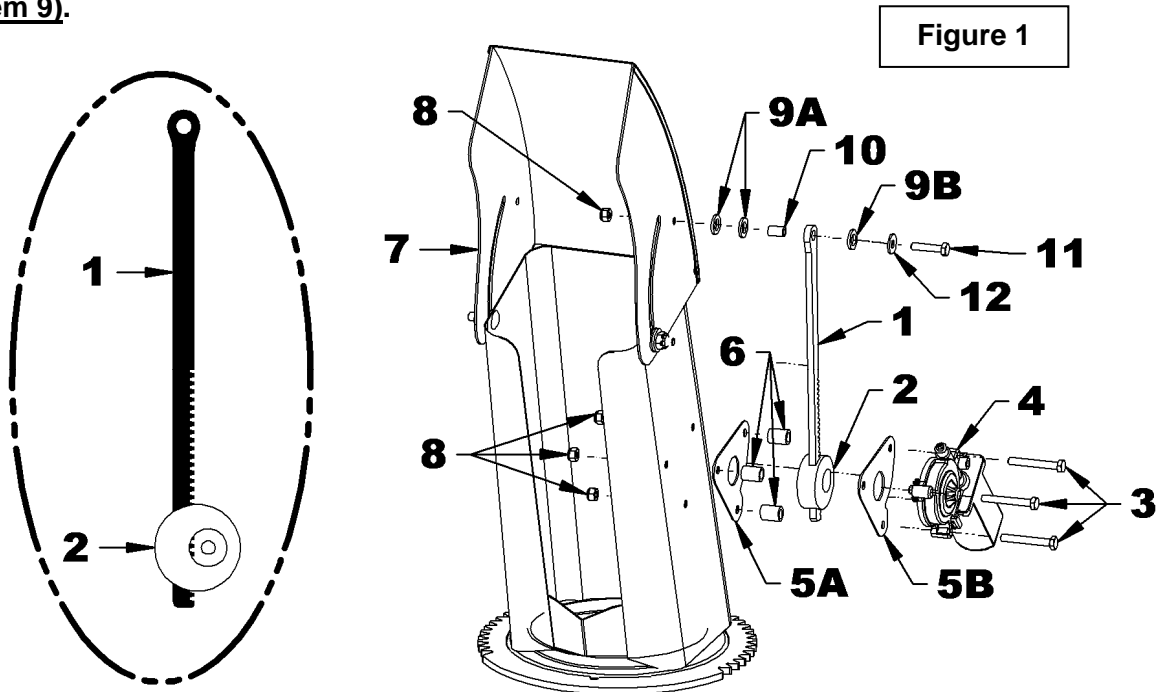

ASSEMBLAGE

Installation de la Chute

(Figures 2-3)

- Figure 2:** Enlever le protecteur d'engrenage (item 1) en retirant les quatre écrous, rondelles de blocage, rondelle plate et boulons (items 2-3-4-5). Garder les pièces à la portée de main.
- Figure 3:** Graisser le dessous des plaques de retenue (items 2-3) avant de les installer.
- Figure 3:** Placer le coussinet de rotation (item 9) par-dessus la sortie de l'éventail en plaçant le repère (item 9A) vers le haut et à la gauche de la souffleuse, puis déposer la chute (item 1). Aligner les trois espaceurs 3/8" (item 5) avec les six trous sur la sortie de l'éventail et placer la plaque de retenue longue (item 2) à l'avant et les deux plaques de retenue courtes (item 3) sur les côtés. Fixer chacune avec deux boulons à carrosserie 5/16" x 1 1/4" lg (item 4), rondelle plate, rondelles de blocage et écrous (items 6-7-8).

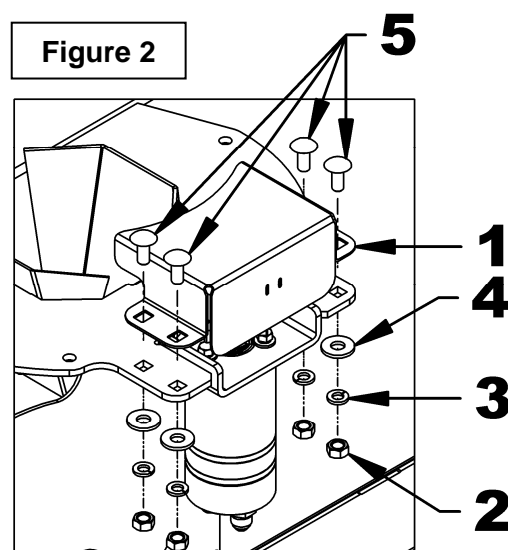

N°	PIÈCES FIGURE 2	QTÉ
1	Protecteur d'engrenage	1
2	Écrou hex 5/16"NC	4
3	Rondelle de blocage 5/16"	4
4	Rondelle plate 5/16"	4
5	Boulon à carrosserie 5/16"NC x 3/4"	4

N°	PIÈCES FIGURE 3	QTÉ
1	Chute	1
2	Plaque de retenue - longue	1
3	Plaque de retenue - courte	2
4	Boulon à carrosserie 5/16"NC x 1 1/4"	6
5	Cale d'espacement	3
6	Rondelle plate 5/16"	6
7	Rondelle de blocage 5/16"	6
8	Écrou hex 5/16"NC	6
9	Anneau de rotation	1
9A	Indicateur de position	-

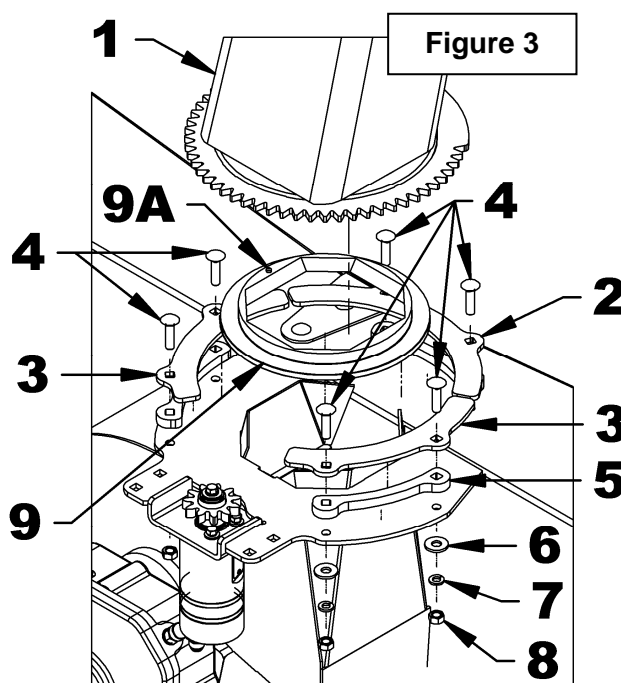

ASSEMBLAGE

4. **Figure 4:** Si l'engrenage de moteur (item 2) n'est pas pleinement engagé dans les dents de la chute (item 3), desserrer les deux boulons de droite (item 4). Tourner le moteur hydraulique (item 1) pour que les dents de l'engrenage (item 2) connectent le plus possible avec les dents de l'engrenage de la chute (item 3). Serrer les boulons (item 4) à un couple de 10 lb-pi (13 N-M). **Ne pas utiliser la Table des couples située à la fin du manuel pour ces boulons.**

5. **Figure 4:** Installer un anneau d'identification vert au boyau hydraulique - item 5, et installer un anneau d'identification jaune au boyau hydraulique - item 6. Positionner les anneaux d'identification le plus près possible des accouplements rapides.

NOTE: Les deux autres anneaux d'identification seront installés pendant la connexion de la souffleuse au sous-châssis.

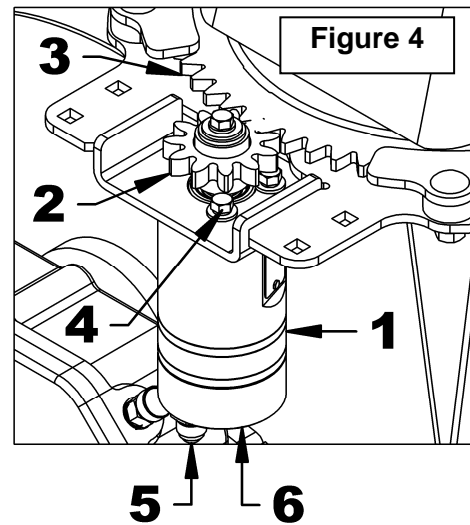

N°	PIÈCES FIGURE 4	QTÉ
1	Moteur hydraulique	1
2	Engrenage du moteur	1
3	Engrenage de la chute	1
4	Boulon hex. M6 x 1.00 x 16mm PQE	3
5	Anneau d'identification vert	1
6	Anneau d'identification jaune	1

6. **Figure 4a:** Placer le protecteur d'engrenage (item 1) sur le bâti et fixer avec les quatre boulons 5/16"NC x 3/4", rondelles plates, rondelles de blocage et écrous (items 2-3-4-5) retirés auparavant. Serrer selon la "**Table de Spécifications des Couples**" située à la fin du manuel.

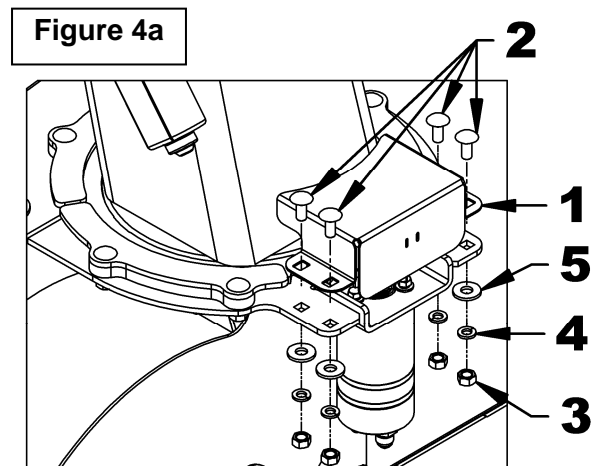

N°	PIÈCES FIGURE 4a	QTÉ
1	Protecteur d'engrenage	1
2	Boulon à carrosserie 5/16"NC x 3/4"	4
3	Écrou hex 5/16"NC	4
4	Rondelle de blocage 5/16"	4
5	Rondelle plate 5/16"	4

ASSEMBLAGE

Installation des Couteaux Verticaux (Figure 5)

Fixer les couteaux verticaux (item 1) à droite et à gauche de la souffleuse avec deux boulons à carrosserie 5/16" x 1 1/4" (item 2), rondelles plates (item 3) et écrous à bout évasé (item 4) tel qu'illustré.

N°	PIÈCES FIGURE 5	QTÉ
1	Couteau vertical	2
2	Boulon à carrosserie $\varnothing 5/16$ "NC x 1 1/4"	4
3	Rondelle plate $\varnothing 5/16$ "	4
4	Écrou à bout évasé $\varnothing 5/16$ "NC	4

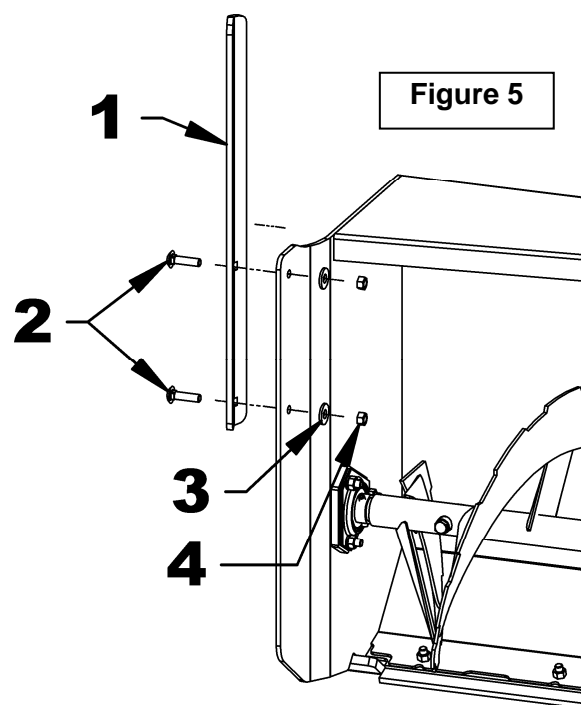

Installation des Goupilles d'attache (Figure 6)

1. Insérer chacune des goupilles $\varnothing 1$ " x 3 7/8" (item 1) dans le trou (item 2) de chaque côté du bâti de la souffleuse.
2. Insérer chacune des goupilles de verrouillage ronde 1/4" (item 3) dans le trou (item 4) de chaque côté du bâti de la souffleuse.

N°	PIÈCES FIGURE 6	QTÉ
1	Goupille $\varnothing 1$ " x 3 7/8"	2
2	Trou de rangement	-
3	Goupille de verrouillage ronde $\varnothing 1/4$ "	2
4	Trou de rangement	-

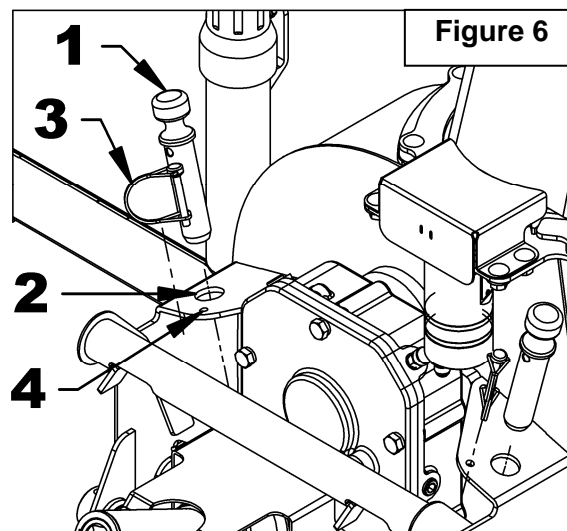

ASSEMBLAGE

Installation du Harnais de Rotation Électrique #4000174 (Figure 7)

1. **Figure 7:** Tourner la chute complètement vers la droite et fixer le connecteur femelle du harnais électrique pour le déflecteur au moteur électrique. Fixer le harnais (item 1) au moteur avec une attache de nylon 1/4" x 15" (item 2) tel qu'illustré sur la figure.

IMPORTANT : S'assurer de ne pas trop serrer le harnais électrique avec l'attache de nylon.

2. Couper ensuite le surplus de l'attache de nylon à environ 1/8" du lien.
3. **Figure 7:** Fixer le harnais électrique (item 1) au protecteur d'engrenage du moteur avec l'attache de nylon (item 3) déjà installée dans le protecteur d'engrenage.

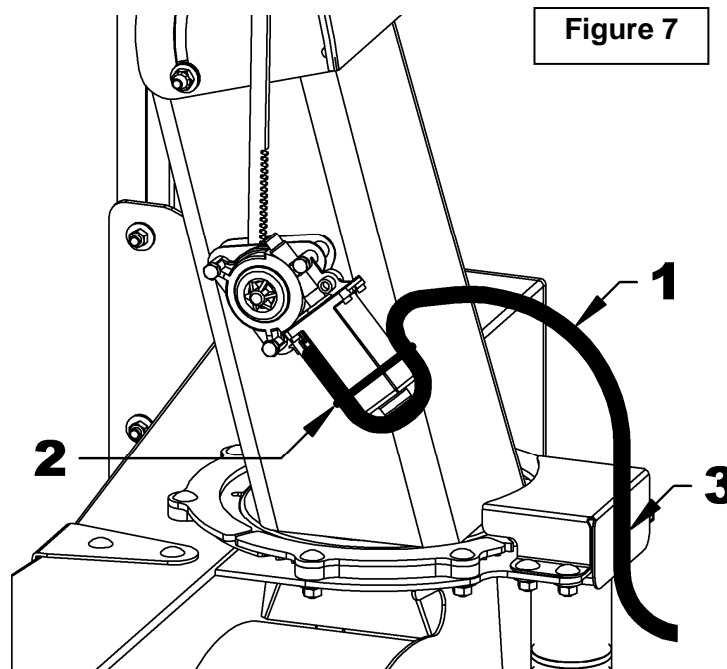

ASSEMBLAGE

Schéma électrique du déflecteur électrique de la souffleuse à neige

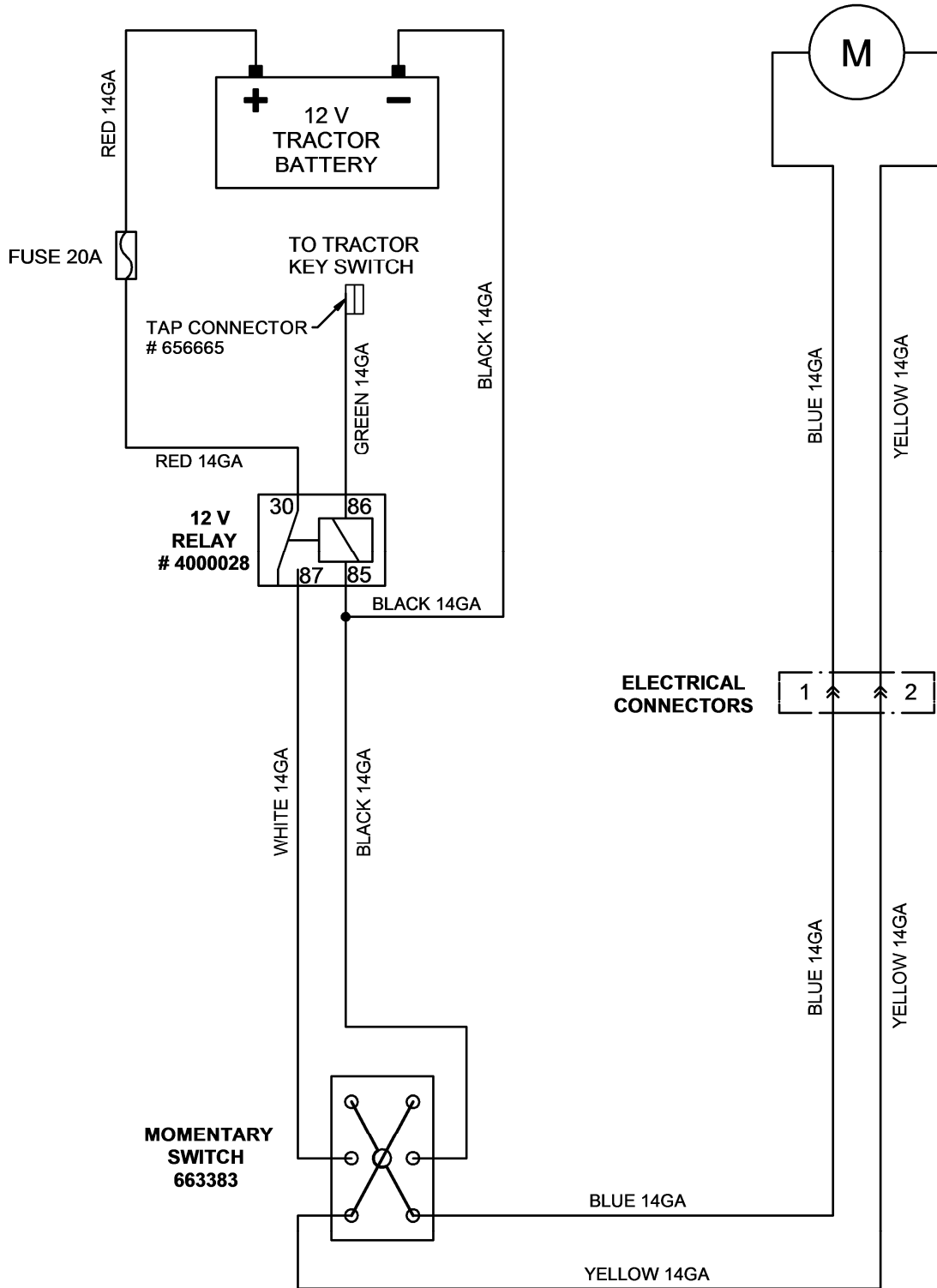

ASSEMBLAGE

Installation du Harnais avec Fusible #4000173 (Figures 8-8a-8b)

1. Regrouper tous les items énumérés dans le tableau des figures 8.
2. **Figure 8:** Retirer temporairement le fusible (item 7) du porte fusible du harnais (item 5).
3. **Figure 8:** Fixer le fil fusible (item 5a) à la borne positive (+) de la batterie du tracteur.
4. **Figure 8:** Fixer le connecteur du **fil vert** à la borne 86 du relais (item 1).
5. **Figure 8:** Fixer le connecteur du **fil rouge** à la borne 30 du relais (item 1).
6. **Figure 8:** Fixer le relais (item 1) à la plaque du radiateur du tracteur à l'aide de la vis à tête ronde #8-32 x 3/4" lg, de la rondelle plate #8 (Ø3/16" int.) et de l'écrou hex. à bague de nylon #8-32 (item 2-3-4).
7. **Figures 8, 8a, 8b:** Placer le fil vert (item 5b) à l'endroit indiqué sur la figure et faire suivre le fil de l'alternateur (item 9) qui passe sur le côté gauche du tracteur.
8. **Figures 8a, 8b:** Fixer le fil vert (item 5b) au fil accessoire rouge du tracteur (item 10) à l'aide du connecteur de dérivation (item 6).
9. **Figure 8b:** Fixer le fil vert (item 5b) au fil de l'alternateur à l'aide d'une attache de nylon 4.8mm x 8" lg (item 8).

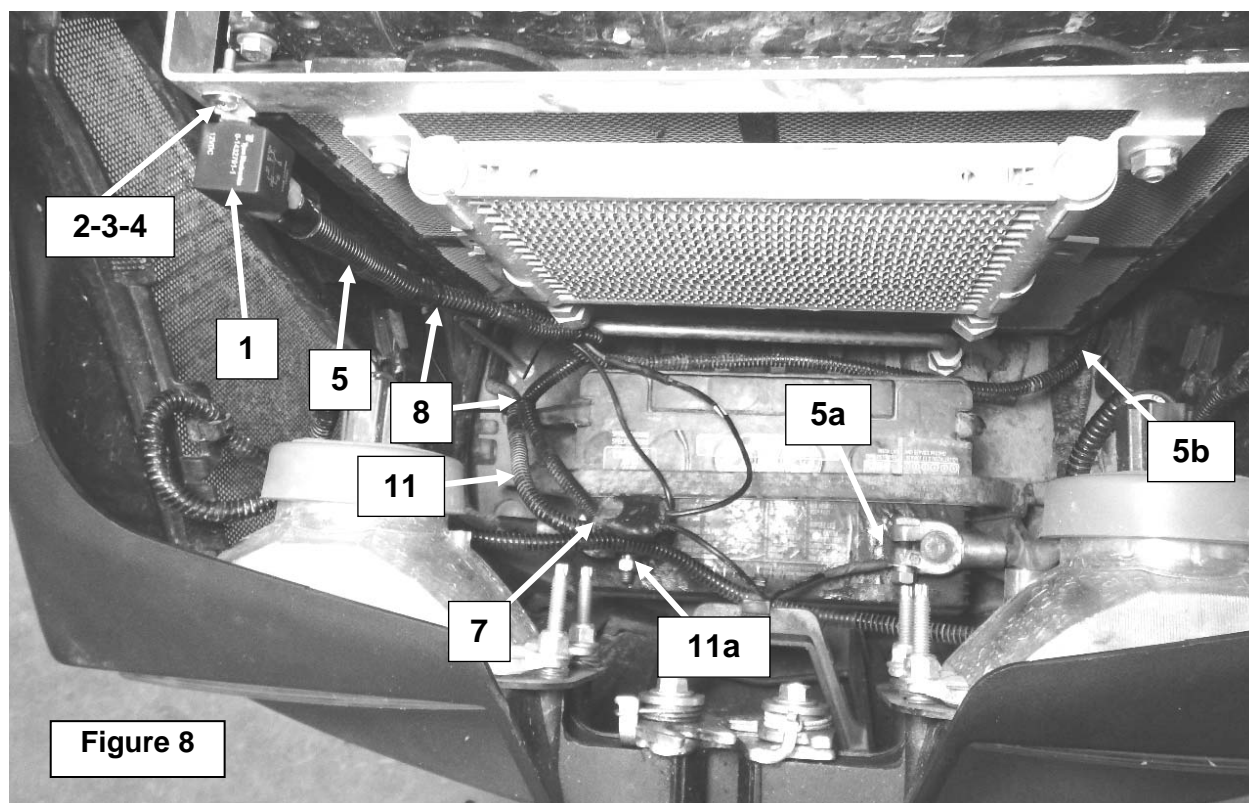

N°	PIÈCES FIGURES 8-8a-8b	QTÉ
1	RELAIS 12 VOLT	1
2	VIS À TÊTE RONDE #8-32 X 3/4" LG., PQE	1
3	RONDELLE PLATE #8 (Ø3/16" INT.)	1
4	ÉCROU HEX À BAGUE DE NYLON #8-32	1
5	HARNAIS ÉLECTRIQUE AVEC FUSIBLE #4000173 (42 1/2" LG)	1
6	CONNECTEUR DE DÉRIVATION	1
7	FUSIBLE 20A (inclus avec le harnais)	1
8	ATTACHE DE NYLON 4.8MM X 8" LG.	3
9	FIL DE L'ALTERNATEUR DU TRACTEUR	---
10	FIL ACCESSOIRE ROUGE DU TRACTEUR	---
11	HARNAIS ÉLECTRIQUE PRINCIPAL #4000172 (93 1/2" LG.)	1

ASSEMBLAGE

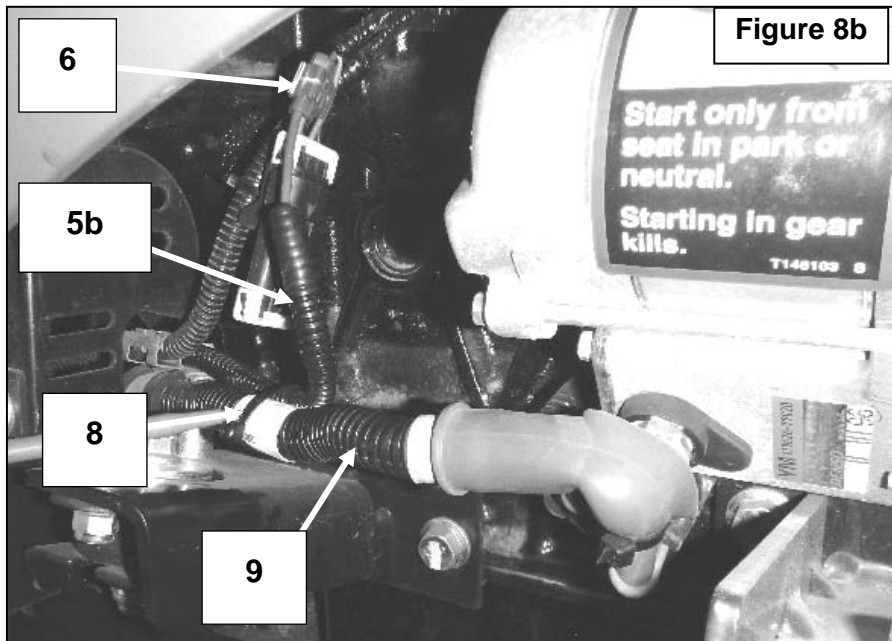
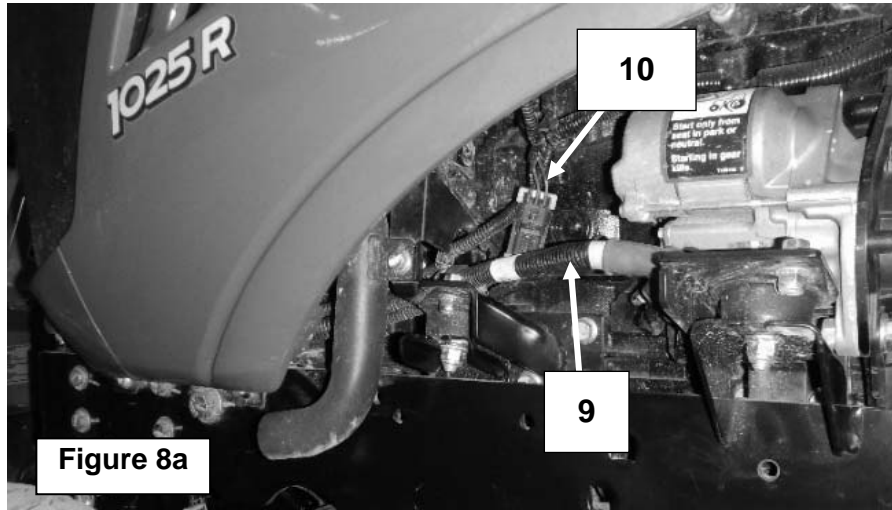

Installation du Harnais Principal ##4000172 (Figures 8)

- Figure 8:** En passant par le côté droit du tracteur, traverser la section du harnais électrique principal (item 11) qui contient les fils de couleur noir et blanc vers l'emplacement de la batterie du tracteur.
- Figure 8:** Fixer le connecteur du fil noir (item 11a) à la borne négative (-) de la batterie et le second **fil noir à la borne 85 du relais** (item 1).
- Figure 8:** Fixer le connecteur du **fil blanc à la borne 87 du relais** (item 1).
- Figure 8-8b:** Fixer le harnais avec fusible (item 5) et le harnais principal (item 11) aux endroits indiqués sur la figure 8b avec deux attaches de nylon 4.8mm x 8" lg (item 8).

ASSEMBLAGE

Installation of the Main Harness #4000172 (Figures 9) (suite)

5. Regrouper tous les items énumérés dans le tableau des figures 9.
6. **Figures 9, 9a:** Placer le harnais principal (item 11) aux endroits indiqués sur les figures et fixer à l'aide de deux attaches de nylon 4.8mm x 8" lg (item 8).
7. **Figures 9b, 9c, 9d, 9e:** Placer le harnais principal (item 11) à l'intérieur du châssis du tracteur aux endroits indiqués sur les figures et fixer avec des attaches de nylon 4.8mm x 8" lg (item 8).

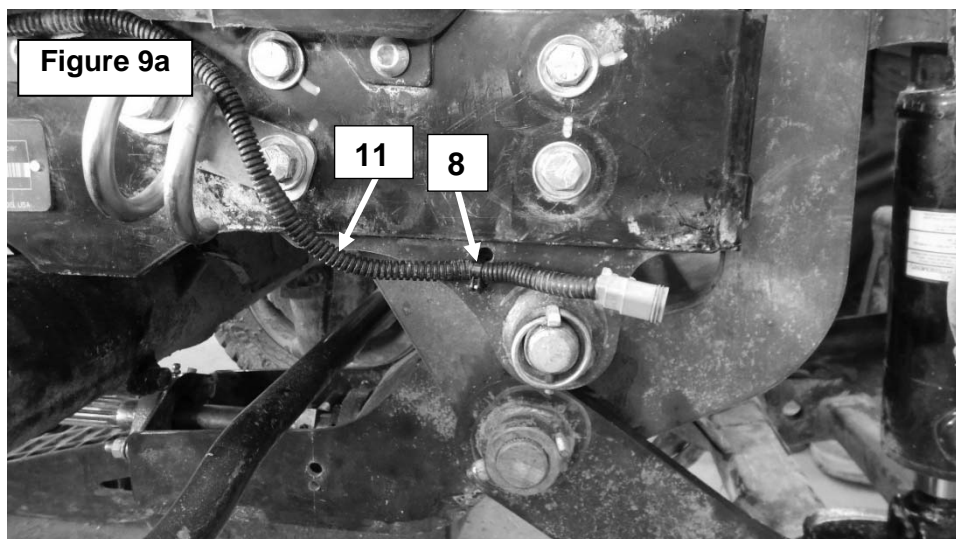
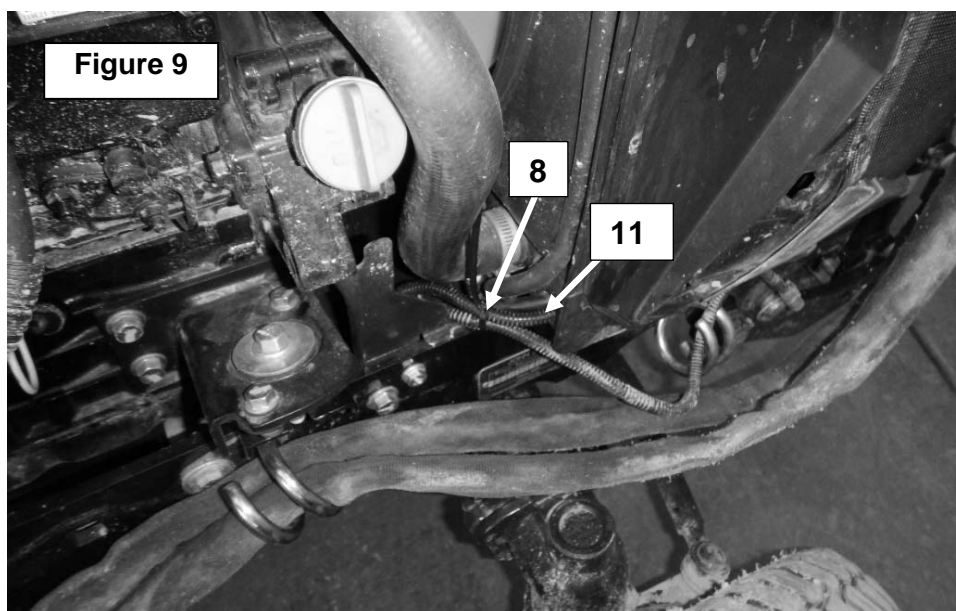

ASSEMBLAGE

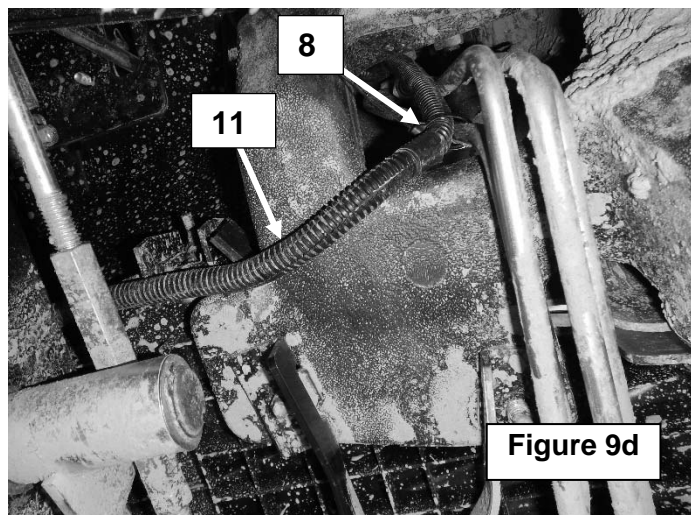
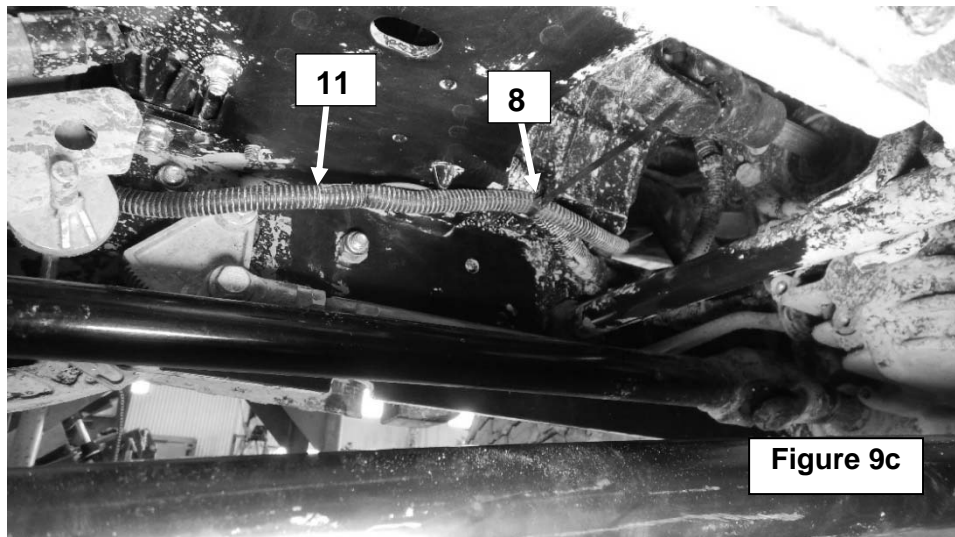
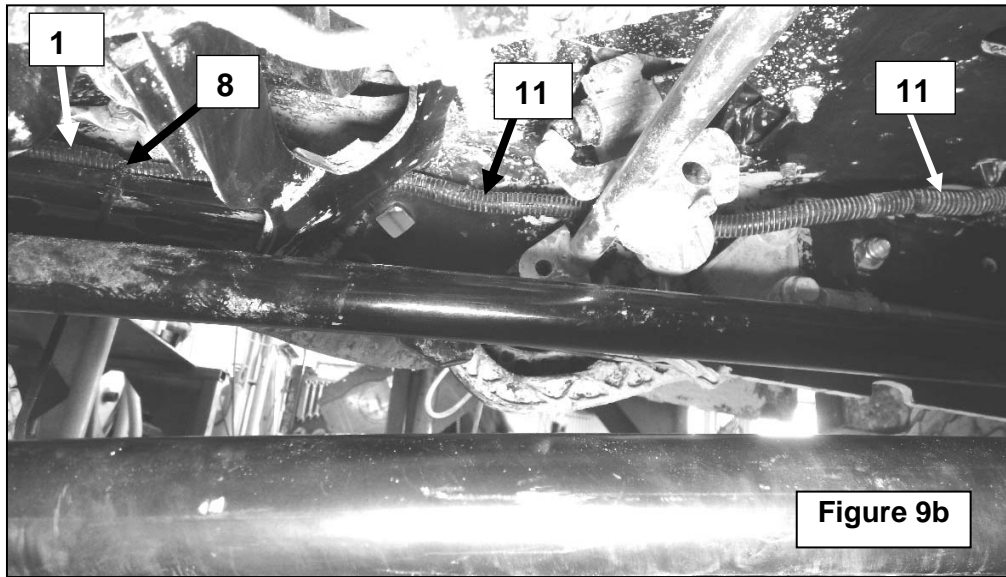

ASSEMBLAGE

8. **Figure 9e:** Passer le harnais (item 11) à l'extérieur de la gaine de caoutchouc (item 12) du levier de commande hydraulique du tracteur.

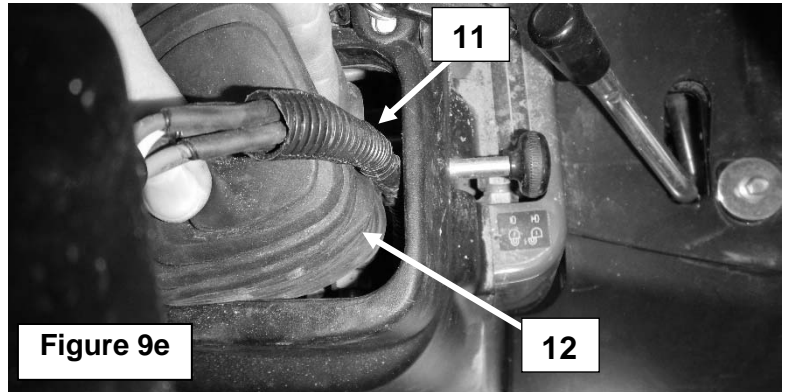

9. **Figures 9f, 9g:** Fixer les connecteurs du harnais électrique principal (item 11) au connecteur de l'interrupteur (item 20). Fixer le connecteur du fil blanc au connecteur 20A de l'interrupteur, le fil noir au connecteur 20B, le fil jaune au connecteur 20C et le fil bleu au connecteur 20D.

10. **Figure 9g:** Retirer l'écrou (item 20E) de l'interrupteur (item 12) et fixer l'interrupteur (item 12) au boîtier d'interrupteur (item 13) à l'aide de l'écrou de l'interrupteur (item 20E).

11. **Figure 9g:** Fixer le capuchon pour interrupteur (item 18) à l'interrupteur (item 12).

12. **Figure 9g:** Fixer le boîtier d'interrupteur (item 13) au levier de la valve hydraulique du tracteur (item 14) à l'aide de la crampe pour boîtier (item 15) et des deux rondelles de blocage 1/4" (item 16) et des deux boulons hex. 1/4"NC X 1" lg. (item 17).

13. **Figure 9g:** Coller le décalque du déflecteur de chute (item 19) à l'endroit indiqué sur la figure.

14. **Figure 9f:** Fixer le harnais électrique principal (item 11) au levier de la valve de commande hydraulique (item 14) à l'aide d'une attache de nylon 4.8mm x 8" lg (item 8).

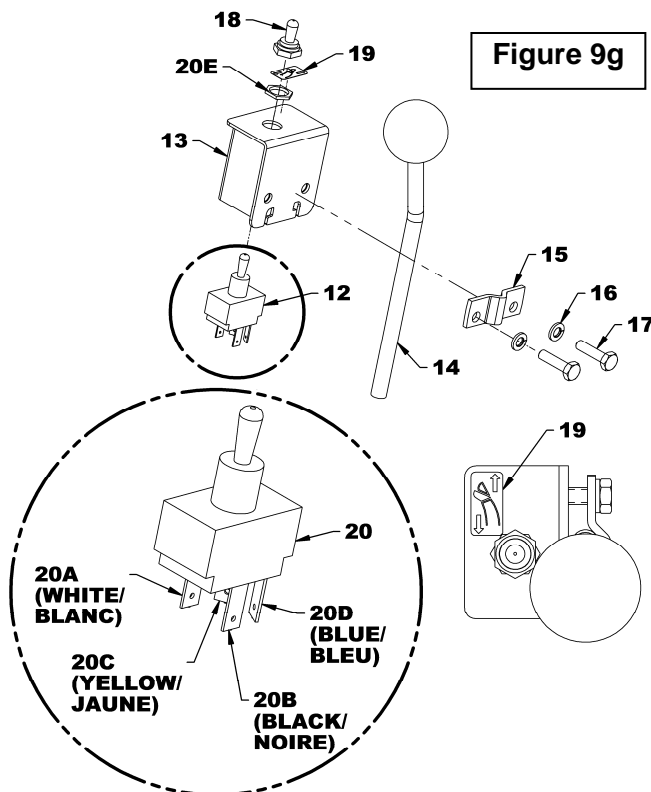
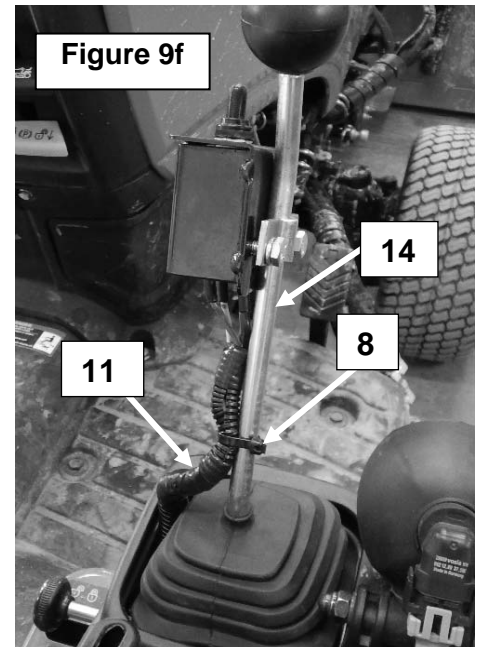

N°	PIÈCES POUR LES FIGURES 9	QTÉ
8	ATTACHE DE NYLON 4.8MM X 8" LG	6
11	HARNAIS ÉLECTRIQUE PRINCIPAL #4000172 (93 1/2" LG.)	1
12	GAINE CAOUTCHOUC	---
13	BOÎTIER D'INTERRUPTEUR	1
14	LEVIER VALVE HYDR.DU TRACTEUR	---
15	CRAMPE POUR BOITIER	1
16	RONDELLE DE BLOCAGE 1/4"	2
17	BOULON HEX. 1/4"NC X 1" LG. PQE	2
18	CAPUCHON POUR INTERRUPTEUR	1
19	DÉCALQUE DÉFLECTEUR DE CHUTE	1
20	INTERRUPTEUR ÉLECTR. 4 LAMES	1

ASSEMBLAGE

Installation du Harnais du Capteur de Rotation

NOTE : Le capteur de rotation et le harnais électrique de rallonge ne sont pas inclus avec ce produit.

1. Regrouper tous les items énumérés dans le tableau de la figure 10.

2. **Figure 10:** Fixer le harnais du capteur de rotation (non inclus) (item 1) à l'endroit du sous-châssis indiqué sur la figure à l'aide d'une attache de nylon 4.8mm x 8" lg (item 2).

3. **Figure 10a:** Assembler les composantes du capuchon protecteur, fourni avec la souffleuse, selon la figure.

4. **Figure 10b:** Fixer le capuchon protecteur assemblé (item 3) au renfort du support (item 4) à l'aide d'une attache de nylon 4.8mm x 8" lg (item 2).

5. **Figure 10b:** Fixer **sans serrer** le harnais électrique de rallonge (non inclus) (item 5) au renfort du support (item 4) à l'aide d'une attache de nylon 4.8mm x 8" lg (item 2a).

IMPORTANT : Le harnais de rallonge (item 5) doit pouvoir se déplacer dans l'attache de nylon (item 2a).

Figures 10c: Le connecteur du harnais de rallonge (item 5a) doit se fixer sur le capuchon protecteur (item 3) seulement lorsque le sous-châssis est retiré du tracteur.

Figure 10d: Le connecteur du harnais de rallonge (item 5a) doit se fixer sur le connecteur du harnais du capteur de rotation (item 1a) seulement lorsque le sous-châssis est installé sur le tracteur.

6. **Figure 10b:** Fixer le harnais électrique de rallonge (item 5) au tube de métal à l'aide d'une attache de nylon 4.8mm x 8" lg (item 2).

7. **Figure 10e:** Fixer le harnais électrique de rallonge (item 5) à l'endroit indiqué sur la figure à l'aide d'une attache de nylon 4.8mm x 8" lg (item 2).

8. **Figure 10e:** Fixer le connecteur du harnais de rallonge (item 5b) au connecteur du tracteur (item 6).

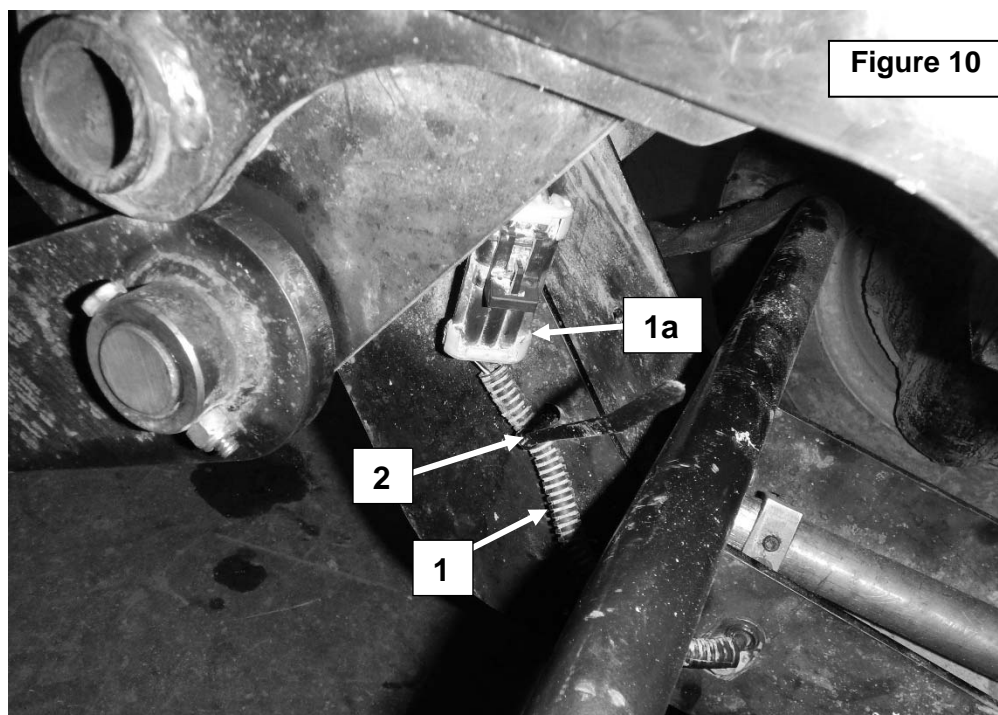

ASSEMBLAGE

Figure 10a
Vue éclatée Vue assemblée

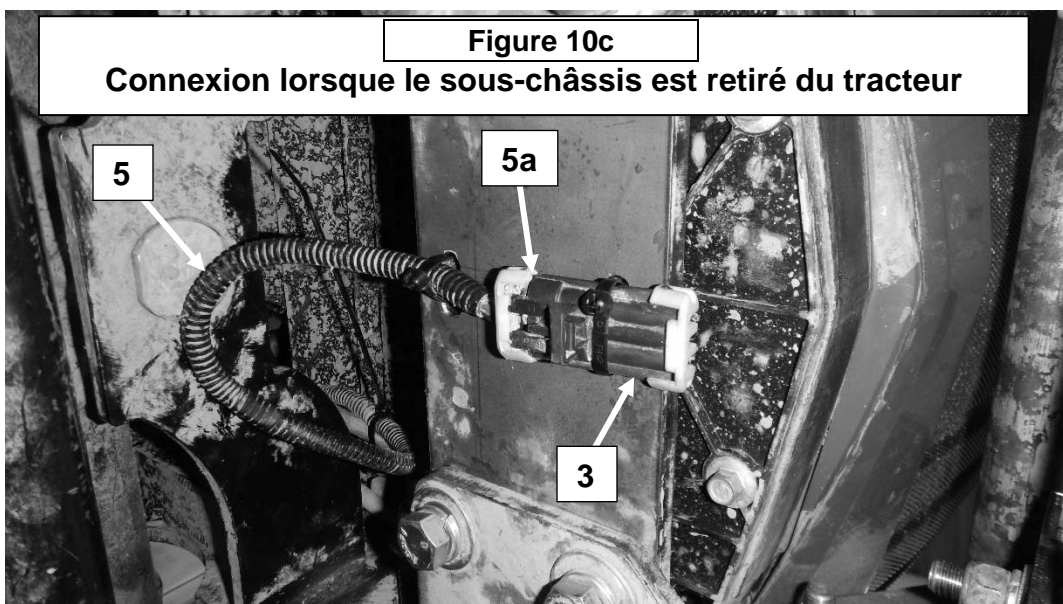
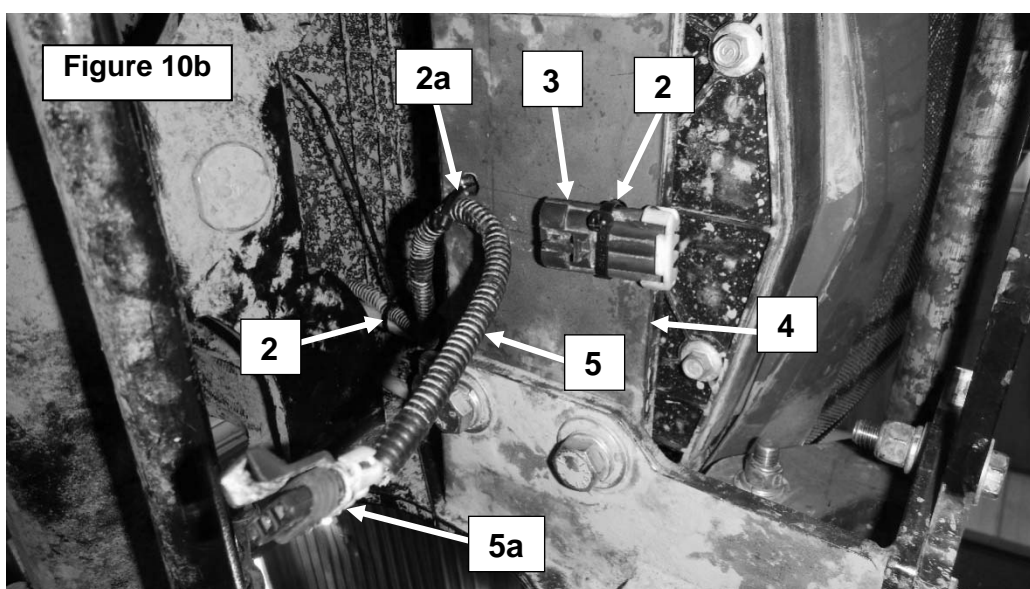
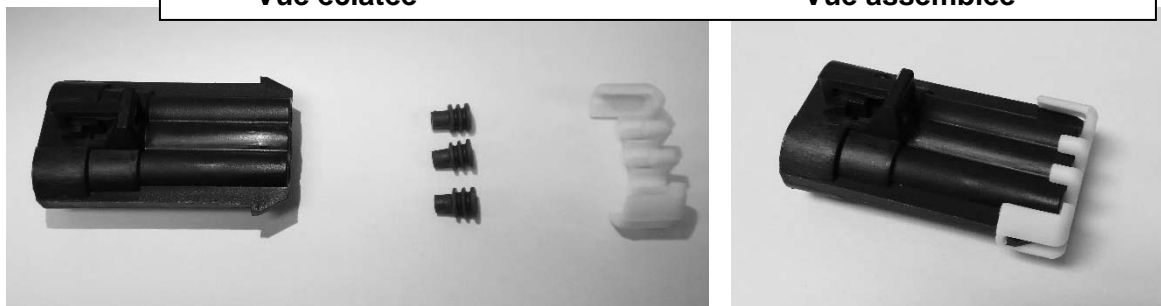

ASSEMBLAGE

Figures 10d

Connexion lorsque le sous-châssis est installé sur le tracteur

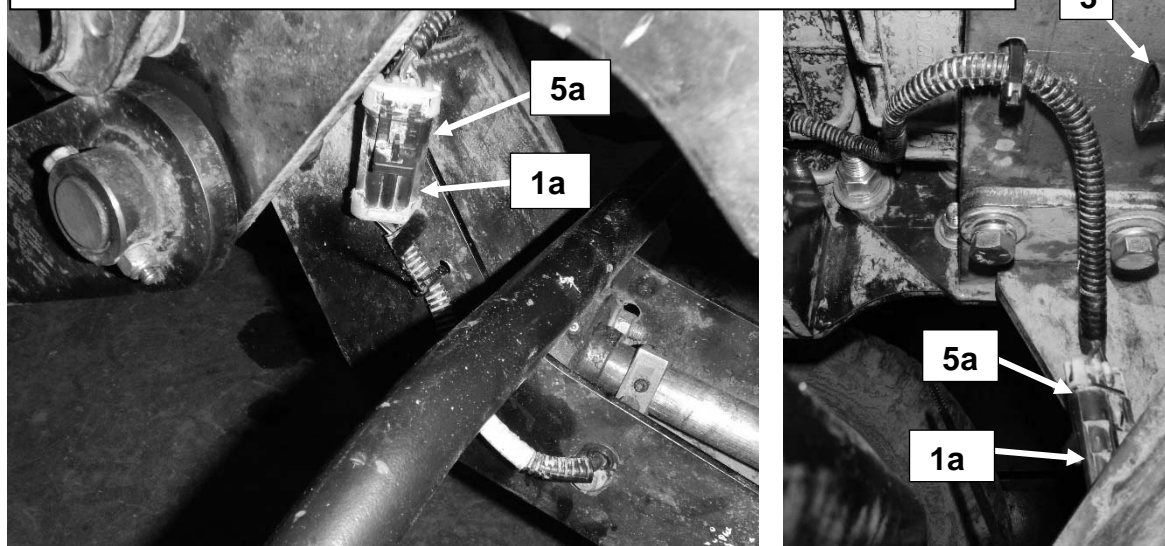
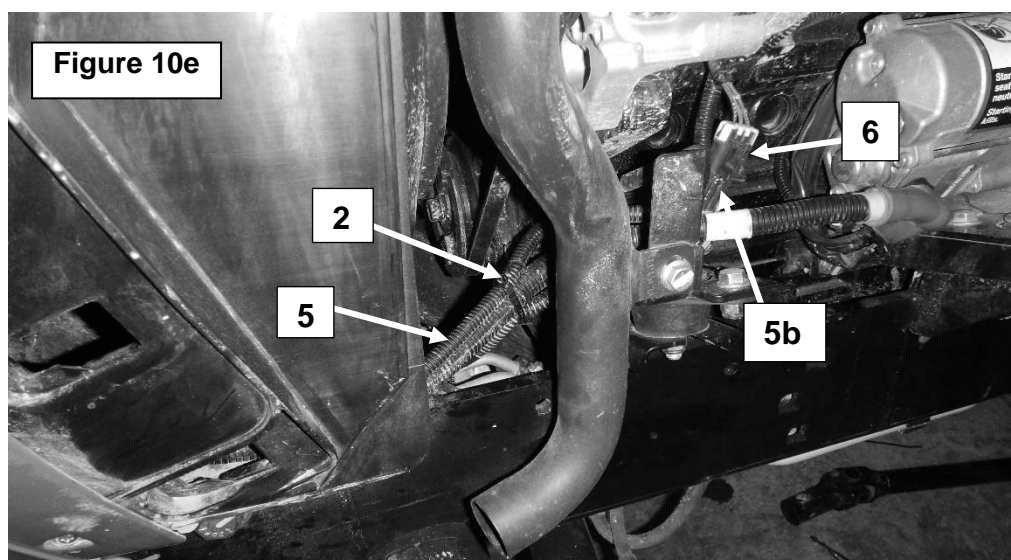

Figure 10e



N°	PIÈCES POUR LES FIGURES 10	QTÉ
1	CAPTEUR DE ROTATION (NON-INCLUS)	1
2	ATTACHE DE NYLON 4.8MM X 8" LG.	5
3	ENSEMBLE DE CAPUCHON PROTECTEUR	1
4	RENFORT DE SUPPORT (INSTALLÉ A L'AVANT DU TRACTEUR)	-
5	HARNAIS DE RALLONGE (NON-INCLUS)	1
6	CONNECTEUR ÉLECTRIQUE DU TRACTEUR	-

OPÉRATION

PROCÉDURE DE CONNEXION ET DÉCONNEXION DE LA SOUFFLEUSE

Note: Il est nécessaire de brancher le capteur de rotation afin de pouvoir reculer avec le tracteur lorsqu'il est en opération avec la souffleuse à neige.

⚠ AVERTISSEMENT: Pour éviter des blessures sérieuses ou la mort : ne jamais activer la prise de force ventrale (PTO) lorsque le levier d'embrayage de l'attache mâle est en position désengagé et lorsqu'il n'y a pas d'équipements à entraînement mécanique d'installé.

Commande le levage

Le levier de la valve hydraulique du chargeur frontal sera utilisé pour soulever l'attache mâle et la souffleuse à neige qui y sera installé.

- Pour SOULEVER l'attache et la souffleuse, tirer sur le levier de la valve.
- Pour BAISSER l'attache, pousser légèrement sur le levier de la valve.
- Pour placer la souffleuse en mode FLOTTAISON, pousser complètement sur le levier de la valve jusqu'à ce qu'il s'engage et demeure à cette position. Le mode flottaison permet à la souffleuse de suivre le sol lorsque le tracteur se déplace.

L'utilisation de la souffleuse à neige doit s'effectuer en mode flottaison. Cependant, il est possible de verrouiller momentanément la position de la souffleuse dans les endroits où la neige a durci tel que les rebords de route ou de la neige compactée.

PRÉCAUTIONS à suivre AVANT chaque connexion (figure 11)

1. S'assurer que l'environnement est dégagé et libre de tout objet pouvant nuire à la connexion.
2. S'assurer que l'entretien de l'attache 4-point et de l'équipement est à jour.
3. S'assurer que la révolution mécanique de la souffleuse est fonctionnelle et qu'il n'y a pas de résidu, de la neige ou de la glace qui empêcherait leurs fonctionnements.
4. S'assurer que les arbres à cardan ainsi que les points de connexion des deux attaches (item 1A, 1B, 2A et 2B) sont propres et qu'ils ne sont pas recouverts de neige ou de glace.
5. S'assurer que les deux goupilles de l'attache de la souffleuse (item 3) et les deux goupilles de verrouillage rondes (item 4) sont bien localisées sur le bâti de la souffleuse.
6. S'assurer que le demi arbre à cardan de la souffleuse (item 5) est bien installé sur le support en "U" (item 6) du garde protecteur de la souffleuse.
7. S'assurer que le demi arbre à cardan mâle (item 7) est bien déposé sur le dessus de l'attache femelle de la souffleuse.
8. Respecter et suivre les précautions de sécurité pour l'opération du tracteur.
9. S'assurer que la prise de force ventrale n'est pas activée.

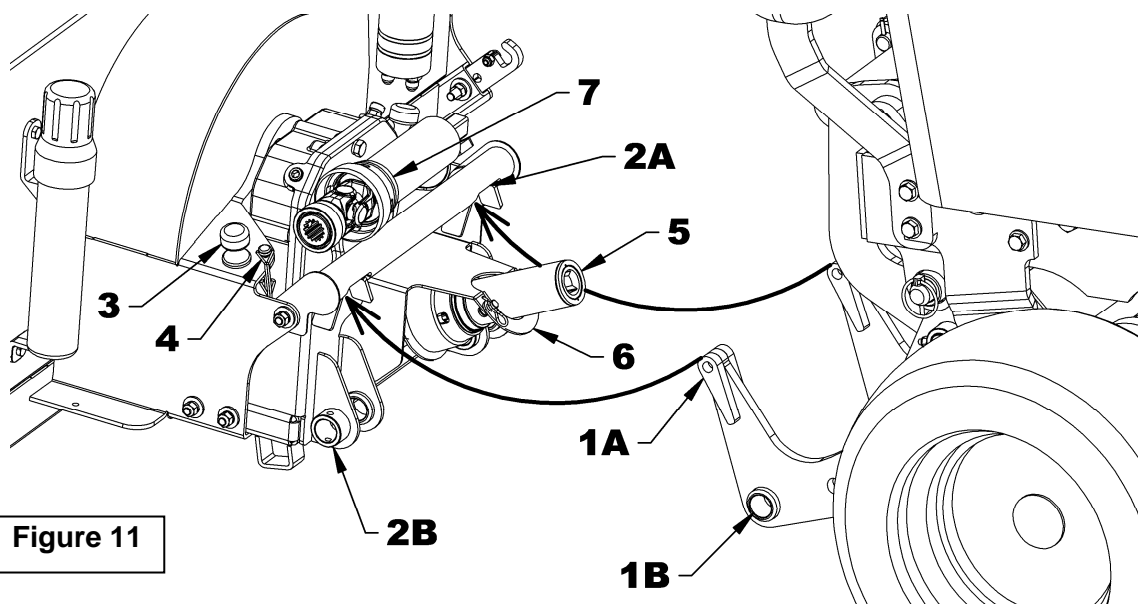

Figure 11

OPÉRATION

Procédure à suivre pour Connecter la Souffleuse (figures 11 à 17)

Il est important de suivre ces étapes dans l'ordre indiqué. **IMPORTANT : Lire les "Précautions à suivre AVANT la Connexion" sur la page précédente.**

- **ÉTAPE 1 : Figure 11:** Démarrer le tracteur, retirer le frein de stationnement, avancer lentement en vous assurant de bien aligner l'attache femelle de la souffleuse avec l'attache mâle du tracteur. Abaisser suffisamment l'attache mâle du tracteur afin que les deux pointes supérieures de l'attache (item 1A) puissent s'insérer dans les ouvertures du tube (item 2A) de l'attache femelle de la souffleuse.
- **ÉTAPE 2 : Figure 11:** À l'aide du levier de commande hydraulique du tracteur, soulever la souffleuse complètement vers le haut dans le but de bien positionner l'attache de la souffleuse avec l'attache mâle du tracteur. Cette étape va permettre aux coussinets de l'attache mâle (item 1B) de bien s'aligner avec les coussinets de l'attache femelle de la souffleuse (item 2B).

AVERTISSEMENT: Pour éviter des blessures graves ou la mort, toujours activer la barrure du levier de commande hydraulique du tracteur, appliquer le frein de stationnement et éteindre le moteur avant de descendre du tracteur pour effectuer la connexion et déconnexion d'un équipement.

- **ÉTAPE 3 : Figure 12:** Insérer les deux goupilles de l'attache de la souffleuse (item 8) dans les coussinets de l'attache de la souffleuse (item 9) et fixer avec les goupilles de verrouillage ronde 1/4" x 1 3/4" (item 10).
- **ÉTAPE 4 : Figure 13:** Retirer le support en "U" (item 11) qui retient le demi arbre à cardan femelle de la souffleuse et fixez-le dans le sens opposé (vers le haut) à l'aide des deux goupilles en épingle 2.5mm x 40mm (item 13).

- **ÉTAPE 5 : Figures 14-15:** Placer le demi arbre à cardan mâle (item 14) en dessous du sous-châssis (item 16) afin de l'insérer dans le demi arbre à cardan femelle (item 15) de la souffleuse. Fixer ensuite l'arbre à cardan mâle (item 14) sur l'arbre de sortie du sous-châssis (item 17). Pour ce faire, dégager le collet de blocage (item 14a) en le déplaçant vers l'arrière et pousser sur la fourche (item 14b) pour connecter l'arbre à cardan sur l'arbre de sortie du sous-châssis (item 17). Relâcher la fourche et s'assurer que le collet de blocage a bien repris sa place. Tirer et pousser sur l'arbre à cardan mâle (item 17) pour s'assurer qu'il est bien connecté.

ATTENTION: Pour éviter des blessures graves ou la mort : S'assurer que l'accouplement rapide est bien connecté. On doit entendre un "clac" lors de la connexion.

- **ÉTAPE 6 : Figures 16-17:** Passer les boyaux (item 1a et 1b) dans les deux supports de boyaux (item 2) du sous-châssis et installer les deux anneaux d'identification selon la couleur de leur autre extrémité. Puis fixer les accouplements hydrauliques et le connecteur électrique de la souffleuse aux accouplements hydrauliques et au connecteur électrique du tracteur tel qu'illustré sur la figure. Finalement, fixer les deux boyaux avec trois attaches de nylon (item 3) et les deux protecteurs de boyaux (item 4) aux endroits indiqués sur la figure.

IMPORTANT : S'assurer que les accouplements hydrauliques et connecteurs électriques sont propres avant de les brancher.

- **ÉTAPE 7 :** À l'aide du levier de commande hydraulique faire descendre la souffleuse sur le sol.
- **ÉTAPE 8 :** Ajuster la révolution du moteur à **bas régime** et activer la révolution mécanique. Augmenter la révolution progressivement jusqu'à ce que la révolution soit à plein régime et débiter l'utilisation de la souffleuse.

IMPORTANT : L'embrayage de la révolution mécanique doit toujours se faire à **bas régime** afin de ne pas endommager les composantes mécaniques.

OPÉRATION

Figure 12

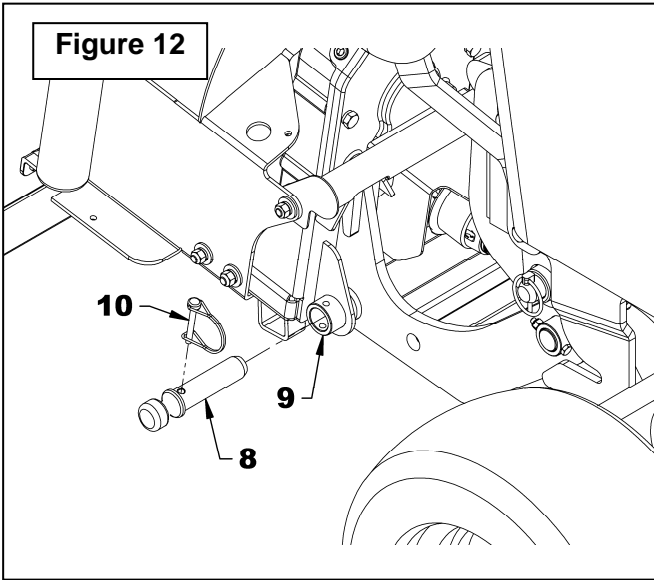

Figure 13

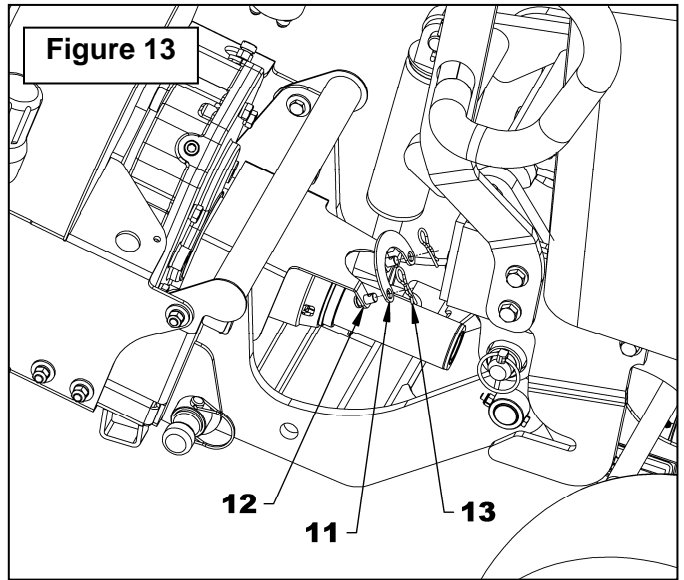

Figure 14

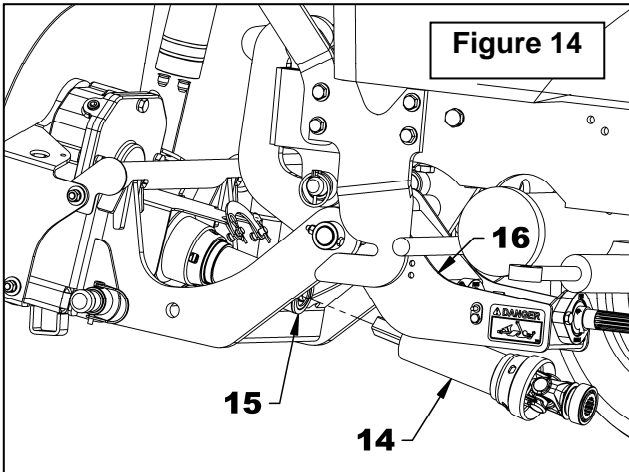
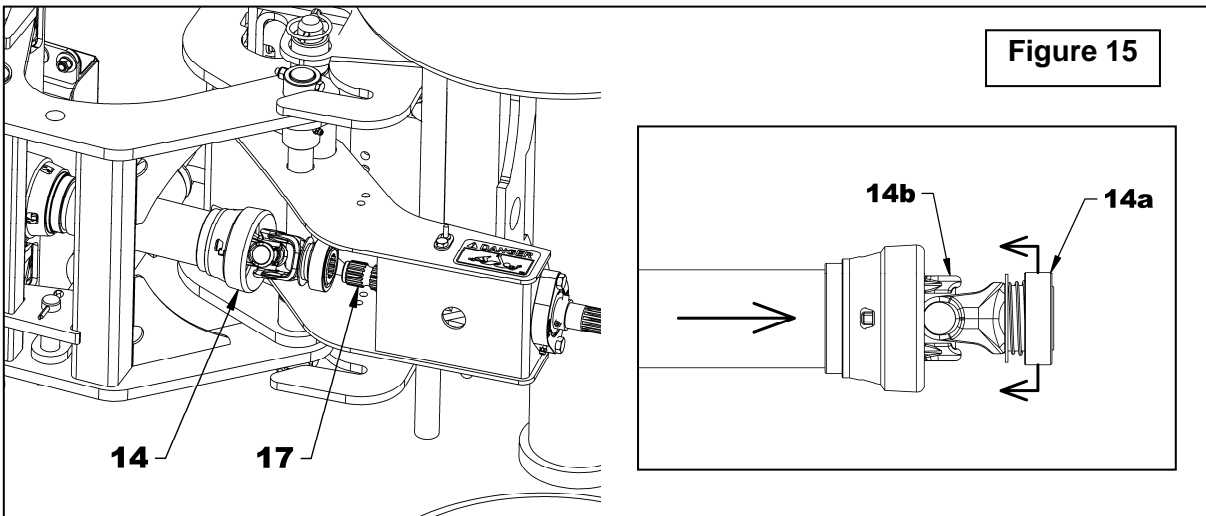

Figure 15



OPÉRATION

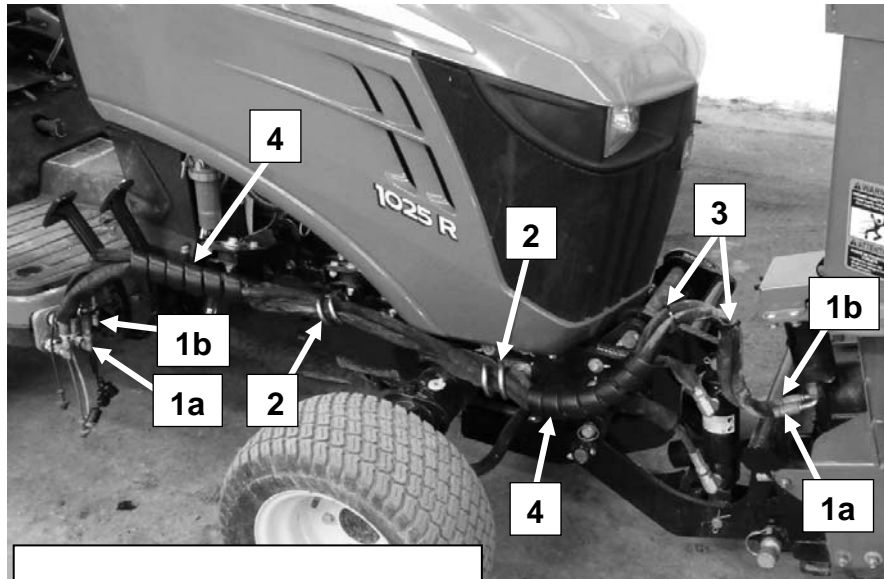
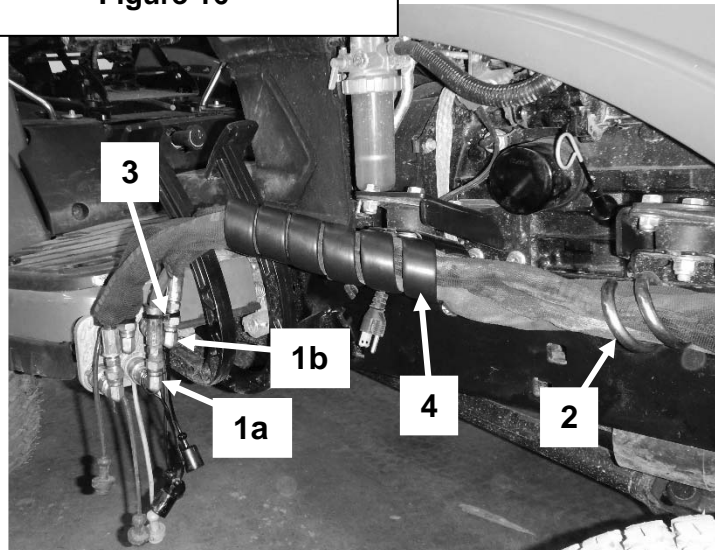
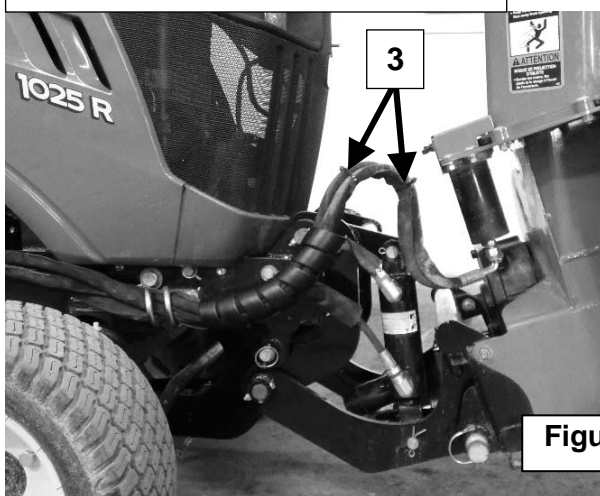

Figure 16



Souffleuse position SOULEVÉE



Souffleuse position ABAISSÉE

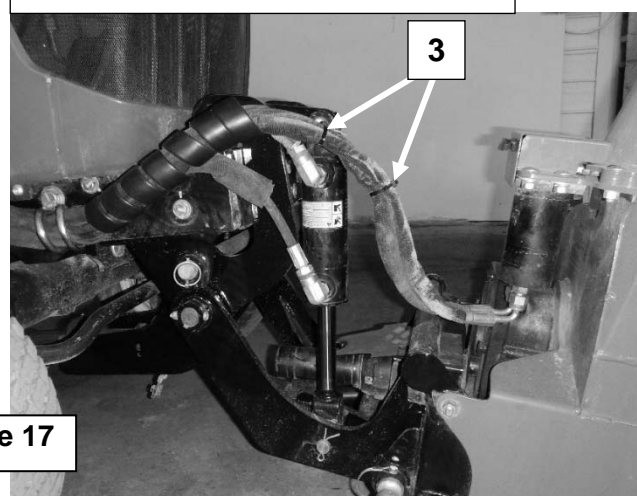

Figure 17

OPÉRATION

PRÉCAUTIONS à suivre AVANT chaque déconnexion

1. S'assurer que l'environnement est dégagé et libre de tout objet pouvant nuire à la déconnexion.
2. Prendre les précautions de sécurité pour l'opération du tracteur.
3. S'assurer que la prise de force ventrale n'est pas activée.

Procédure à suivre pour Déconnecter la Souffleuse (figures 18 à 20)

Il est important de suivre ces étapes dans l'ordre indiqué.

- **ÉTAPE 1:** Démarrer le tracteur et soulever la souffleuse complètement vers le haut à l'aide du levier de commande hydraulique.

⚠ AVERTISSEMENT: Pour éviter des blessures graves ou la mort, toujours activer la barrure du levier de commande hydraulique du tracteur, appliquer le frein de stationnement et éteindre le moteur avant de descendre du tracteur pour effectuer la connexion et déconnexion d'un équipement.

- **ÉTAPE 2:** Figure 18: Débrancher les accouplements hydrauliques et les connecteurs électriques, rouler ensemble les boyaux (item 1) et fils électriques et placer autour de la chute (item 2) de la souffleuse tel qu'illustré sur la figure.

- **ÉTAPE 3:** Figures 19-20: Débrancher et retirer l'arbre à cardan mâle (item 1) du sous-châssis et le déposer entre le tube de l'attache femelle et la boîte d'engrenage de la souffleuse tel qu'illustré sur la figure 20.

- **ÉTAPE 4:** Figure 20: Retirer le support en "U" (item 3) du garde protecteur de la souffleuse et le fixer dans le sens opposé (vers le bas) à l'aide des deux goupilles en épingle 2.5mm x 40mm (item 13) afin de retenir le demi arbre à cardan femelle de la souffleuse.

- **ÉTAPE 5:** Figure 20: Retirer les goupilles de verrouillage rondes 1/4" x 1 3/4" (item 5) et les deux goupilles de l'attache de la souffleuse (item 6) et les déposer dans les trous appropriés du bâti de la souffleuse.

- **ÉTAPE 7:** Figure 20: Descendre lentement la souffleuse au sol à l'aide du levier de commande hydraulique du tracteur et décrocher l'attache mâle du tracteur (item 7) de l'attache de la souffleuse (item 8) en reculant lentement.

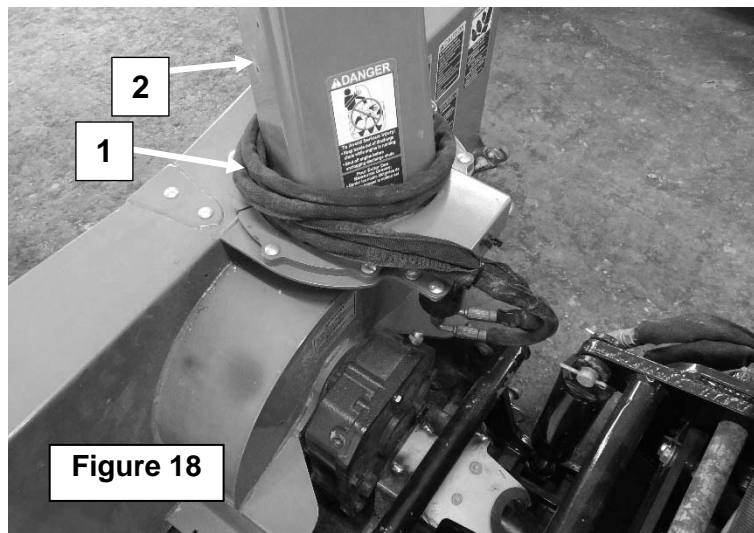

OPÉRATION

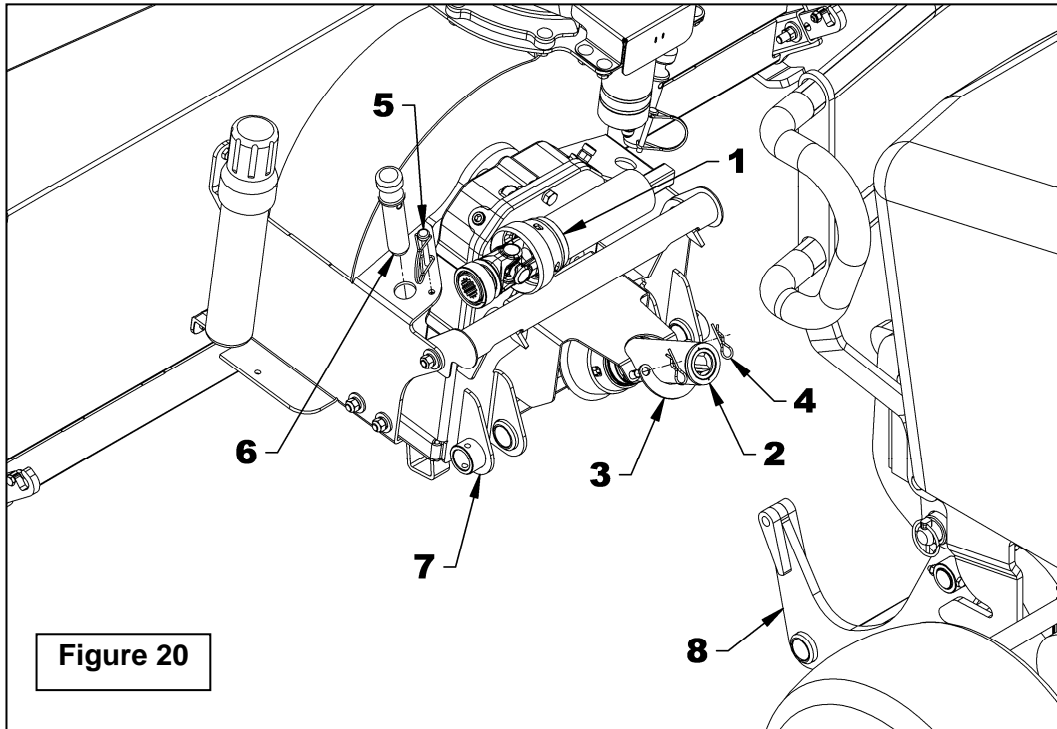
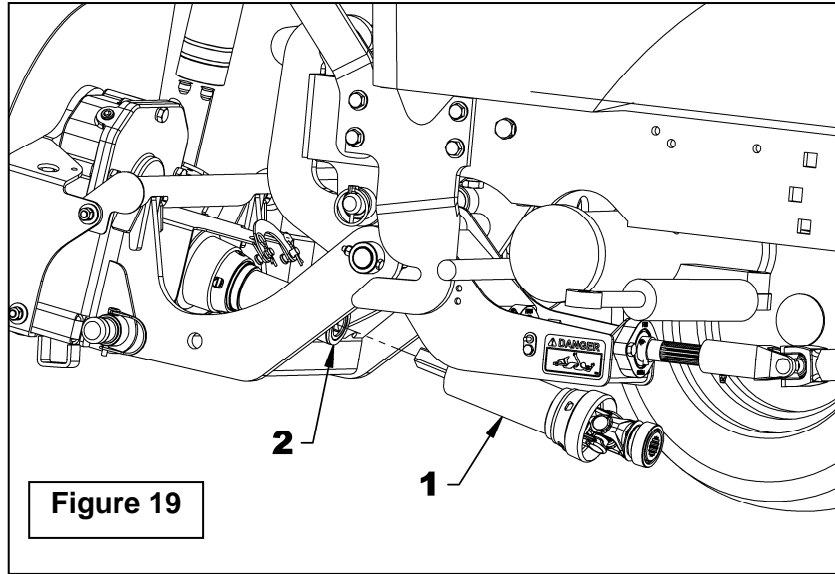

OPÉRATION

PRÉPARATIFS

1. Lire le manuel de l'opérateur attentivement avant d'utiliser le tracteur et la souffleuse à neige. Être très familier avec les systèmes de contrôle et l'utilisation adéquate de l'équipement. Savoir comment arrêter les unités et désengager les unités de contrôle rapidement.
2. Porter des vêtements d'hiver adéquats lorsque vous utilisez l'équipement.
3. S'assurer que la souffleuse est déneigée et libre de toute matière avant de mettre le mécanisme d'entraînement en marche.
4. S'assurer que la vis et l'éventail sont libres d'obstruction et tournent librement.
5. Vérifier le niveau d'huile dans la boîte de réduction et, si nécessaire, ajouter de l'huile à engrenage SAE 80W90, AGMA 5EP ou l'équivalent.
6. Vérifier les 3 boulons de cisaillement, un sur chaque section de vis et sur l'éventail, pour qu'ils soient serrés correctement.
7. Ajuster les patins au niveau afin qu'ils glissent correctement.
8. Mettre le tracteur en marche et faire tourner le tracteur au ralenti AVANT d'engager la souffleuse.
9. Faire fonctionner la souffleuse à la vitesse maximale.



ATTENTION: Pour éviter des blessures graves: Ne jamais utiliser les mains pour débloquer la chute. Utiliser un bâton ou une planche de 36" (925mm) de longueur. Ne pas essayer de dégager une chute bloquée de neige lorsque le moteur est en marche. Si la chute se bloque, arrêter le moteur du tracteur, retirer la clé de contact et ensuite dégager la chute.



AVERTISSEMENT : Pour éviter des blessures graves ou la mort :

- Ne pas permettre à des gens de rester près de l'aire de travail.
- Ne laisser personne monter sur l'équipement ou l'attache rapide.
- Avant de nettoyer, régler ou réparer l'équipement, immobiliser complètement le tracteur, attendre l'arrêt complet des pièces mobiles, mettre les freins, descendre l'équipement au sol, couper le contact du moteur et retirer la clé de contact.
- Ne placer aucune partie de votre corps sous l'équipement pendant les réglages.



ATTENTION

Toujours opérer l'équipement à partir du siège de l'opérateur. Ne jamais permettre à quiconque de monter sur la machine.



ATTENTION

Opérer l'équipement à une vitesse qui correspond aux conditions de travail. Soyez très prudent lorsque vous travaillez près d'un talus ou sur un terrain inégal.



ATTENTION

Toujours porter des lunettes de sécurité lors de l'utilisation d'un équipement.

OPÉRATION

OPÉRATION

Régime Moteur

1. Démarrer le tracteur. Laisser le moteur se réchauffer au moins une minute puis embrayer le mécanisme d'entraînement et augmenter progressivement le régime du moteur.
2. S'assurer que la tête de la souffleuse est bien positionnée et mettre en marche le mécanisme d'entraînement.
3. Ajuster la vitesse au sol selon les besoins. Pour un maximum de puissance, faire tourner le moteur à plein ou près du plein régime.

IMPORTANT: Utiliser la vitesse de révolution maximum lors du déneigement avec de la neige mouillée et/ou collante. Une vitesse de révolution trop basse aura tendance à faire obstruer la chute.

Accroissement de l'Adhérence et de la Stabilité



AVERTISSEMENT : Pour éviter des blessures graves ou la mort : Toujours s'assurer que le tracteur utilise un contrepoids arrière de 350 lbs qui offre l'équilibre nécessaire pour prévenir le renversement, la perte de traction ou de direction.

Embrayage du Mécanisme d'Entraînement

Voir le Manuel de l'opérateur du tracteur pour les instructions d'utilisation.

Commandes

Le levier de la valve hydraulique du chargeur frontal est utilisé pour soulever l'attache mâle et les équipements qui y seront installés.

- Pour SOULEVER l'attache et l'équipement, tirer sur le levier de la valve.
- Pour BAISSER l'attache, pousser légèrement sur le levier de la valve.
- Pour placer les équipements en mode FLOTTAISON, pousser complètement sur le levier de la valve jusqu'à ce qu'il s'engage et demeure à cette position. Le mode flottaison permet aux équipements de suivre parfaitement le sol lorsque le tracteur se déplace.
- Pour orienter la chute à GAUCHE, pousser légèrement sur le levier de la valve vers la gauche.
- Pour orienter la chute à DROITE, pousser légèrement sur le levier de la valve vers la droite.

IMPORTANT : L'utilisation de la souffleuse doit toujours se faire en mode flottaison.

Cependant, il est possible de verrouiller momentanément la position d'une souffleuse dans les endroits où la neige a durci tel que sur les rebords de route ou de la neige compactée.

OPÉRATION

AJUSTEMENTS



ATTENTION: Pour éviter des blessures graves ou la mort: S'assurer que le moteur et toutes les composantes de l'équipement sont complètement arrêtés, et que le mécanisme d'entraînement est désactivé AVANT de faire quelques ajustements que ce soit.

Ajustement du Déflecteur

L'angle du déflecteur doit être ajusté pour que la neige soit envoyée à la bonne distance.

- Pour ajuster l'angle du déflecteur vers le HAUT, tirer l'interrupteur vers l'arrière.
- Pour ajuster l'angle du déflecteur vers le BAS, pousser l'interrupteur vers l'avant.

Ajustement des Patins

Ajuster la souffleuse pour que les patins glissent de niveau avec le sol et en tenant compte des conditions du terrain, afin que la souffleuse ne renvoie pas de gravier ou des roches avec la neige. S'assurer qu'ils sont à la même hauteur afin que le racloir soit au niveau.

Pour ajuster le patin (item 1), retirer l'écrou hex 3/8"NC (item 2), rondelle de blocage (item 3), rondelle plate (item 4) et le boulon à carrosserie 3/8"NC x 1 3/4" (item 5). Fixer avec la quincaillerie (items 2-3-4-5) dans le trou approprié selon les réglages suivants :

Distance entre le racloir et la surface du sol:

Surface pavée au niveau:

1^{er} ajustement - le trou du bas du patin dans le trou inférieur du bâti

2^e ajustement - du centre du patin dans le trou du haut du bâti.

Surface inégale ou gravier:

1^{er} ajustement - du centre du patin dans le trou du bas du bâti.

2^e ajustement - du haut du patin dans le trou du haut du bâti.

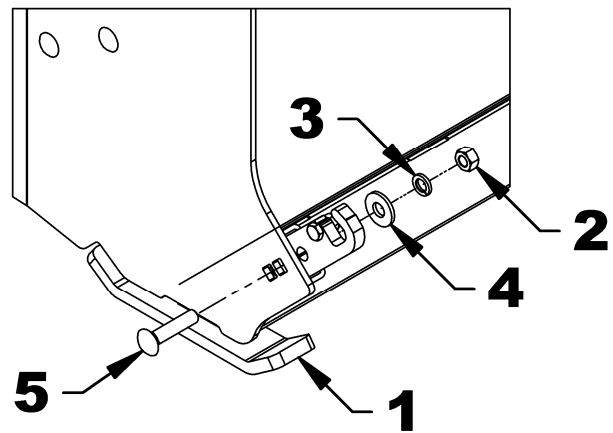

N°	PIÈCES FIGURE PATINS	QTÉ
1	Patin	1
2	Écrou hex 3/8"NC	1
3	Rondelle de blocage 3/8"	1
4	Rondelle plate 3/8"	1
5	Boulon à carrosserie 3/8"NC x 1 3/4"	1

OPÉRATION

TECHNIQUE DE DÉNEIGEMENT

Lors de l'enlèvement de la neige, n'utilisez pas la souffeuse comme une lame niveleuse pour pousser la neige. Laissez la souffeuse avancer par elle-même dans les gros amoncellements de neige. Si la vitesse du tracteur est trop grande, la souffeuse peut devenir surchargée et s'engorger. Pour de meilleurs résultats, levez la souffeuse et enlevez la couche de neige supérieure. Une seconde passe avec la souffeuse enlèvera le reste de neige.

IMPORTANT : Utilisez la vitesse de révolution maximum lors de l'enlèvement de neige mouillée et collante. Une vitesse de révolution trop basse aura tendance à faire obstruer la chute.



ATTENTION: Pour éviter des blessures sérieuses:

N'utilisez jamais les mains pour débloquer la chute. Utilisez un bâton ou une planche de bois de 36" (925mm) de longueur. N'essayez pas de dégager une chute bloquée de neige lorsque le moteur du tracteur est en marche. Si la chute se bloque, débrayez la souffeuse, arrêtez le moteur du tracteur, retirez la clef de contact et ensuite dégagez la neige de la chute.

Voici la technique de déneigement qui vous permettra de déblayer la neige efficacement. Cette technique vous permettra d'envoyer la neige à l'endroit que vous désirez. De plus, vous pourrez ainsi effectuer le déblayage en une seule passe.

PROCÉDURE 1

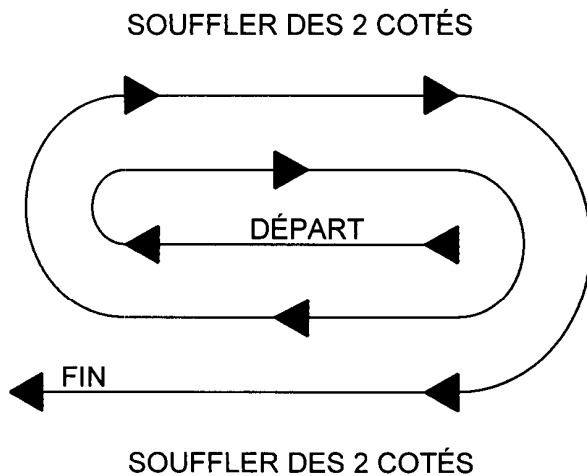

Lorsqu'il est possible de souffler la neige d'un côté ou de l'autre (voir illustration), il est avantageux de commencer le déblayage au centre. Soufflez d'un bout à l'autre du terrain en envoyant la neige vers les deux côtés sans changer la direction de la chute.

PROCÉDURE 2

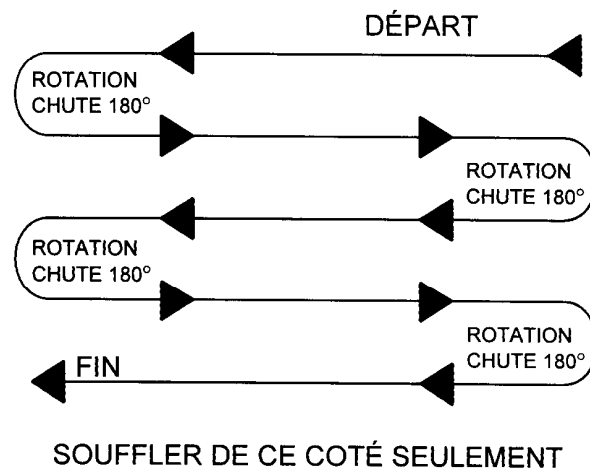

Si la neige ne peut-être soufflée que d'un seul côté, commencez en sens opposé de la cour ou du trottoir (voir ci haut). À la fin de la passe, tournez la chute à 180 degrés dans le sens opposé pour faire une autre passe. Tourner la chute à 180 degrés pour que la neige soit toujours dirigée dans la même direction.

ENTRETIEN

ENTRETIEN

TOUJOURS UTILISER DES PIÈCES D'ORIGINE LORSQUE DES PIÈCES DE RECHANGE SONT NÉCESSAIRES.

1. Entretenir convenablement le véhicule et l'équipement.
2. Stationner le véhicule/l'équipement sur un terrain plat, mettre au point mort, appliquer le frein de stationnement, abaisser l'équipement au sol, placer tous les leviers de contrôle au neutre, couper le contact, retirer la clé et s'assurer que les composantes en rotation sont arrêtées AVANT de procéder à des ajustements.
3. Pour éviter les blessures, ne jamais régler, débloquer l'entraînement et faire l'entretien de l'équipement lorsque le moteur du véhicule est en marche.
4. Garder le véhicule/ l'équipement propre. Une accumulation de neige, de saleté ou de glace peut affecter le fonctionnement et occasionner des blessures corporelles sérieuses.
5. Toujours porter des lunettes de sécurité lorsque vous nettoyez ou faites l'entretien de l'équipement ou du sous-châssis.
6. Ne pas faire l'entretien lorsque le moteur fonctionne, s'il est chaud, ou si la machine est en mouvement. Toujours abaisser l'équipement au sol. S'il est nécessaire de soulever l'équipement pour faire l'entretien, supportez sécuritairement avec des supports adéquats avant de travailler en dessous. Ne vous fiez pas à des supports hydrauliques. Ils pourraient se briser soudainement, être abaissés accidentellement ou une fuite d'huile peut survenir.
7. Toujours éteindre le moteur AVANT de débloquer l'équipement et de faire des réparations, des réglages ou une inspection.
8. Le fabricant n'assumera aucune responsabilité si des pièces ou des accessoires non-approuvés ont été utilisés et que des dommages ont résulté.
9. S'assurer que tous les protecteurs et les gardes sont remis en place après l'entretien, le nettoyage ou une réparation.
10. N'apporter aucune modification à cet équipement, ses composantes ou ses utilisations. Si vous avez des questions sur des modifications, communiquer avec votre concessionnaire.
11. Ne pas utiliser un équipement défectueux ou avec des pièces manquantes. S'assurer que tout l'entretien nécessaire a été effectué avant l'utilisation de l'équipement.
12. Vérifier toutes les commandes régulièrement et faire les ajustements nécessaires. S'assurer que les freins sont bien ajustés.
13. Vérifier régulièrement les écrous et les boulons afin qu'ils soient bien serrés, en particulier les moyeux de roue et les écrous des jantes.

ENTRETIEN



AVERTISSEMENT

Pour éviter des blessures graves ou la mort:

- Avant de nettoyer, régler ou réparer la souffleuse: immobiliser le tracteur complètement, abaisser l'équipement, couper le contact du moteur et retirer la clé de contact.
- Ne jamais stationner le véhicule dans un édifice où il y a des flammes ou des étincelles. Permettre au moteur de refroidir avant de ranger le véhicule dans un endroit fermé.
- Laisser la souffleuse tourner quelques minutes après avoir soufflé de la neige pour empêcher que la vis et l'éventail gèlent.
- Toujours retirer la souffleuse d'après l'attache si vous avez besoin de travailler sur la souffleuse.

Boîte d'Engrenages et Boîte de Réduction

Lorsque la boîte d'engrenages ou la boîte de réduction est ouverte, l'étanchéité doit être ensuite rétablie. Pour ce faire, appliquer une couche de silicone sur la surface du boîtier avant de le refermer. Laisser sécher le silicone pendant 24 heures minimum avant de remplir d'huile.

Niveau d'Huile - Remplissage

Pour vérifier le niveau d'huile : Retirer le bouchon de remplissage, si l'huile n'atteint pas le niveau du bouchon, remplir jusqu'à ce que l'huile coule par le trou du bouchon de niveau d'huile. Remettre les deux bouchons en place.

Vidange d'Huile

Faire la vidange d'huile de la boîte d'engrenages et de la boîte de réduction aux 150 heures ou aux 3 ans si le nombre d'heures n'a pas été atteint.

1. Enlever le bouchon de remplissage.
2. Enlever le bouchon de vidange d'huile et laisser l'huile s'écouler jusqu'à ce qu'il n'y ait plus que quelques fines gouttes qui s'échappent.
3. Remettre le bouchon de vidange et enlever celui de niveau d'huile. Remplir la boîte de réduction/boîte d'engrenage avec de l'huile SAE 80W90, de l'huile pour pression extrême AGMA 5EP ou l'équivalent, jusqu'au bouchon de niveau d'huile et remettre ce bouchon. Remettre le bouchon de remplissage.

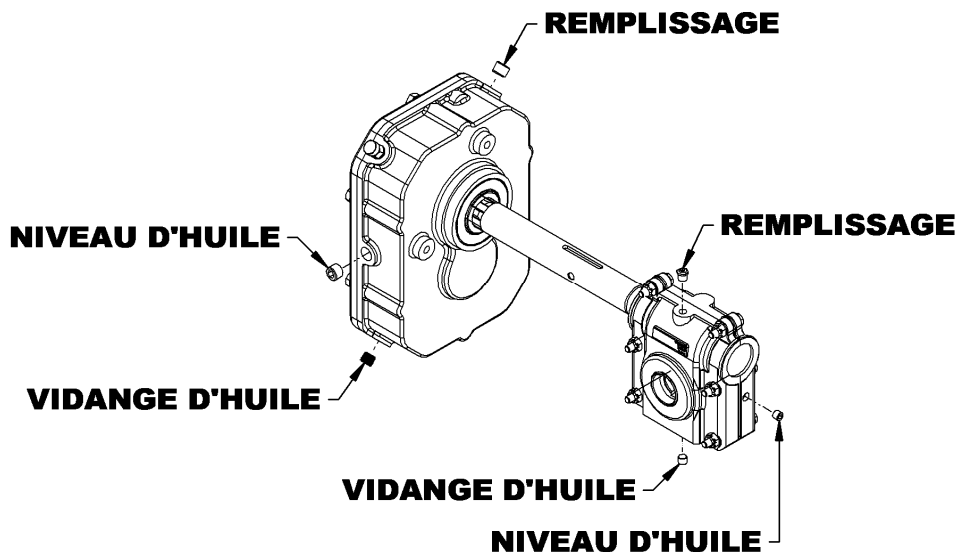

ENTRETIEN

Boulons de Cisaillement

1. Toujours utiliser un boulon de cisaillement de grade 2 (669596) sur l'éventail (item 1) et des boulons de cisaillement spéciaux à rainures grade 5 (657295) sur les sections de vis (item 2).
2. Vérifier le serrage des boulons de cisaillement à intervalles réguliers pour s'assurer que la souffleuse est sécuritaire.

Repositionnement des Vis

Après une rupture d'un boulon de cisaillement sur une des vis, s'assurer de repositionner les vis tel qu'illustré sur la figure ci-dessous, pour qu'elles soient opposées de 180° l'une de l'autre.

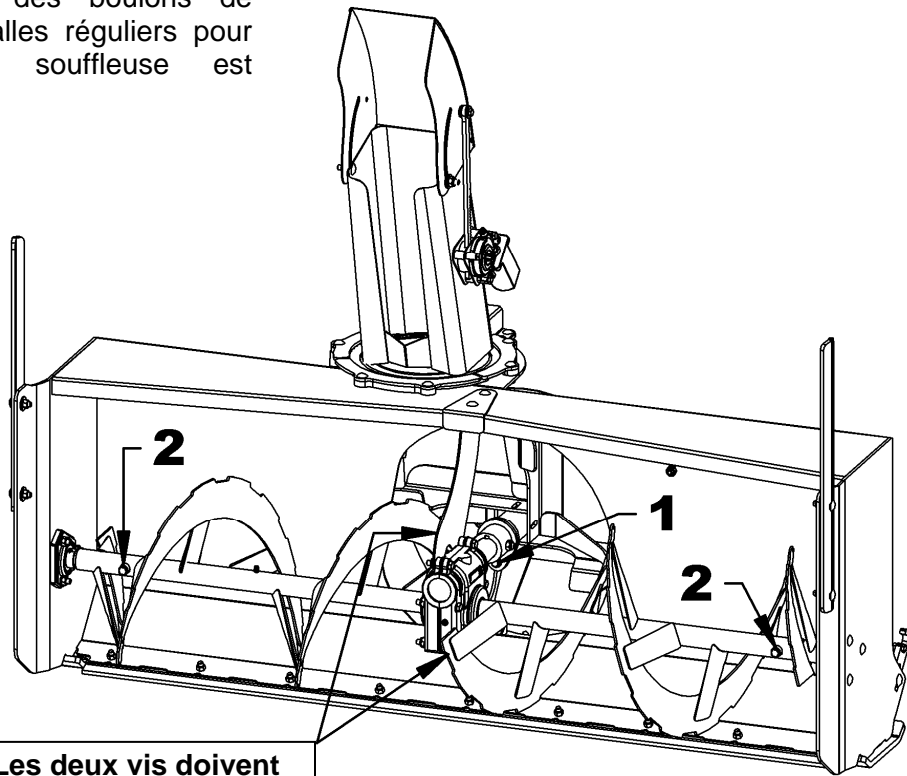

IMPORTANT: Les deux vis doivent être opposées

TABLEAU DES ENTRETIENS

DESCRIPTION	INTERVALLE	ENTRETIEN REQUIS
Quincaillerie	Après les premières 8 heures d'utilisation	Resserrer tous les boulons et écrous selon la Table de Spécification des Couples.
	40 heures d'utilisation	
Points de connexion	Avant chaque connexion d'un équipement	Inspection visuelle de l'arbre à cardan, des connecteurs hydrauliques/électriques et des points de connexion de l'attache. Nettoyer si nécessaire.
Système de connexion	Après les premières 8 heures	Inspection visuelle. Resserrer, réparer ou remplacer si nécessaire.
	40 heures d'utilisation	

ENTRETIEN

PROBLÈME: ROTATION DE LA CHUTE TOURNE LENTEMENT OU NE TOURNE PAS

Lorsque vous activez la rotation de la chute celle-ci tourne très lentement ou ne tourne pas.



AVERTISSEMENT: Pour éviter des blessures sérieuses ou la mort, porter toujours des lunettes de sécurité lorsque vous effectuez les opérations ci-dessous.

SOLUTION:

1. Vérifier si la valve du tracteur fonctionne bien en branchant un autre équipement à la valve. Si la valve ne fonctionne pas bien alors référez-vous au manuel de l'utilisateur approprié.
2. Vérifier si la chute seule tourne bien en retirant le boulon (item 6) et l'engrenage (item 5) du moteur hydraulique (item 3) puis faites tourner la chute dans les 2 directions manuellement. Si elle ne tourne pas bien, corriger le problème en vérifiant s'il n'y a pas un surplus d'usure ou des débris coincés entre les composantes.
3. Si la chute tourne bien manuellement, mais qu'elle tourne bien dans une seule direction avec le moteur hydraulique, vérifier s'il y a des résidus dans le circuit hydraulique en retirant le boulon, rondelle de blocage, rondelle plate (item 6) et l'engrenage (item 5) du moteur (item 3) puis activer la rotation dans la direction où le moteur tourne bien pendant environ 1 minute pour faire évacuer les résidus.
4. Faites tourner la chute dans la direction où elle ne tournait pas bien pour vérifier si le problème est corrigé. Si le problème persiste ou si la chute ne tourne pas bien dans les 2 directions, évacuer la pression du système: mettre la clé de contact à ON sans démarrer le moteur, activer le mode flottaison avec la manette de contrôle et mettre la clé de contact à OFF.
5. Débrancher les boyaux du moteur, retirer les 2 adaptateurs (item 4) et inspecter attentivement les orifices des 2 limiteurs de débit du moteur (items 3a-3b). Retirer les résidus s'il y a lieu avec de l'air comprimé. Si aucun résidu n'a été détecté, débrancher les boyaux et nettoyer avec de l'air comprimé.

IMPORTANT: Lorsque vous débranchez les connecteurs, assurez-vous de toujours installer les bouchons et capuchons protecteurs sur les connecteurs hydrauliques des boyaux et de la valve du tracteur afin de prévenir la contamination du circuit hydraulique et l'obstruction des orifices des limiteurs de débit du moteur hydraulique.

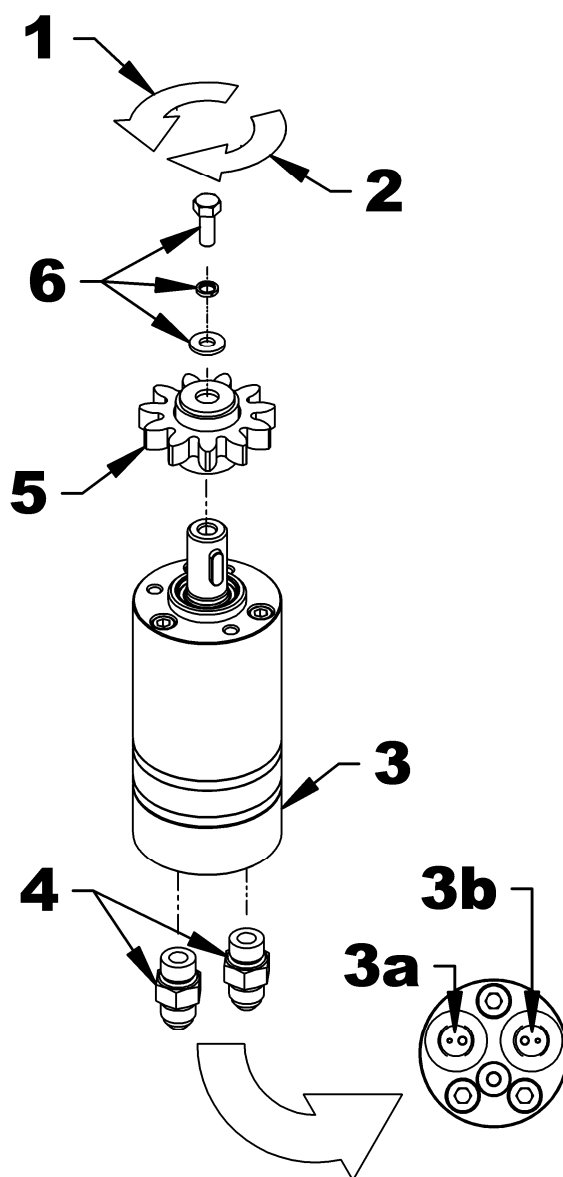

ENTRETIEN

LUBRIFICATION

Utiliser un fusil de graissage et lubrifier comme suit:

DESCRIPTION	INTERVALLE	LUBRIFICATION REQUISE
Boîte engrenage Boîte réduction	Une fois par mois	Vérifier le niveau d'huile. Au besoin, ajouter de l'huile pour pression extrême, de l'huile à engrenage SAE 80W90, ou l'équivalent.
Vis et arbre à cardan	24 heures d'opération ou au moins une fois l'an	Injecter de la graisse dans l'embout de graissage de chaque section de vis. Utiliser une graisse Shell Gadus S5 V100 ou l'équivalent
Crémaillère	20 heures d'opération Et à la fin de la saison	Appliquer une légère couche de graisse sur les dents de la crémaillère et ensuite faire quelques cycles de déflexion. Utiliser une graisse Shell Gadus S5 V100 ou l'équivalent
Coussinet de pivot	20 heures d'opération Et à la fin de la saison	Lubrifier avec une huile de scie à chaîne de grade lourd.

IMPORTANT: Effectuer toute la section entretien sans tenir compte des heures inscrites dans les cas suivants:

- Au moins une fois l'an lorsque vous utilisez la souffleuse moins de 20 heures annuellement.
- Avant chaque entreposage.
- Après chaque lavage.

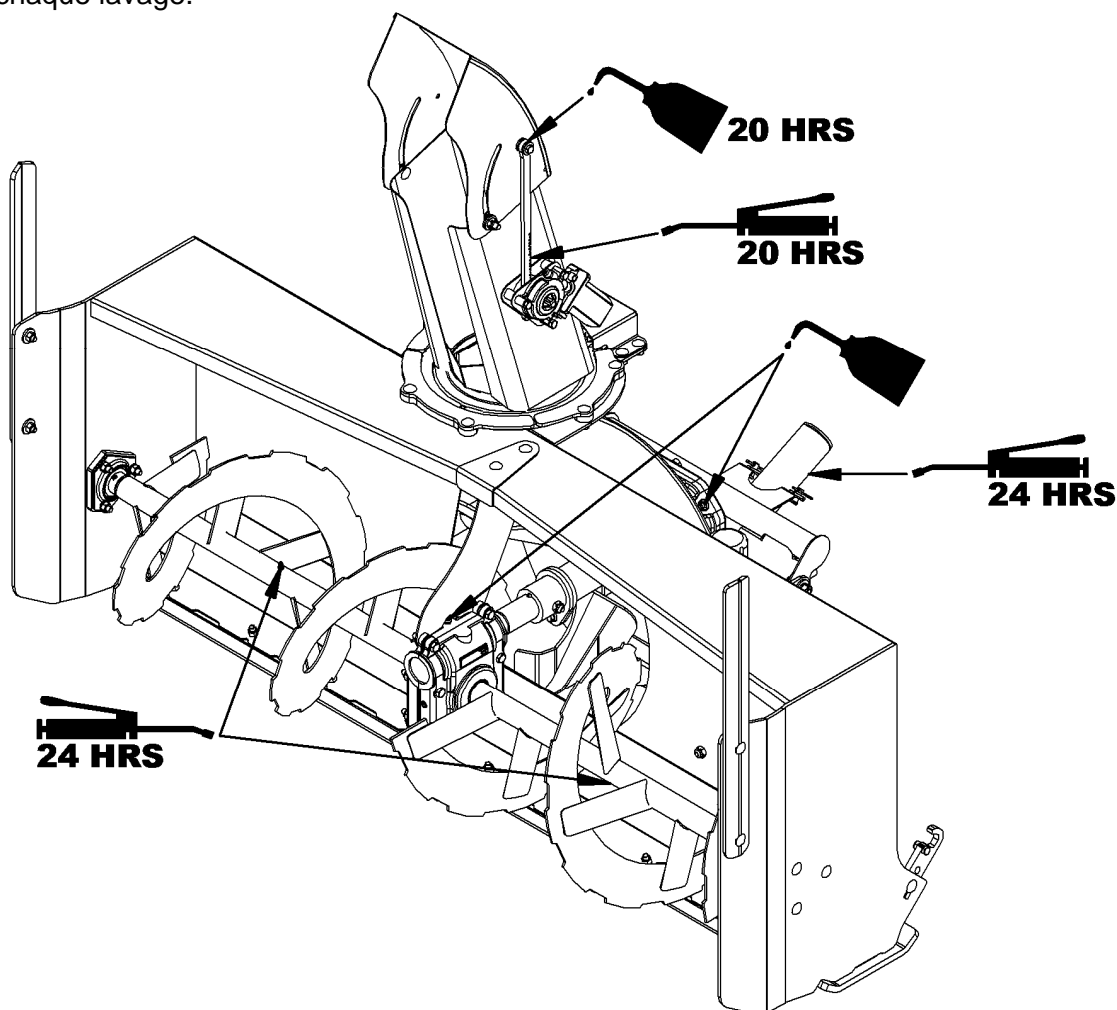

DÉPANNAGE

PROBLÈME	MESURES CORRECTIVES
1. La vis et l'éventail ne tournent pas	<ul style="list-style-type: none"> • Vérifier si un objet bloque la vis ou l'éventail. • Vérifier si la PDF est embrayée. • Vérifier les que système d'entraînement est en position engagée. • Vérifier si les boulons de cisaillement sont brisés et les remplacer. • La boîte d'engrenages manque d'huile et est saisi, remplacer la boîte d'engrenages.
2. La neige n'est pas éjectée par la chute	<ul style="list-style-type: none"> • Vérifier si l'éventail tourne, voir problème # 1. • Vérifier si la sortie de neige est bloquée, <u>dégager avec un bâton d'au moins 36"</u>.
3. La souffleuse se bloque facilement	<ul style="list-style-type: none"> • Le moteur du tracteur ne tourne pas à plein régime. • Vérifier si un objet obstrue la sortie de la chute. • Ralentir la vitesse de déplacement.
4. La souffleuse n'avale pas bien la neige	<ul style="list-style-type: none"> • Le moteur du tracteur ne tourne pas à plein régime. • Vérifier si les boulons de cisaillement sont brisés et les remplacer. • Vérifier le positionnement des vis. (voir section Opération).
5. La neige est éjectée, mais à faible distance	<ul style="list-style-type: none"> • Le moteur ne tourne pas à plein régime. • Ralentir la vitesse de déplacement (voir section Opération). • Vérifier si un objet obstrue la sortie de la chute.
6. La souffleuse ne se connecte pas à l'attache	<ul style="list-style-type: none"> • Vérifier si un objet obstrue les systèmes de connexion. • S'assurer que les goupilles de l'attache de la souffleuse sont retirées. • S'assurer que l'arbre à cardan de la souffleuse est sur son support.

ENTREPOSAGE

ENTREPOSAGE

(Figures A-B)

Avant d'entreposer la souffleuse, certaines précautions sont nécessaires pour prévenir la détérioration :

1. Nettoyer les attaches et la souffleuse à fond.
2. Faire toutes les réparations nécessaires.
3. Remplacer tous les autocollants de sécurité qui sont endommagés, perdus ou ne sont plus lisibles. Si une pièce qui doit être remplacée nécessite un autocollant, obtenez-en un nouveau de votre concessionnaire et placez-le au même endroit que celui de la pièce originale.
4. Peindre toutes les pièces qui sont usées ou écaillées.
5. Lubrifier la souffleuse à neige comme indiqué dans la section "Lubrification".
6. Quand la souffleuse est sèche, huiler les pièces mobiles. Huiler généreusement toutes les surfaces pour prévenir la rouille.
7. **Figure A:** Insérer chacune des goupilles $\varnothing 1"$ x $3\ 7/8"$ (item 1) dans le trou (item 2) de chaque côté du bâti de la souffleuse.
8. **Figure A:** Insérer chacune des goupilles de verrouillage ronde $\varnothing 1/4"$ (item 3) dans le trou (item 4) de chaque côté du bâti de la souffleuse.
9. **Figure A:** Déposer l'arbre à cardan mâle (item 5) du système d'entraînement sur le dessus de l'attache 4pts.
10. **Figure B:** Enrouler les boyaux hydrauliques et le harnais électrique autour de la chute.
11. Entreposer dans un endroit sec.

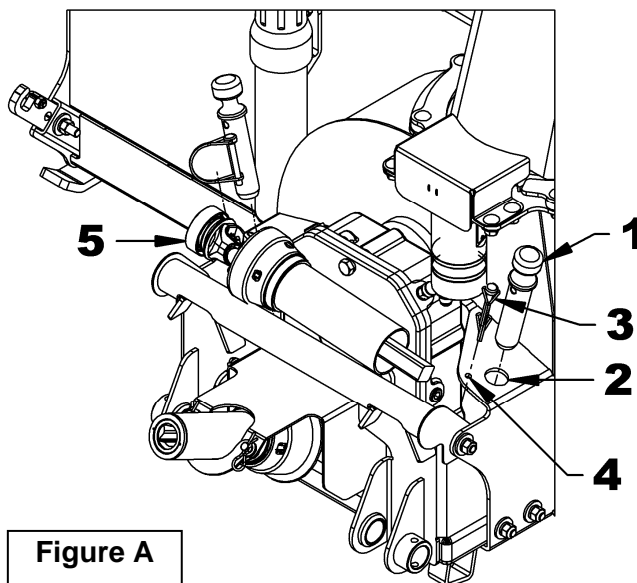

Figure A

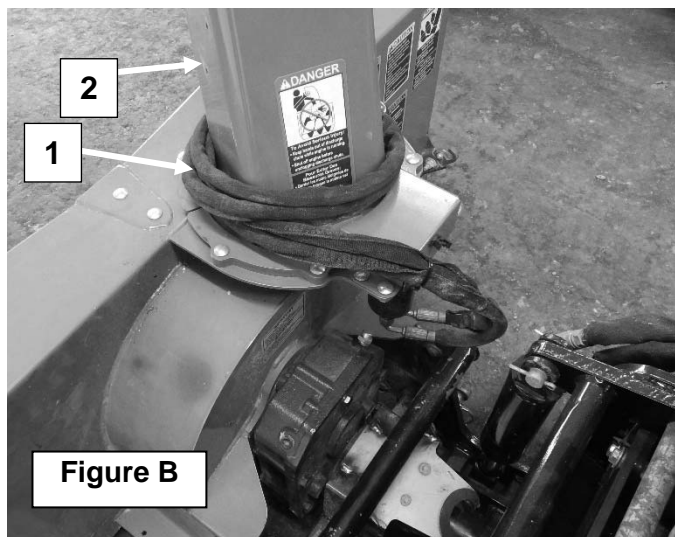

Figure B

PIÈCES

SOUFFLEUSE À NEIGE 48" ET 54" - ARRIÈRE			
RÉF.	DESCRIPTION	QTÉ	#PIÈCE
1	Bâti - souffleuse 48"	1	671833
-	Bâti - souffleuse 54"	1	671827
2	Patin	2	671839
3	Racloir - souffleuse 48"	1	671836
-	Racloir - souffleuse 54"	1	671830
4	Attache 4-points - souffleuse	1	671849
5	Support d'arbre à cardan	1	671850
6	Couteau vertical	2	671848
7	Goupille ø1" x 3 7/8", PQE	2	671814
8	Boîte de réduction - ratio 2.5 @ 1	1	4500184
9	Arbre à cardan femelle	1	4700044
10	Boulon hex 1/4"NC x 3/4" Gr.5 PQE	2	0100003
11	Écrou à bague de nylon 1/4"NC PQE	3	1000003
12	Boulon à carrosserie 3/8"NC x 1 3/4" PQE	2	0300011
13	Rondelle plate 3/8" PQE	14	1400004
14	Rondelle de blocage 3/8" PQE	8	1200004
15	Écrou hex 3/8"NC PQE	8	0900003
16	Boulon à carrosserie 5/16"NC x 1" PQE	9	0300003
17	Écrou à bout évasé 5/16"NC PQE	13	1100002
18	Boulon hex 3/8"NC x 2 1/2" Gr.5 PQE	4	0100044
19	Boulon hex 3/8"NC x 1 1/4" Gr.5 PQE	2	0100039
20	Contenant de manuel	1	4200030
21	Boulon hex 5/16"NC x 3/4" Gr.5 PQE	2	0100018
22	Écrou à bague de nylon 5/16"NC PQE	2	1000005
23	Goupille de verrouillage ronde 1/4" x 1 3/4"	2	1900006
24	Goupille en épingle 2.5mm x 40mm	2	1800001
25	Boulon à carrosserie 5/16"NC x 1 1/4" PQE	4	0300004
26	Boulon hex M10 x 1.50 x 25mm Gr. 8.8 PQE	3	0200014
27	Boulon hex 1/4"NC x 2" Gr.5 PQE	1	0100010
28	Vis de pression à six pans creux 3/8"NC x 1/4" Gr.5	1	0500030
29	Clé 1/4" x 1/4" x 1" LG	1	655379
30	Rondelle plate 5/16" (3/8" int)	4	1400003

PIÈCES

SOUFFLEUSE À NEIGE 48" ET 54" - ARRIÈRE

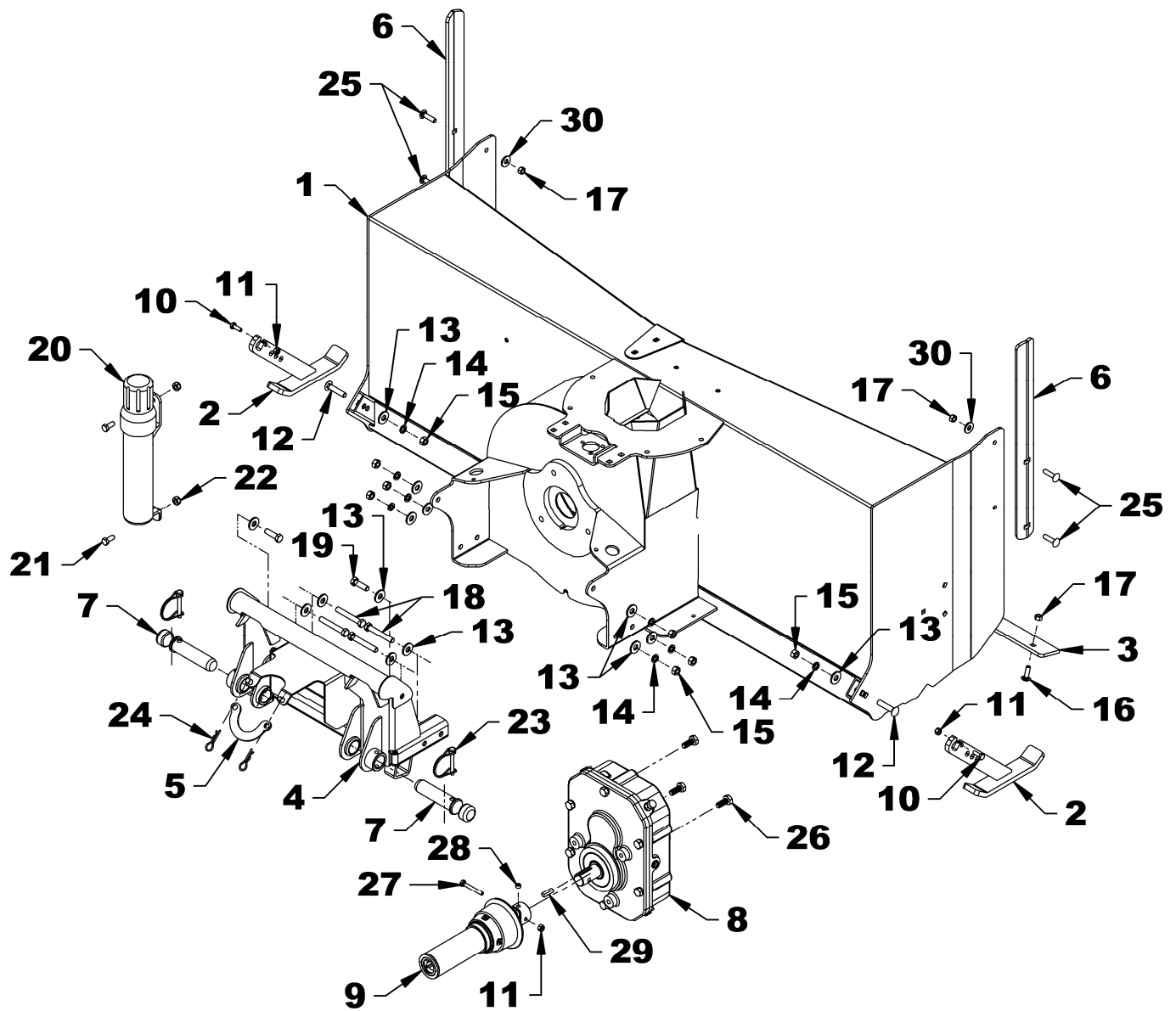

PIÈCES

SOUFFLEUSE À NEIGE 48" ET 54" - AVANT

RÉF.	DESCRIPTION	QTÉ	#PIÈCE
1	Plaque de cisaillement	1	669241
2	Éventail 16" anti-hor. - 4 palettes	1	671838
3	Vis droite - souffleuse 48"	1	671834
-	Vis droite - souffleuse 54"	1	671828
4	Vis gauche - souffleuse 48"	1	671835
-	Vis gauche - souffleuse 54"	1	671829
5	Arbre de sortie 1" x 47" – souffleuse 48"	1	671837
-	Arbre de sortie 1" x 53" – souffleuse 54"	1	669243
6	Support de boîte d'engrenage	1	671840
7	Cale d'espacement – roulement de vis	2	671841
8	Engrenage moteur hydraulique	1	665688
9	Protecteur d'engrenage	1	671847
10	Boîte d'engrenage à vis sans fin anti-hor.	1	4500183
11	Boulon hex 5/16" NC x 2 1/2" LG. GR. 5, PQE	1	0100026
12	Écrou à bague de nylon 5/16"NC PQE	1	1000005
13	Boulon de cisail. 1/4"NC x 1 1/4" Gr.2 + écrou et rond. bloc.	1	669596
14	Boulon de cisail. 5/16"NC x 2 1/4" Gr.5 + écrou et rond. bloc.	2	657295
15	Clé à bout rond 1/4" x 1/4" x 2" Lg.	1	658188
16	Embout de graissage 1/4" NF	2	654106
17	Boulon à carrosserie 5/16"NC x 3/4" PQE	6	0300002
18	Rondelle de blocage 5/16" PQE	12	1200003
19	Écrou hex 5/16"NC PQE	12	0900002
20	Boulon à carrosserie 5/16"NC x 1 1/4" PQE	6	0300004
21	Roulement 1" avec vis de pression	2	665494
22	Collerette triangulaire 3 trous PQE	4	656589
23	Rondelle plate 5/16" PQE	4	1400003
24	Boulon hex M6 x 1.00 x 16 mm Gr.8.8 PQE	4	0200096
25	Rondelle de blocage 1/4" PQE	1	1200002
26	Rondelle plate 1/4" (5/16" int.) PQE	1	1400002
27	Rondelle de blocage 6mm PQE	3	1200013
28	Rondelle plate #12 (1/4" int) PQE	3	1400016
29	Moteur hydraulique 32cc avec restricteur	1	3910107
-	- Joint d'étanchéité	1	3910109
30	Clé à bout rond 5mm x 5mm x 16mm	1	3900124
31	Adaptateur 9/16" JIC M x 9/16" ORB M	2	661544
32	Boyaux 1/4" x 66", 9/16"JIC PVF 90° x 1/4"NPT M	2	3700306
33	Coude 90° 1/4"NPT M x 1/4"NPT PVF	2	655211
34	Accouplement rapide male 1/4"NPT	2	657094
35	Capuchon protecteur 1/4"NPT	2	2600052
36	Anneau d'identification JAUNE	2	658206
37	Anneau d'identification VERT	2	658209
38	Protecteur de boyaux 10" LG	2	669154
39	Clé 1/4" x 7/8" DEMI-LUNE #807	1	655967
40	Coussinet de rotation 1.378" x 1.627 x 2" lg	2	4300067

PIÈCES

SOUFFLEUSE À NEIGE 48" ET 54" - AVANT

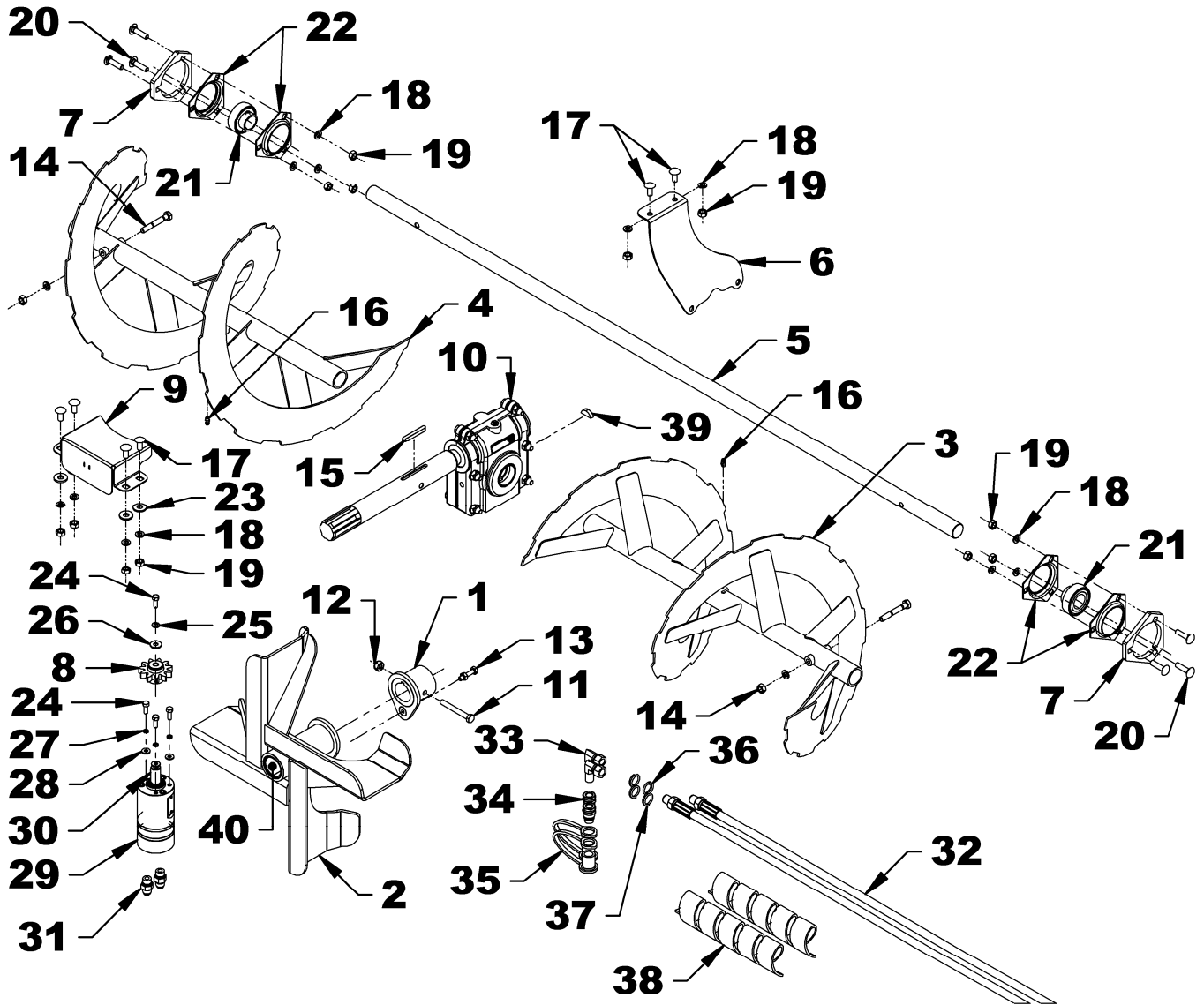

PIÈCES

CHUTE ET DÉFLECTEUR ÉLECTRIQUE

RÉF.	DESCRIPTION	QTÉ	#PIÈCE
1	Chute assemblée avec décalques anglais	1	671842
	AVERTISSEMENT: Pour éviter des blessures sérieuses: nous recommandons d'acheter les décalques de sécurité bilingues avec la chute (voir les décalques sur la page 10)		
2	Plaque de retenue - longue	1	671845
3	Plaque de retenue - courte	2	671844
4	Cale d'espacement	3	671846
5	Boîtier d'interrupteur	1	667557
6	Crampe pour boîtier	1	667558
7	Plaque guide	2	670154
8	Cale d'espacement 3/8" x .721 PQE	3	670156
9	Coussinet de pivot 3/8" x 19/32" PQE	1	670157
10	Crémaillère PQE	1	670153
11	Guide crémaillère	1	670155
12	Moteur électrique	1	662455
13	Boulon hex 1/4"NC x 2" Gr.5 PQE	3	0100010
14	Boulon hex 1/4"NC x 1 1/4" Gr.5 PQE	1	0100005
15	Écrou à bague de nylon 1/4"NC PQE	4	1000003
16	Rondelle plate 1/4" PQE	1	1400002
17	Rondelle plate de nylon 7/16"	5	658468
18	Boulon à carrosserie 5/16"NC x 1" PQE	2	0300003
19	Écrou à bague de nylon 5/16"NC PQE	2	1000005
20	Rondelle plate 5/16" PQE	8	1400003
21	Rondelle de blocage 5/16" PQE	6	1200003
22	Écrou hex 5/16"NC PQE	6	0900002
23	Boulon à carrosserie 5/16"NC x 1 1/4" PQE	6	0300004
24	Interrupteur 4 lames	1	663383
25	Capuchon pour interrupteur	1	658666
26	Décalque déflecteur de chute	1	2500788
27	Boulon hex 1/4"NC x 1" Gr.5 PQE	2	0100004
28	Rondelle de blocage 1/4" PQE	2	1200002
29	Relais 12V	1	4000028
30	Vis machine à tête ronde à prise quadrex 8-32 x 3/4", PQE	1	2700011
31	Écrou à bague de nylon 8-32 PQE	1	1000026
32	Rondelle plate #8 (3/16" int) PQE	1	1400001
33	Connecteur de dérivation	1	656665
34	Capuchon à trois composantes électriques	1	4000178
35	Harnais électrique coté tracteur - déflecteur	1	4000172
36	Harnais électrique avec fusible - déflecteur	1	4000173
37	Harnais électrique coté souffleuse - déflecteur	1	4000174
38	Coussinet de rotation	1	657338
39	Rondelle plate de nylon 11/32"	2	658467

PIÈCES

CHUTE ET DÉFLECTEUR ÉLECTRIQUE

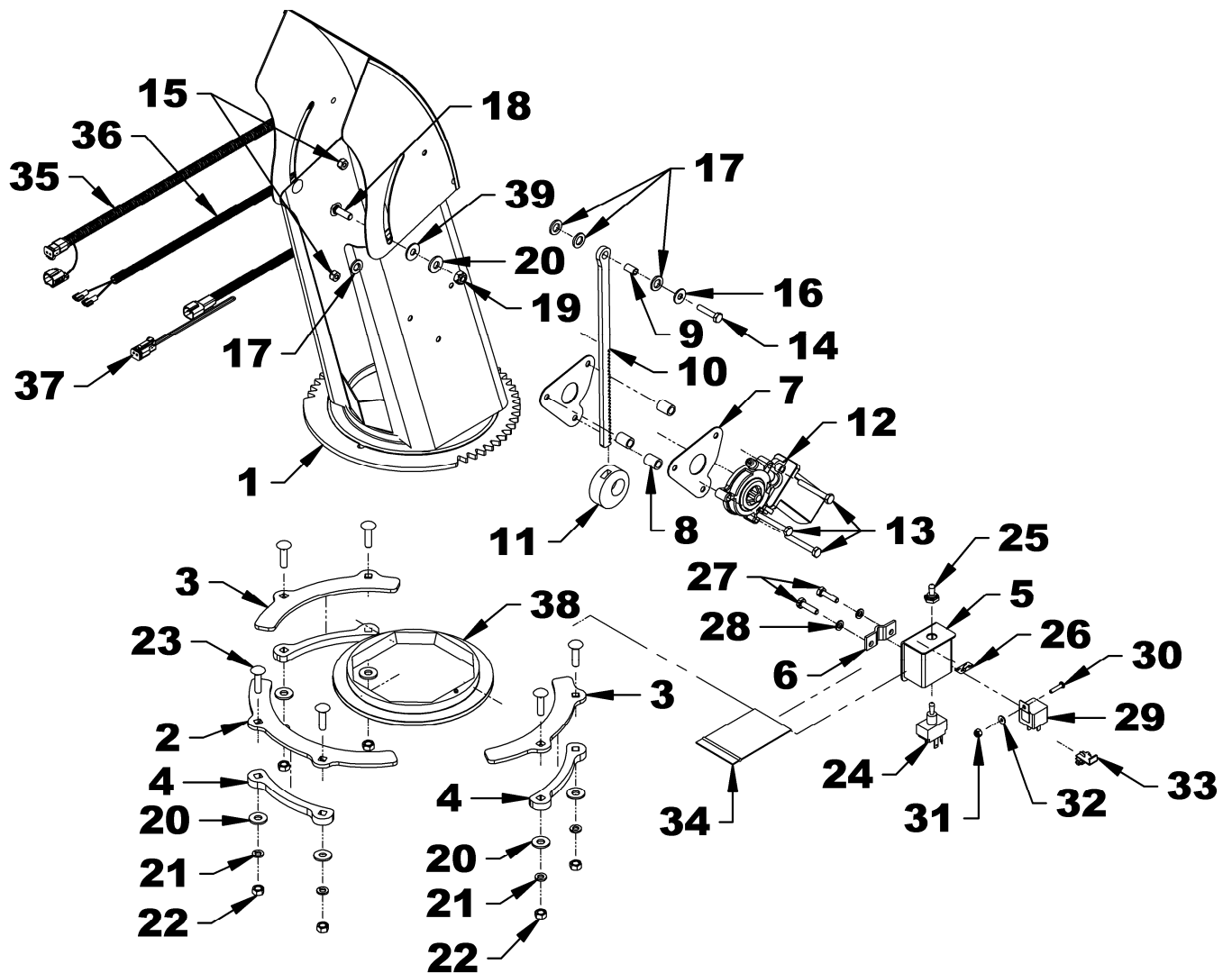

PIÈCES

BOÎTE DE RÉDUCTION - 4500184

RÉF.	DESCRIPTION	QTÉ	#PIÈCE
1	Boulon hex M10 x 1.50 x 30mm Gr. 8.8	6	0200016
2	Rondelle de blocage 10mm	6	1200018
3	Roulement à billes	1	659843
4	Roulement à billes	1 <td 659838	
5	Anneau de retenue	1	656642
6	Joint d'étanchéité	1	659839
7	Roulement conique	1	4300069
8	Roulement conique	1	656647
9	Anneau de retenue	1	656654
10	Joint d'étanchéité	1	659845
11	Bouchon 1/4"NPT	2	663570
12	Bouchon 3/8"NPT	2	655259
13	Évent	1	656662
14	Ensemble de cales	1	4500190

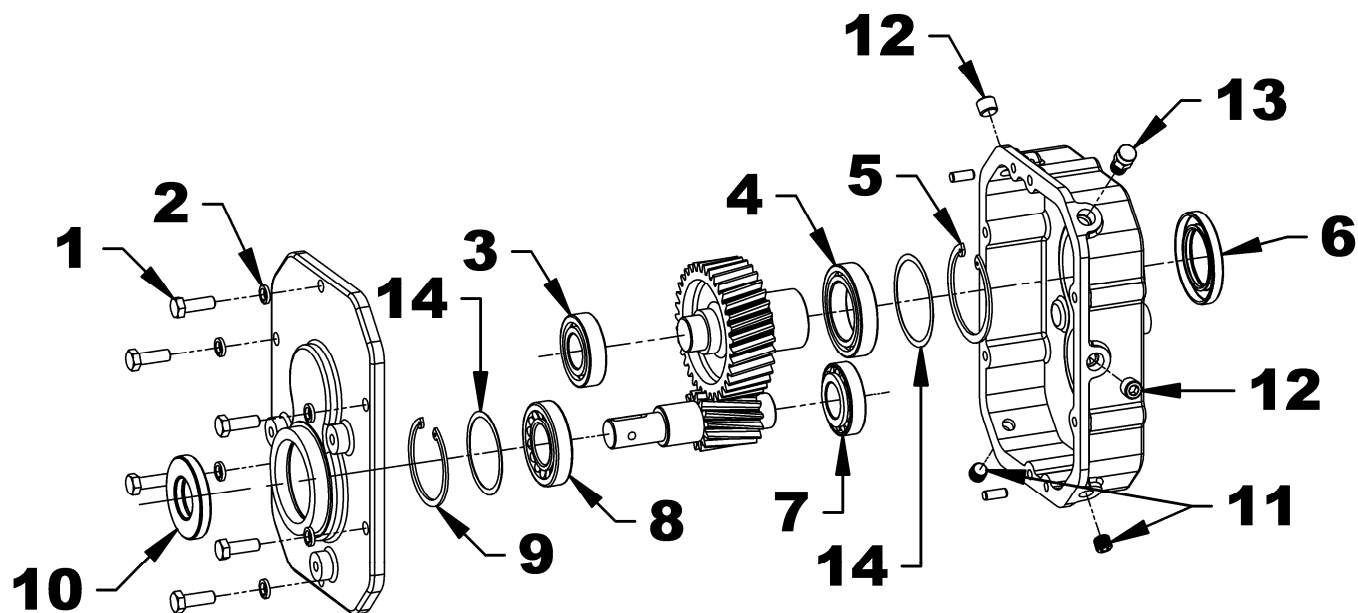

PIÈCES

BOÎTE D'ENGRENAGE A VIS SANS FIN - 4500183

RÉF.	DESCRIPTION	QTÉ	#PIÈCE
1	Boîtier 2 parties	1	4500021
2	Évent 1/8" NPT, 5 PSI, PQE	1	654927
3	Bouchon 1/8" NPT, PQE	2	656090
4	Roulement rouleaux conique	1	4300125
5	Arbre entraînement 16 3/8" lg	1	4500191
6	Roulement	2	661147
7	Roulement à rouleaux coniques	2	663234
8	Boulon hex. 5/16" NC x 1 1/2" lg. gr.5 PQE	2	0100021
9	Boulon hex. 5/16" NC x 2 3/4" lg. gr.5 PQE	4	0100027
10	Ensemble de joints d'étanchéité	1	665775
11	Goupille à ressort 5/16" x 1 1/4" lg.	1	663243
12	Capuchon	1	661150
13	Espaceur	1	4500124
14	Goupille $\varnothing 3/16"$ x 1/2" lg.	2	663245
15	Écrou à bague de nylon 5/16" NC, PQE	6	1000005

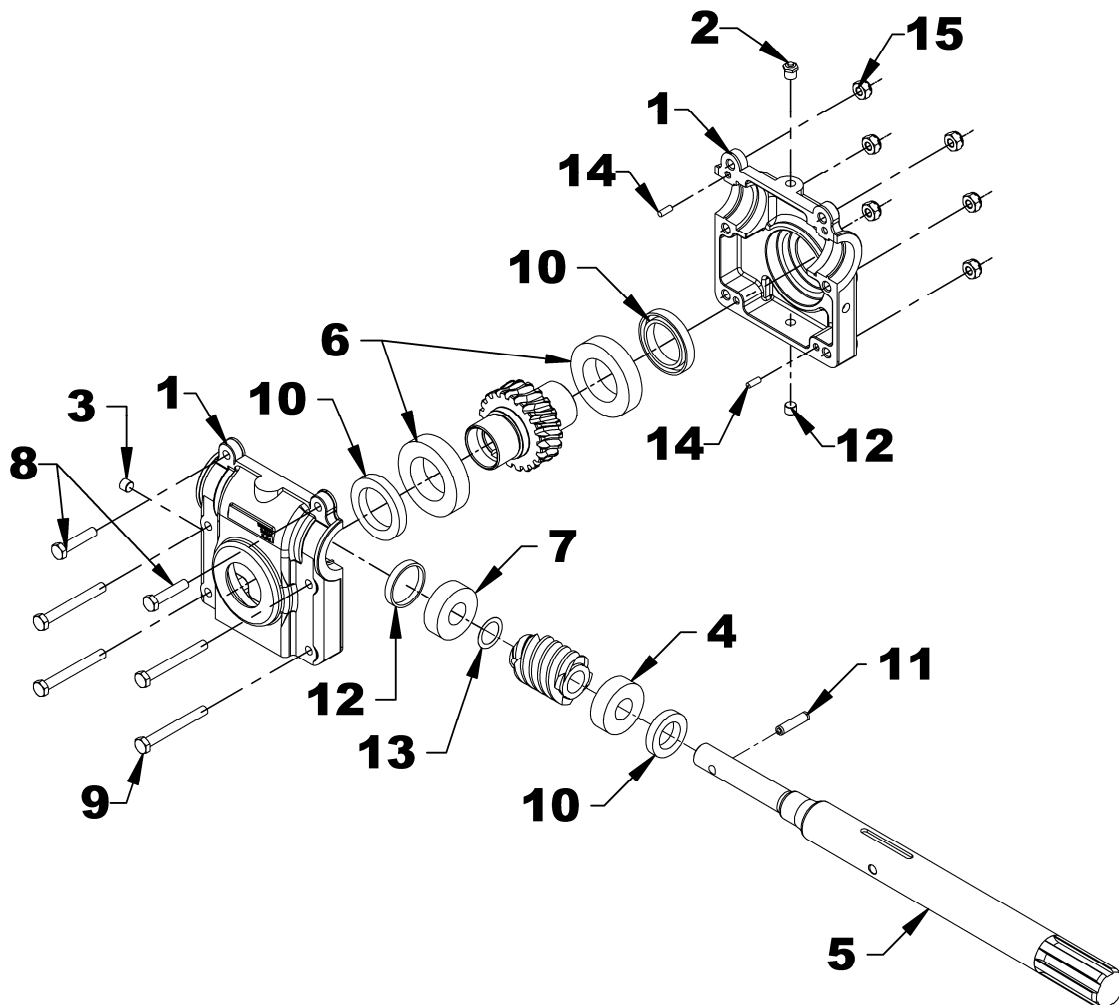

PIÈCES

ARBRE À CARDAN FEMELLE 4700044

REF.	QTÉ	DESCRIPTION	#PIÈCE
1	1	Arbre à cardan – partie femelle ass'ée	4700044
2	1	Enveloppe mâle	658511
3	1	Nécessaire de réparation (nylon)	661555
4	1	Fourche et arbre femelle	4700071
5	1	Croisillon	4700066
6	1	Fourche 1" dia. trou	4700072

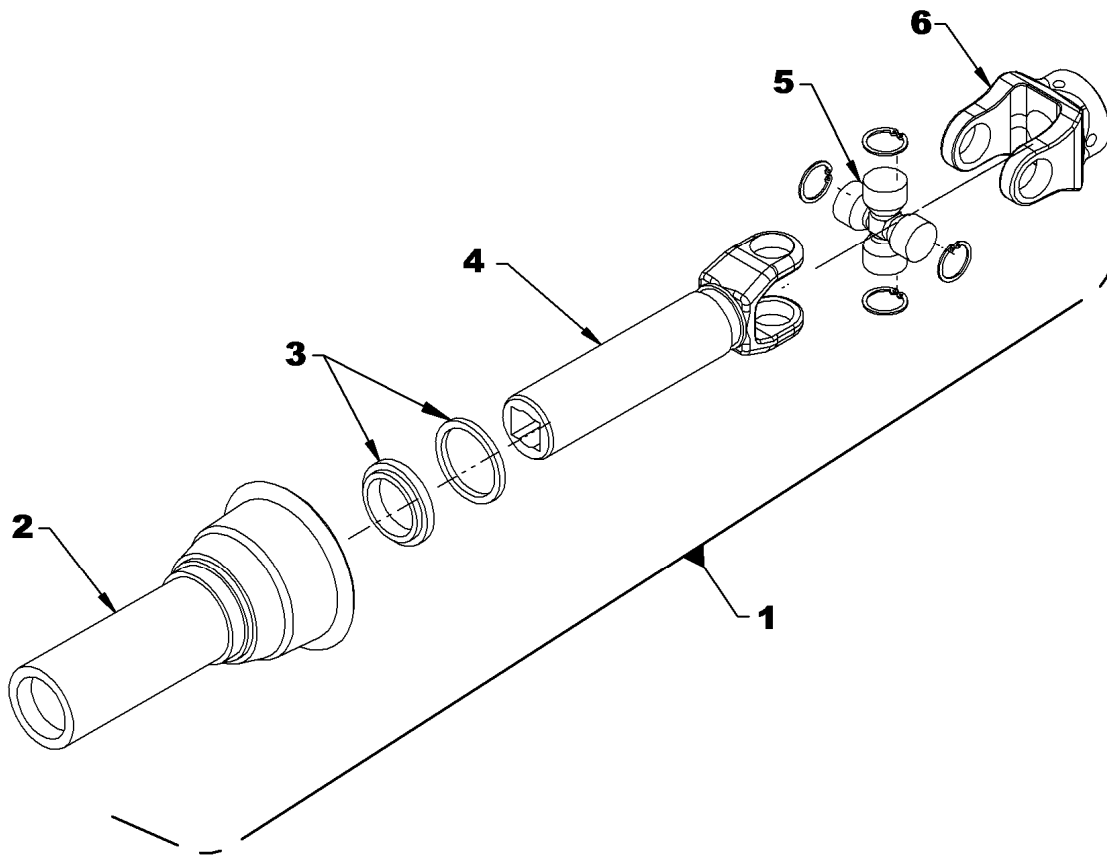

GARANTIE



RADTECH garantie à l'acheteur d'origine que l'équipement est exempt de tout défaut de matériel et de fabrication. Selon cette garantie, la responsabilité de RADTECH se limite à la réparation ou au remplacement de toute composante ou pièce, autre que les pièces qui se détériorent avec un usage normale, jugée défectueuse, et ce, pendant **un an** suivant la date d'achat originale (sauf indication contraire). La garantie pour l'usage commercial et pour les agences de location se limite à quatre-vingt-dix (90) jours suivants la date d'achat.

En aucun cas, RADTECH ne sera tenue responsable des dommages directs ou indirects causés à/ou subis par l'acheteur/usager.

Toutes les composantes qui ne sont pas fabriquées par RADTECH (telles que moteurs, vérins, composantes hydrauliques, pneus, etc.) sont couvertes par la garantie du fabriquant d'origine en collaboration avec RADTECH

Selon les termes de cette garantie, la responsabilité de RADTECH, se limite à réparer ou à remplacer, sans frais à l'acheteur d'origine, toute pièce qui selon RADTECH présente des signes de défectuosité, pourvu que le **distributeur** retourne la pièce, port payé, dans les trente (30) jours qui suivent le bris mécanique.

Cette garantie ne doit pas être interprétée de façon à tenir RADTECH responsable pour des blessures, préjudices, lésions à une personne ou pour des dommages à la propriété de tout genre. Cette garantie ne couvre pas les pertes encourues par des retards ou, les dépenses ou pertes encourues pour main-d'œuvre, machinerie de remplacement, location ou toute autre raison.

À l'exception de ce qui est décrit ci-haut, RADTECH ne sera aucunement tenu responsable pour ses équipements ou pour des dommages directs ou indirects. RADTECH n'offre aucune autre garantie, expresse ou implicite, plus spécifiquement, RADTECH rejète toute garantie implicite de commerciabilité et de convenance dans un but déterminé. **Certains états et provinces ne reconnaissent pas de limites sur les garanties implicites et/ou n'admettent pas l'exclusion de dommages-intérêts directs ou indirects; de ce fait les limites décrites dans cette garanties peuvent être non valides.**

Cette garantie est sujette aux conditions existantes d'approvisionnement qui peuvent affecter directement notre aptitude à obtenir du matériel ou à fabriquer des pièces de remplacement. RADTECH se réserve le droit d'apporter des changements aux spécifications en tout temps, sans en autant être redevable aux propriétaires d'équipement vendues antérieurement.

Personne n'est autorisé à modifier ou à faire des ajouts à cette garantie, aux exclusions, limites ou réservations.

2835 Chemin de l'Aéroport, Thetford Mines (Québec) G6G 5R7

T +1 418 338-4499 - F +1 418 338-2522

info@radtech.ca
radtech.ca

TABLE DE SPÉCIFICATION DES COUPLES







TABLE GÉNÉRALE DE SPÉCIFICATION DES COUPLES

UTILISER LORSQU'UNE VALEUR SPÉCIFIQUE N'EST PAS DONNÉE

Note: Ces valeurs s'appliquent à la boulonnerie reçue du manufacturier lorsque celle-ci est sèche ou lubrifiée avec de l'huile à moteur normal. Elles ne s'appliquent pas lorsque des graisses spéciales au graphite ou au moly disulfide, ou autres lubrifiants haute pression sont utilisés. Ces valeurs s'appliquent dans des conditions sèches.

Sous des conditions lubrifiées, il faut réduire de 25% les couples de cette Table.

IDENTIFICATION DES TÊTES DE BOULONS

POUCES Dimension Boulon	 Grade 2		 Grade 5		 Grade 8		MÉTRIQ. Dim.boul.	 Grade 5.8		 Grade 8.8		 Grade 10.9	
	po-fpo ¹	N-m ²	lb-pi ³	N-m	lb-pi	N-m		lb-pi	mm x pas ⁴	N-m	lb-pi	N-m	lb-pi
1/4" - 20NC	7.4	5.6	11	8	16	12	M 5 X 0.8	4	3	6	5	9	7
1/4" - 28NF	8.5	6	13	10	18	14	M 6 X 1	7	5	11	8	15	11
5/16" - 18NC	15	11	24	17	33	25	M 8 X 1.25	17	12	26	19	36	27
5/16" - 24NF	17	13	26	19	37	27	M 8 X 1	18	13	28	21	39	29
3/8" - 16NC	27	20	42	31	59	44	M10 X 1.5	33	24	52	39	72	53
3/8" - 24NF	31	22	47	35	67	49	M10 X 0.75	39	29	61	45	85	62
7/16" - 14NC	43	32	67	49	95	70	M12 X 1.75	58	42	91	67	125	93
7/16" - 20NF	49	36	75	55	105	78	M12 X 1.5	60	44	95	70	130	97
1/2" - 13NC	66	49	105	76	145	105	M12 X 1	90	66	105	77	145	105
1/2" - 20NF	75	55	115	85	165	120	M14 X 2	92	68	145	105	200	150
9/16" - 12NC	95	70	150	110	210	155	M14 X 1.5	99	73	155	115	215	160
9/16" - 18NF	105	79	165	120	235	170	M16 X 2	145	105	225	165	315	230
5/8" - 11NC	130	97	205	150	285	210	M16 X 1.5	155	115	240	180	335	245
5/8" - 18NF	150	110	230	170	325	240	M18 X 2.5	195	145	310	230	405	300
3/4" - 10NC	235	170	360	265	510	375	M18 X 1.5	220	165	350	260	485	355
3/4" - 16NF	260	190	405	295	570	420	M20 X 2.5	280	205	440	325	610	450
7/8" - 9NC	225	165	585	430	820	605	M20 X 1.5	310	230	650	480	900	665
7/8" - 14NF	250	185	640	475	905	670	M24 X 3	480	355	760	560	1050	780
1" - 8NC	340	250	875	645	1230	910	M24 X 2	525	390	830	610	1150	845
1" - 12NF	370	275	955	705	1350	995	M30 X 3.5	960	705	1510	1120	2100	1550
1 1/8" - 7NC	480	355	1080	795	1750	1290	M30 X 2	1060	785	1680	1240	2320	1710
1 1/8" - 12NF	540	395	1210	890	1960	1440	M36 X 3.5	1730	1270	2650	1950	3660	2700
1 1/4" - 7NC	680	500	1520	1120	2460	1820	M36 X 2	1880	1380	2960	2190	4100	3220
1 1/4" - 12NF	750	555	1680	1240	2730	2010							
1 3/8" - 6NC	890	655	1990	1470	3230	2380							
1 3/8" - 12NF	1010	745	2270	1670	3680	2710							
1 1/2" - 6NC	1180	870	2640	1950	4290	3160							
1 1/2" - 12NF	1330	980	2970	2190	4820	3560							

¹ po-fpo = diamètre nominal des filets en pouces-filets au pouce

² N-m = newton-mètre

³ lb-pi= livre-pied

⁴ mm x pas = diamètre nominal des filets en millimètre x pas de filet

Tolérance de couple +0%, -15% des valeurs de couple.

Sauf si des valeurs sont autrement spécifiées, utiliser les valeurs de Couples listées ci-dessus.

PROCÉDURE D'INSTALLATION DES ADAPTATEURS

NPT - IDENTIFICATION DES FILETS & SERRAGE

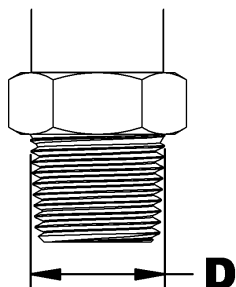

D		Identification de l'adaptateur	Nombre de Tours à effectuer après le serrage manuel
po	mm		
0.375	9.5	1/8 NPT	2.0 - 3.0
0.500	12.5	1/4 NPT	2.0 - 3.0
0.625	15.9	3/8 NPT	2.0 - 3.0
0.780	19.8	1/2 NPT	2.0 - 3.0
0.988	25.1	3/4 NPT	2.0 - 3.0
1.236	31.4	1 NPT	1.5 - 2.5
1.583	40.2	1 1/4 NPT	1.5 - 2.5
1.823	46.3	1 1/2 NPT	1.5 - 2.5

ASSEMBLAGE RECOMMANDÉ

La méthode d'assemblage des adaptateurs à filetage NPT se divise en deux phases. Il s'agit d'effectuer un premier serrage manuel ferme, puis de serrer à nouveau le nombre de tours indiqués dans le tableau ci-dessus. La méthode suivante est recommandée pour minimiser les risques de fuites et/ou détérioration des pièces.

ÉTAPE 1: Examiner les filetages et les taraudages pour s'assurer qu'ils sont propres.

ÉTAPE 2: Mesurer le diamètre (D) de l'adaptateur et prendre en note la dimension.

ÉTAPE 3: Appliquer un produit d'étanchéité/lubrifiant au filetage NPT (les filets préteflonnés sont préférables aux autres solutions d'étanchéité). Si du PTFE (teflon) en ruban est utilisé, il doit entourer le filetage sur 1.5 ou 2 tours dans le sens horaire, lorsque vue par l'embout, en gardant libre les deux premiers filets.

ATTENTION: Plus de 2 tours de ruban peut causer une distorsion ou une fissure de l'orifice.

ÉTAPE 4: Serrer manuellement l'adaptateur.

ÉTAPE 5: Visser l'adaptateur selon le nombre de tours indiqués dans le tableau ci-dessus en s'assurant que dans le cas d'un adaptateur coudé le bout est aligné sur la position souhaitée pour connecter le tube ou le boyau. Ne jamais dévisser un adaptateur pour obtenir l'alignement correct.

ÉTAPE 5: Si une fuite est détectée après avoir suivi les instructions précédentes, vérifier que les filets ne sont pas endommagés et que le nombre de filets engagés est atteint (voir les détails dans le paragraphe suivant).

Si les filets sont endommagés, remplacer l'adaptateur. Si le taraudage est endommagé, retarauder si possible ou remplacer la pièce.

Habituellement, le nombre de filets engagés doit être compris entre 3.5 et 6. Le cas contraire indique un serrage trop ou pas assez ferme ou un serrage non conforme à la tolérance des filets. Si le joint n'est pas assez serré, il faut resserrer, mais jamais plus d'un tour. S'il est trop serré, contrôler le filetage et le taraudage et remplacer la partie ayant des filets non conformes.

PROCÉDURE D'INSTALLATION DES ADAPTATEURS

JIC - IDENTIFICATION DES FILETS & SERRAGE

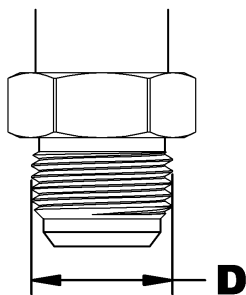

D		Identification de l'adaptateur	COUPLE DE SERRAGE	
po	mm		lb-pi	N-m
-	-	5/16 JIC	6-7	8-10
-	-	3/8 JIC	6-9	8-12
0.433	11	7/16 JIC	9-12	12-16
0.496	12.6	1/2 JIC	14-15	19-21
0.559	14.2	9/16 JIC	18-20	24-27
0.740	18.8	3/4 JIC	27-39	37-53
0.870	22.1	7/8 JIC	36-63	49-85
1.055	26.8	1 1/16 JIC	65-88	88-119
1.185	30.1	1 3/16 JIC	75-103	102-140
1.307	33.2	1 5/16 JIC	85-113	115-153
1.618	41.1	1 5/8 JIC	115-133	156-180
1.870	47.5	1 7/8 JIC	125-167	169-226
2.492	63.3	2 1/2 JIC	190-258	258-350

Les adaptateurs JIC se scellent par le contact métal sur métal du bout conique de l'adaptateur mâle avec le fond évasé de l'adaptateur femelle.

Les valeurs de couple de serrage minimales du tableau ci-dessus servent à fournir un point de référence qui donne des résultats optimaux pour des connexions sans fuite.

NOTE: Ne pas appliquer de scellant (ruban teflon) sur les filets JIC.

Les fuites peuvent être causées par des vibrations, des cycles thermiques et des charges étant supportées par la connexion (i.e. en utilisant l'adaptateur dans la connexion pour supporter des charges mécaniques).

IMPORTANT: Utiliser la valeur de couple de serrage minimale du tableau lors d'un serrage lubrifié.

ASSEMBLAGE RECOMMANDÉ

ÉTAPE 1: Examiner la présence possible de contaminants ou de dommages résultant de l'expédition ou de la manipulation. La surface d'étanchéité doit être lisse.

ÉTAPE 2: Lubrifier les filetages et la surface complète du cône avec un fluide hydraulique ou un lubrifiant léger.

ÉTAPE 3: Aligner les deux adaptateurs ensemble et visser manuellement jusqu'à ce que les surfaces d'étanchéité soient bien en contact.

ÉTAPE 4: Serrer l'écrou selon les valeurs indiquées dans le tableau ci-dessus.

ÉTAPE 5: Lors du serrage d'un adaptateur mâle, il peut être nécessaire de placer une clé sur l'adaptateur femelle afin de l'empêcher de tourner lors de l'assemblage.

MÉTHODE D'ASSEMBLAGE ALTERNATIVE

ÉTAPE 1: Examiner la présence possible de contaminants ou de dommages résultant de l'expédition ou de la manipulation. La surface d'étanchéité doit être lisse.

ÉTAPE 2: Lubrifier les filetages et la surface complète du cône avec un fluide hydraulique ou un lubrifiant léger.

ÉTAPE 3: Aligner les deux adaptateurs ensemble et visser manuellement jusqu'à ce que les surfaces d'étanchéité soient bien en contact.

ÉTAPE 4: Serrer légèrement l'écrou avec la clé jusqu'à ce qu'il y ait une résistance.

ÉTAPE 5: Placer une clé sur la clé de blocage à côté de l'écrou le plus près possible de la position "6 heure"

ÉTAPE 6: Placer une seconde clé sur l'écrou le plus près possible de la position "3 heure".

ÉTAPE 7: Visser l'écrou dans le sens horaire jusqu'à au moins la position "4 heure", mais pas plus que la position "6 heure". Généralement la rotation requise diminue à mesure que la dimension augmente.

PROCÉDURE D'INSTALLATION DES ADAPTATEURS

ORB (O-RING BOSS) - IDENTIFICATION DES FILETS & SERRAGE

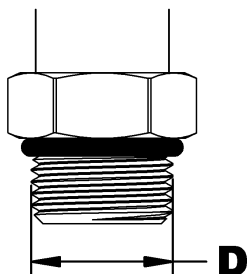

D		Identification de l'adaptateur	COUPLE DE SERRAGE	
po	mm		lb-pi	N-m
-		3/8 ORB	8-9	12-13
0.433	11	7/16 ORB	13-15	18-20
0.496	12.6	1/2 ORB	14-15	19-21
0.559	14.2	9/16 ORB	23-24	32-33
0.740	18.8	3/4 ORB	40-43	55-57
0.870	22.1	7/8 ORB	43-48	59-64
1.055	26.8	1 1/16 ORB	68-75	93-101
1.185	30.1	1 3/16 ORB	83-90	113-122
1.307	33.2	1 5/16 ORB	112-123	152-166
1.618	41.1	1 5/8 ORB	146-161	198-218
1.870	47.5	1 7/8 ORB	154-170	209-230
2.492	63.3	2 1/2 ORB	218-240	296-325

Les adaptateurs SAE ORB (O-Ring Boss) sont composés de filets droits et possèdent un joint torique qui est situé à la base des filets de l'adaptateur. L'étanchéité se fait donc à partir du joint torique de l'adaptateur mâle et du siège usiné de la section femelle.

Les adaptateurs à joints toriques peuvent être ajustables ou non ajustables. Les adaptateurs non ajustables sont vissés sur la section femelle où aucun alignement n'est nécessaire. Les adaptateurs ajustables peuvent être orientés dans une direction spécifique.

Les adaptateurs à joints toriques offrent de meilleurs avantages que les adaptateurs se scellant métal sur métal (sans joint torique). Pas assez ou trop de serrage de tout genre d'adaptateur peut causer une fuite, cependant les adaptateurs métal sur métal sont plus susceptibles de causer des fuites, car ils doivent être serrés à un couple plus élevé et plus juste, ce qui risque d'endommager les filets, de fissurer ou de distordre les composantes des adaptateurs empêchant ainsi une bonne étanchéité.

NOTE: Ne pas appliquer de scellant (ruban teflon) sur les filets ORB.

Les fuites peuvent également être causées par des vibrations, des cycles thermiques et des charges étant supportées par la connexion (i.e. en utilisant l'adaptateur dans la connexion pour supporter des charges mécaniques).

IMPORTANT: Utiliser la valeur de couple de serrage minimale du tableau lors d'un serrage lubrifié.

ASSEMBLAGE RECOMMANDÉ ORB (O-RING) NON-AJUSTABLE

ÉTAPE 1: Examiner la présence possible de contaminants ou de dommages à toutes les composantes.

ÉTAPE 2: Lubrifier le joint torique et les filets des adaptateurs avec le fluide de votre système hydraulique.

ÉTAPE 3: Visser manuellement l'adaptateur dans la section femelle jusqu'à ce qu'il soit bien serré, puis serrer avec une clé à la valeur de couple indiquée dans le tableau ci-dessus.

ASSEMBLAGE RECOMMANDÉ ORB (O-RING) AJUSTABLE

ÉTAPE 1: Examiner la présence possible de contaminants ou de dommages à toutes les composantes.

ÉTAPE 2: Lubrifier le joint torique et les filets des adaptateurs avec le fluide de votre système hydraulique.

ÉTAPE 3: En regardant l'adaptateur par le bout du côté ORB mâle, visser l'écrou à la main pour l'éloigner le plus possible du joint torique.

ÉTAPE 4: À l'aide d'une clé, visser l'adaptateur dans la section femelle jusqu'à ce que la rondelle plate touche le siège usiné de la section femelle.

ÉTAPE 5: Dévisser l'adaptateur dans le sens antihoraire ne dépassant pas un tour jusqu'à ce qu'il soit orienté dans la position voulue.

ÉTAPE 6: Placer la clé sur l'adaptateur pour l'empêcher de tourner, et serrer l'écrou à la valeur de couple de serrage indiquée dans le tableau ci-dessus.

Fabriqué par:



Groupe **Dalkotech**

RAD Technologies Inc.
2835, Chemin de l'Aéroport
Thetford Mines, Québec, Canada, G6G 5R7

T +1 418 338-4499 - F +1 418 338-2522

info@radtech.ca
radtech.ca

Imprimé au Canada