

# **BER-VAC**

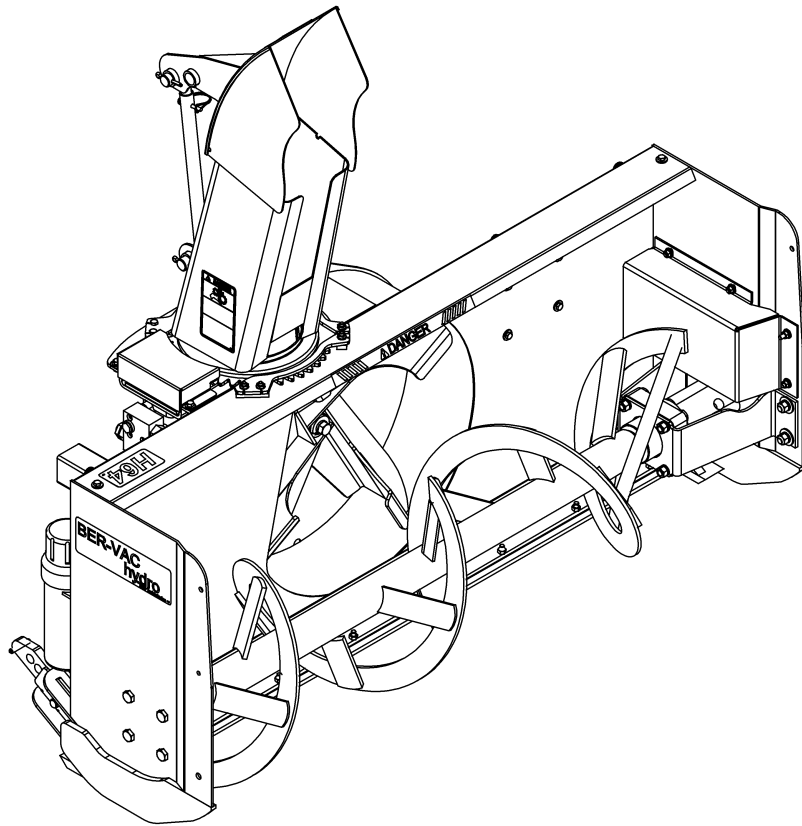

## **MANUEL DE L'UTILISATEUR**

**SOUFFLEUSE HYDRAULIQUE 64" - H64A  
SOUFFLEUSE HYDRAULIQUE 76" - H76A  
SOUFFLEUSE HYDRAULIQUE 84" – H84A**

NO DE SÉRIE SLT000000 ET PLUS

OM 0303SB-F  
01/10





---

# TABLE DES MATIÈRES

---

INTRODUCTION – À L'ACHETEUR .....	3
SÉCURITÉ.....	4
Avant l'Utilisation.....	4
Remarque .....	5
La Souffleuse à Neige.....	5
Avant d'Utiliser.....	5
Utilisation de la Souffleuse à Neige.....	6
Le Tracteur.....	7
Information Générale.....	7
Utilisation du Tracteur .....	7
Pendant l'Utilisation.....	8
Arceau de Sécurité.....	8
Entretien .....	9
Transport.....	10
Entreposage.....	10
AUTOCOLLANTS.....	11
PARAMÈTRES DE FONCTIONNEMENT .....	13
ASSEMBLAGE .....	15
Installation des Boyaux Hydrauliques .....	15
Installation de la Chute et des Patins pour H64A .....	16
Installation de la Chute et des Patins pour H76A & H84A.....	18
Rotation de Chute .....	18
Installation de l'Attache Universelle - 8153.....	20
Installation de l'ensemble de valve pour la rotation hydraulique - 8183A.....	21
Déflecteur Hydraulique - 8184A .....	24
Déflecteur Électrique - 8154.....	28
Installation des Couteaux Latéraux -8152.....	29
OPÉRATION.....	31
Préparation Générale.....	31
Commandes.....	31
Ajustement du Déflecteur Manuel .....	31
Ajustement du Déflecteur Électrique ou Hydraulique.....	31
Ajustement de la Rotation Hydraulique .....	31
Vitesse de Déplacement .....	32
Ajustement des Patins.....	32
Technique de Dénéigement.....	33

---

# TABLE DES MATIÈRES

---

ENTRETIEN .....	34
Entretien.....	34
Remisage.....	34
Huile du Système Hydraulique.....	34
Lubrification.....	35
Inspections Périodiques.....	35
Dépannage .....	36
Ajustement du Système V.A.C.....	38
Spécifications.....	39
 GARANTIE.....	 40
 TABLE DE SPÉCIFICATION DES COUPLES .....	 41

---

# INTRODUCTION

---

## NOTE IMPORTANTE

Les souffleuses hydrauliques Ber-Vac Hydro sont calibrées et testées en usine afin de donner les meilleures performances possibles. Le calibrage de ces souffleuses à neige requiert un équipement approprié et une certaine expertise.

Toute modification partielle ou ajustement effectué sur la souffleuse sans l'accord écrit de RAD Technologies inc. entraînera l'annulation immédiate de la garantie de la souffleuse.

Les ajustements des composantes hydrauliques de la souffleuse ne doivent jamais être modifiés. Cependant, dépendant de la machine sur laquelle vous installez la souffleuse, il se peut que la valve de séquence ait besoin d'être réajustée. Pour ce faire, suivre les instructions "Ajustement du Système V.A.C." à la section Entretien.

## À L'ACHETEUR

Tous les produits sont conçus pour être sécuritaires et fiables s'ils sont opérés et entretenus d'après les instructions. **Lire et comprendre ce manuel avant d'opérer l'équipement.**

Il est essentiel de lire et de comprendre ce manuel de l'utilisateur avant de se servir de la souffleuse à neige. Soyez familier avec les instructions d'utilisation, les recommandations de sécurité contenues dans ce manuel ainsi que les autocollants sur le tracteur et les équipements. Appliquez les recommandations de sécurité et faites en sortes qu'elles soient suivies par les gens avec qui vous travaillez.

### Illustrations

Les illustrations de ce manuel ne représentent pas nécessairement les pièces et équipements dans tous leurs détails et de façon exacte, mais elles sont conçues comme référence seulement.

### Système d'orientation

Les côtés gauche et droit sont ceux vus par l'utilisateur faisant face au volant.

*Pour aider votre concessionnaire à mieux vous servir, veuillez inscrire ci-après les numéros de modèle et de série de votre souffleuse à neige et de votre tracteur. Il serait également sage d'en aviser votre compagnie d'assurance. Ces renseignements seront utiles en cas de perte ou de vol d'un équipement ou du tracteur.*

## TRACTEUR

## ÉQUIPEMENT

MODÈLE :

---

NUMÉRO DE SÉRIE :

---

DATE D'ACHAT :

---

CONCESSIONNAIRE:

---

---

# SÉCURITÉ

---



## SÉCURITÉ

Ce symbole, le <<Symbole de Sécurité>> standard de l'industrie, est utilisé tout au long du manuel et sur les autocollants de sécurité de l'équipement pour avertir des dangers possibles de blessures. Il est essentiel de lire les instructions et les règles de sécurité avant d'entreprendre l'assemblage ou d'utiliser cet équipement.

**DANGER:**

Indique un danger immédiat qui causera la mort ou une blessure sérieuse s'il n'est pas évité.

**AVERTISSEMENT:**

Indique un danger potentiel qui peut causer la mort ou une blessure sérieuse s'il n'est pas évité.

**ATTENTION:**

Indique un danger potentiel qui peut causer une blessure.

**IMPORTANT:**

Indique que l'équipement ou la propriété peut être endommagé si les instructions ne sont pas suivies.

**NOTE:**

Donne des informations utiles.

Tous les produits sont conçus pour donner un service fiable s'ils sont opérés et entretenus d'après les instructions. **Lire et comprendre ce manuel avant d'opérer l'équipement.** C'est la responsabilité du propriétaire de s'assurer que toute personne qui opère cet équipement, lise ce manuel et tout autre manuel pertinent, pour se familiariser avec l'équipement et les avertissements de sécurité sinon il pourrait survenir des blessures corporelles ou des bris d'équipement. Si vous avez des questions, communiquer avec votre concessionnaire.

## **AVANT L'UTILISATION**

### **Les Enfants**

Des accidents tragiques peuvent survenir si l'opérateur n'est pas attentif à la présence des enfants. Les enfants sont attirés par les machines et leur fonctionnement. Ne jamais s'attendre à ce que les enfants demeurent où vous les avez vus en dernier.

1. Garder les enfants loin du lieu de travail et sous la garde d'un adulte responsable.
2. Soyez attentif et couper le contact du moteur du tracteur si un enfant arrive.
3. Lorsque vous reculez, regarder toujours derrière pour détecter la présence d'enfants.
4. Ne jamais laisser les enfants embarquer lorsque vous travaillez. Ils peuvent tomber et se blesser sérieusement ou nuire à une utilisation sûre.
5. Ne jamais laisser un enfant jouer sur le tracteur ou l'équipement même s'ils ne sont pas en opération.
6. Ne jamais laisser un enfant opérer le tracteur même sous la supervision d'un adulte responsable.
7. Soyez très prudent lorsque vous approchez des coins, des arbustes et des arbres où peuvent se cacher des enfants.

## **REMARQUE**

Un utilisateur prudent constitue la meilleure assurance contre les accidents. Tout utilisateur, quel que soit son niveau d'expérience, doit lire ce manuel de l'utilisateur ainsi que les autres manuels pertinents avant d'utiliser un équipement. Veuillez lire la section suivante et porter une attention particulière à toutes les recommandations de sécurité présentées dans ce manuel ainsi que les autocollants sur les équipements et sur le tracteur.

## **LA SOUFFLEUSE À NEIGE**

### **Avant d'Utiliser**

1. Lire et comprendre ce manuel de l'utilisateur et le manuel de l'utilisateur du tracteur. Sachez comment utiliser toutes les commandes et comment arrêter l'unité et débrayer toutes les commandes rapidement.
2. Ne jamais porter des vêtements amples, déchirés ou encombrants près du tracteur et de l'équipement. Ils pourraient s'enrouler sur les pièces mobiles ou les commandes, causant des blessures.
3. Avant l'arrivée des neiges et durant l'hiver, inspecter à fond les surfaces sur lesquelles l'équipement sera utilisé et en retirer tout objet pouvant être projeté ou causer des dommages à l'équipement.
4. Débrayer et passer au point mort avant de démarrer le moteur.
5. Ne pas utiliser l'équipement pendant l'hiver sans porter des vêtements d'hiver adéquats et des vêtements de sécurité.
6. Ne jamais effectuer des réglages lorsque le moteur est en marche. Lire et comprendre ce manuel de l'utilisateur et le manuel de l'utilisateur du tracteur. Travailler avec un équipement sans y être familier peut conduire à de graves accidents. Sachez comment utiliser toutes les commandes et comment faire une utilisation adéquate de l'équipement.
7. Maintenir en place tous les gardes et serrer judicieusement toute la quincaillerie de retenue.
8. À intervalles réguliers, vérifier l'usure de toutes les pièces mobiles et remplacer par des pièces d'origine en cas d'usure excessive.
9. Remplacer tout autocollant de sécurité manquant, illisible ou endommagé. Consulter la liste des autocollants dans le manuel de l'opérateur.
10. Ne pas modifier ou altérer cet équipement ou ses composantes, ou le fonctionnement de l'équipement, sans consulter votre concessionnaire au préalable.
11. Nettoyer la saleté et la poussière se retrouvant sur les autocollants de sécurité.
12. L'utilisation de contrepoids arrière est recommandée. Ils assurent plus de stabilité, de traction et un meilleur contrôle de la machine. N'utilisez que les contrepoids recommandés par votre concessionnaire.

---

# SÉCURITÉ - suite

---

## Utilisation de la Souffleuse à Neige

1. Stationner le tracteur/souffleuse sur un terrain plat, mettre au point mort, appliquer le frein, débrayer l'entraînement de l'équipement, abaisser l'équipement au sol, placer tous les leviers de contrôle incluant les leviers de contrôle auxiliaire au neutre, couper le contact, retirer la clé AVANT de laisser le tracteur sans surveillance.
2. Avant de démarrer le tracteur/souffleuse, retirer la glace qui s'est accumulée dans la vis et sur l'éventail.
3. Avant d'utiliser la souffleuse, nettoyer la surface de travail. Enlever tout objet pouvant être ramassé et projeté. Marquer chaque objet qui ne peut pas être enlevé, tel tuyau, butée, etc.
4. Mettre le commutateur/levier d'embrayage au point mort avant de démarrer le moteur.
5. Prendre toutes les précautions possibles lors de l'utilisation sur des voies en gravier, des promenades ou des routes, ou lors de leurs traversées. Rester vigilant face aux dangers cachés et à la circulation.
6. Ne pas transporter de passagers.
7. Régler la hauteur du bâti pour avoir un dégagement suffisant sur des surfaces de gravier ou de pierres concassées.
8. S'éloigner des composantes en rotation. NE PAS mettre les mains ou les pieds sous, ou à l'intérieur de la souffleuse lorsque le moteur est en marche.
9. Stationner le tracteur/souffleuse sur un terrain plat, mettre au point mort, appliquer le frein, débrayer l'entraînement de l'équipement, abaisser l'équipement au sol, placer tous les leviers de contrôle au neutre, couper le contact, retirer la clé et s'assurer que les composantes en rotation sont arrêtées AVANT de débloquent le bâti ou la chute, et de faire des réparations, des réglages ou une inspection. Utiliser seulement un bout de bois de 36" de long pour débloquent la souffleuse.
10. Si la souffleuse à neige se met à vibrer de façon anormale, débrayer le système hydraulique, couper le contact immédiatement et en vérifier la cause. Les vibrations excessives sont généralement l'indice d'un problème.
11. Ne pas faire fonctionner le moteur à l'intérieur sauf lors du démarrage et pour le transport des équipements hors du bâtiment. Le monoxyde de carbone est incolore, inodore et mortel.
12. Ne pas essayer de manœuvrer sur des pentes abruptes. Si cela s'avère nécessaire, faire très attention lors des changements de direction.
13. Ne jamais utiliser la souffleuse à neige sans que les gardes et autres dispositifs de sécurité ne soient en place.
14. Rester éloigné de la sortie de la chute. Cette chute a la capacité de projeter des débris à de fortes distances.
15. Ne jamais utiliser la souffleuse à neige près de baie vitrée, automobile, fenêtre encastrée, remblais, etc., sans avoir régler l'angle de sortie de la neige.
16. Ne jamais utiliser l'équipement à haute vitesse sur une surface glissante.
17. Être particulièrement prudent au moment de faire marche arrière.
18. Ne jamais diriger la sortie vers des personnes ou des animaux. Un objet projeté peut causer des blessures.
19. Débrayer l'entraînement de vis/éventail lors du transport ou lorsqu'ils ne sont pas utilisés.
20. Ne jamais utiliser la souffleuse à neige sans une bonne visibilité et un bon éclairage.
21. Une exposition prolongée à des bruits forts peut causer la diminution ou la perte de l'ouïe. Portez un appareil de protection tels que des coquilles ou des bouchons en mousse pour éviter l'exposition à des niveaux de bruit inacceptables ou inconfortables.
22. S'assurer qu'il n'y a personne près de la surface de travail.

## LE TRACTEUR

### Information Générale

1. Lire attentivement le manuel de l'utilisateur du tracteur avant de l'utiliser. Le manque de connaissances sur l'utilisation peut entraîner des accidents.
2. Ne permettre à personne, sauf à l'utilisateur, d'être sur le tracteur. Il n'y a pas de place sécuritaire pour un passager .

### Utilisation du Tracteur

1. Ne jamais laisser le moteur du tracteur en marche dans un édifice sans ventilation adéquate. Les fumées d'échappement sont toxiques.
2. Adopter des habitudes de conduite sécuritaires: Toujours verrouiller les pédales de frein ensemble (si muni), à moins qu'un freinage indépendant soit requis. Ne jamais faire usage de freinage indépendant lors d'un déplacement.
3. Toujours conduire à une vitesse sécuritaire selon les règles de votre localité et assurez-vous que la vitesse est assez lente pour permettre un arrêt d'urgence sécuritaire.
4. Réduire la vitesse avant d'effectuer des virages afin d'éviter de verser le tracteur. Garder une vitesse minimale.
5. Toujours garder le tracteur embrayé lorsque vous descendez une pente. Ne jamais descendre à la position neutre.
6. Ne jamais laisser une flamme près du réservoir à essence ou de la batterie.
7. Stationner le tracteur/souffleuse sur un terrain plat, mettre au point mort, appliquer le frein, débrayer l'entraînement de l'équipement, abaisser l'équipement au sol, placer tous les leviers de contrôle au neutre, couper le contact, retirer la clé AVANT de laisser le tracteur sans surveillance.
8. Ne jamais stationner le tracteur sur une pente abrupte.
9. Ne tentez pas de manœuvrer sur des pentes abruptes. Évitez les virages soudains en montant dans les pentes abruptes.
10. L'utilisation de contrepoids arrière pour améliorer la motricité et la stabilité est recommandée.
11. Manipuler le carburant avec soin car il est très inflammable.
12. Utiliser un contenant sécuritaire approuvé pour le carburant.
13. Ne jamais ajouter de carburant lorsque le moteur fonctionne ou est chaud.
14. Remplir le réservoir de carburant à l'extérieur en étant prudent. Refermer le bouchon du réservoir et du contenant et essuyer le carburant renversé.
15. Ne jamais permettre à quiconque d'opérer la souffeuse avant d'avoir lu le manuel de l'utilisateur et d'être complètement familier avec l'opération du tracteur et de la souffeuse.
16. S'assurer que le tracteur a des contrepoids tel que recommandé par votre concessionnaire. Les poids offrent l'équilibre nécessaire pour prévenir le renversement, la perte de traction ou de direction.
17. S'assurer que toutes les composantes sont installées correctement AVANT de démarrer.
18. Ne jamais tenter de démarrer le moteur ou d'embrayer la souffeuse en vous tenant à côté du tracteur.
19. Toujours démarrer le moteur assis sur le siège du tracteur. Placer tous les leviers de transmission et d'entraînement de la souffeuse au neutre.
20. NE PAS contourner le mécanisme de sécurité du démarrage en court-circuitant les terminaux du démarreur pour activer le moteur. Le tracteur pourrait se déplacer soudainement.
21. Si le mécanisme de sécurité du démarrage ne fonctionne pas, consultez votre concessionnaire immédiatement.

---

# SÉCURITÉ - suite

---

## Pendant l'Utilisation

1. Ne jamais laisser de passagers avec vous sur le tracteur ou la souffleuse. Il n'y a pas de place sûre pour les passagers. L'opérateur DOIT s'asseoir sur le siège du tracteur.
2. Le port d'équipement de sécurité pour la vue et l'ouïe est recommandé.
3. N'utiliser que pendant le jour ou lorsque l'endroit est très bien éclairé par des lumières.
3. Stationner le tracteur/souffleuse sur un terrain plat, mettre au point mort, appliquer le frein, débrayer l'entraînement de l'équipement, abaisser l'équipement au sol, placer tous les leviers de contrôle au neutre, couper le contact, retirer la clé AVANT de quitter son siège.
4. Inspecter la souffleuse après avoir frappé tout objet pour déceler toutes les pièces qui seraient endommagées ou une source de danger.
5. Regarder très attentivement le terrain et la surface de travail. Noter les trous, roches ou autres obstacles cachés. TOUJOURS vérifier la surface de travail avant d'utiliser la souffleuse.
6. NE PAS souffler près des fossés ou des talus.
7. NE PAS souffler dans des pentes abruptes car il y a risque de renversement.
8. Travailler de haut en bas (pas de côté) dans les pentes intermédiaires.
9. Conduire le tracteur de reculons en montant dans les pentes plus abruptes, en fermant la souffleuse. Ensuite, souffler en descendant la pente.
10. Ralentir avant de changer de direction dans une pente.
11. Utiliser des contrepoids pour les roues sur votre tracteur pour augmenter la stabilité dans les pentes.
12. Ne jamais se tenir à côté de l'équipement lorsque le moteur est en marche.

## ARCEAU DE SÉCURITÉ (ROPS)

### (Si muni)

1. NE PAS souder, percer ou modifier l'arceau de sécurité. Un arceau de sécurité endommagé ne doit pas être redressé ou utilisé. Si votre arceau de sécurité est endommagé, consulter votre concessionnaire.
2. Si l'arceau de sécurité est abaissé ou enlevé du tracteur pour quelque raison que ce soit, il doit être remonté ou remis en place immédiatement. Utiliser les boulons originaux ou des boulons de remplacement équivalents et les serrer au couple approprié.
3. Votre concessionnaire ne recommande pas d'utiliser le tracteur sans l'arceau de sécurité.
4. Si vous utilisez un arceau de sécurité pliant, pliez l'arceau pour le remisage mais il doit être remis en position avant l'utilisation du tracteur.
5. Lorsque l'arceau de sécurité est installé, il est très important d'installer la ceinture de sécurité, de l'utiliser et de l'ajuster et ce, en tout temps. NE PAS utiliser la ceinture de sécurité si l'arceau n'est pas installé.
6. Accessoire de sécurité additionnel: Garder un extincteur de feu et une trousse de premiers soins à portée de la main.

---

# SÉCURITÉ - suite

---

## ENTRETIEN

### **TOUJOURS UTILISER DES PIÈCES D'ORIGINE LORSQU'IL EST NÉCESSAIRE DE REMPLACER UNE PIÈCE.**

1. Entretien convenablement le tracteur et la souffleuse.
2. Stationner le tracteur/souffleuse sur un terrain plat, mettre au point mort, appliquer le frein, débrayer l'entraînement de l'équipement, abaisser l'équipement au sol, placer tous les leviers de contrôle au neutre, couper le contact, retirer la clé et s'assurer que les composantes en rotation sont arrêtées AVANT de procéder à des ajustements.
3. Pour éviter les blessures, ne jamais régler, débloquer ou faire l'entretien de la souffleuse lorsque le moteur du tracteur est en marche et s'assurer que les composantes en rotation sont arrêtées AVANT de quitter son siège.
4. Garder le tracteur/ la souffleuse propre. Une accumulation de neige ou de glace peut affecter le fonctionnement et occasionner des blessures corporelles sérieuses.
5. Toujours porter des lunettes de sécurité lorsque vous nettoyez ou faites l'entretien de la souffleuse.
6. Effectuer l'entretien de votre machine de façon sécuritaire. Ne pas faire l'entretien lorsque le moteur fonctionne, s'il est chaud, ou si la machine est en mouvement. Toujours abaisser la souffleuse au sol. S'il est nécessaire de soulever la souffleuse pour faire l'entretien, supportez sécuritairement avec des supports adéquats avant de travailler en dessous. Ne vous fiez pas à des supports hydrauliques. Ils pourraient se briser soudainement, être abaissés accidentellement ou une fuite d'huile peut survenir.
7. Toujours éteindre le moteur et s'assurer que les composantes en rotation soient arrêtées AVANT de débloquent le bâti ou la chute, et de faire des réparations, des réglages ou une inspection.
8. Le manufacturier ne prendra aucune responsabilité si des pièces ou des accessoires non-approuvés ont été utilisés et que des dommages ont résulté.
9. S'assurer que tous les protecteurs et les gardes sont remis en place après l'entretien, le nettoyage ou une réparation.
10. N'apporter aucune modification à cet équipement, ses composantes ou ses utilisations. Si vous avez des questions sur des modifications, communiquer avec votre concessionnaire.
11. Ne pas utiliser un équipement défectueux ou avec des pièces manquantes. S'assurer que tout l'entretien nécessaire a été effectué avant l'utilisation de l'équipement.
12. Vérifier toutes les commandes régulièrement et faire les ajustements nécessaires. S'assurer que les freins sont bien ajustés.
13. Vérifier régulièrement les écrous et les boulons afin qu'ils soient bien serrés, en particulier les moyeux de roue et les écrous des jantes.
14. La vis/l'éventail doivent être vérifiés afin qu'ils soient serrés correctement. S'il y a de la ficelle, des fils, etc. qui se sont enroulés dans la vis/l'éventail, l'enlever.
15. Un liquide hydraulique/diesel qui s'échappe sous pression peut pénétrer la peau et causer des blessures sévères. Ne pas utiliser les mains pour chercher une fuite, utiliser un morceau de papier ou de carton.
16. Arrêter le moteur et enlever la pression avant de connecter ou de déconnecter les lignes. Serrer toutes les connexions avant de démarrer le moteur ou de remettre la pression sur les lignes.

---

# SÉCURITÉ - suite

---

## TRANSPORT

1. Si vous devez conduire votre tracteur sur les voies publiques à moins de 25 mph, la nuit ou le jour, activer les clignotants d'urgence. Le tracteur doit aussi être équipé d'un emblème de véhicule lent (<<Slow Moving Vehicle: SMV>>).
2. Vérifier les lois et règlements qui pourraient s'appliquer sur l'usage des clignotants d'urgence. La plupart des municipalités les acceptent mais elles peuvent aussi être interdites dans d'autres.
3. Toujours débrayer l'entraînement de l'équipement de la souffleuse avant de transporter la machine.

## ENTREPOSAGE

**Avant d'entreposer la souffleuse, certaines précautions sont nécessaires pour prévenir la détérioration.**

1. Nettoyer la souffleuse complètement.
2. Faire toutes les réparations nécessaires.
3. Remplacer tous les autocollants de sécurité qui sont endommagés, perdus ou ne sont plus lisibles. Si une pièce qui doit être remplacée nécessite un autocollant, obtenez-en un nouveau de votre concessionnaire et placez-le au même endroit que celui de la pièce originale.
4. Repeindre toutes les pièces sur lesquelles la peinture est usée ou écaillée.
5. Lubrifier la souffleuse comme décrit à la section <<Lubrification>>.
6. Lorsque la souffleuse est sèche, appliquer de l'huile sur toutes les pièces mobiles. Appliquer généreusement de l'huile sur toutes les surfaces comme protection anti-corrosion.
7. Entreposer dans un endroit sec.

# AUTOCOLLANTS

Remplacer immédiatement si endommagés

Pour Souffleuse H64A

**⚠ DANGER**

TO AVOID SERIOUS INJURY: KEEP HANDS OUT OF THIS DISCHARGE CHUTE WHILE ENGINE IS RUNNING

POUR ÉVITER DES BLESSURES GRAVES: GARDER LES MAINS ÉLOIGNÉES DE CETTE GOULOTTE LORSQUE LE MOTEUR EST EN MARCHÉ 86

656779

**⚠ WARNING**

FAILURE TO FOLLOW SAFE OPERATING PROCEDURES MAY RESULT IN INJURY.

- FOR SAFE OPERATION FOLLOW ALL OPERATING INSTRUCTIONS AND SAFETY PRECAUTIONS IN OPERATOR'S MANUAL.
- EYE PROTECTION MUST BE WORN AT ALL TIMES.
- KEEP HANDS, FEET AND CLOTHING AWAY FROM POWER DRIVEN PARTS.
- STOP ENGINE BEFORE LEAVING OPERATOR POSITION.
- WAIT FOR ALL MOVEMENTS TO STOP BEFORE STARTING TO ADJUST, LUBRICATE, CLEAN OR UNLOCK THE MACHINE.
- KEEP THE AREA OF OPERATION CLEAR OF ALL PERSONS AND ANIMALS.
- KEEP ALL GUARDS AND SHIELDS IN PLACE.
- NEVER DIRECT DISCHARGE TOWARD BYSTANDERS, BUILDINGS, CARS ETC.
- ALWAYS USE A DUST MASK WHEN WORKING IN DUSTY CONDITIONS.
- KEEP PLASTIC MATERIALS AWAY FROM INTENSE HEAT AND OPEN FLAME.
- NEVER ALLOW PASSENGERS ON THE ATTACHMENT.

228

**⚠ MISE EN GARDE**

NÉGLIGER DE SUIVRE LES PROCÉDURES SECURITAIRES D'UTILISATION PEUT ENTRAÎNER DES BLESSURES.

- POUR UNE UTILISATION SECURITAIRE, SUIVRE TOUTES LES INSTRUCTIONS D'UTILISATION ET PRECAUTIONS SECURITAIRES DANS LE MANUEL DE L'OPERATEUR.
- PORTER DES LUNETTES DE SECURITE EN TOUT TEMPS.
- GARDER MAINS, PIEDS ET VETEMENTS ELOIGNES DES PIECES MOTRICES.
- ARRÊTER LE MOTEUR AVANT DE QUITTER LA POSITION DE L'OPERATEUR.
- ATTENDRE QUE TOUTS LES MOUVEMENTS SOIENT ARRÊTES AVANT D'AJUSTER, LUBRIFIER, NETTOYER OU DEBLOQUER LA MACHINE.
- GARDER L'ENDROIT D'UTILISATION DEGAGÉ DE TOUTES PERSONNES ET ANIMAUX.
- GARDER TOUTS LES ECRANS PROTECTEURS EN PLACE.
- JAMAIS DIRIGER L'ÉVACUATION VERS DES PIÉTONS, BÂTIMENTS, AUTOMOBILES, ETC.
- TOUJOURS UTILISER UN MASQUE À POUSSIÈRE DANS UN ENVIRONNEMENT POUSSIÉREUX.
- GARDER TOUTES LES MATIÈRES PLASTIQUES ÉLOIGNÉES DE LA CHALEUR INTENSE ET DES FLAMMES.
- NE JAMAIS PERMETTRE DE PASSAGERS SUR CETTE MACHINE.

228

**⚠ DANGER**

AVOID INJURY FROM ROTATING AUGER KEEP HANDS, FEET AND CLOTHING AWAY

POUR ÉVITER DES BLESSURES GRAVES: GARDER LES MAINS, LES PIEDS ET LES VÊTEMENTS ÉLOIGNÉS DES VIS SANS FIN 87

656780

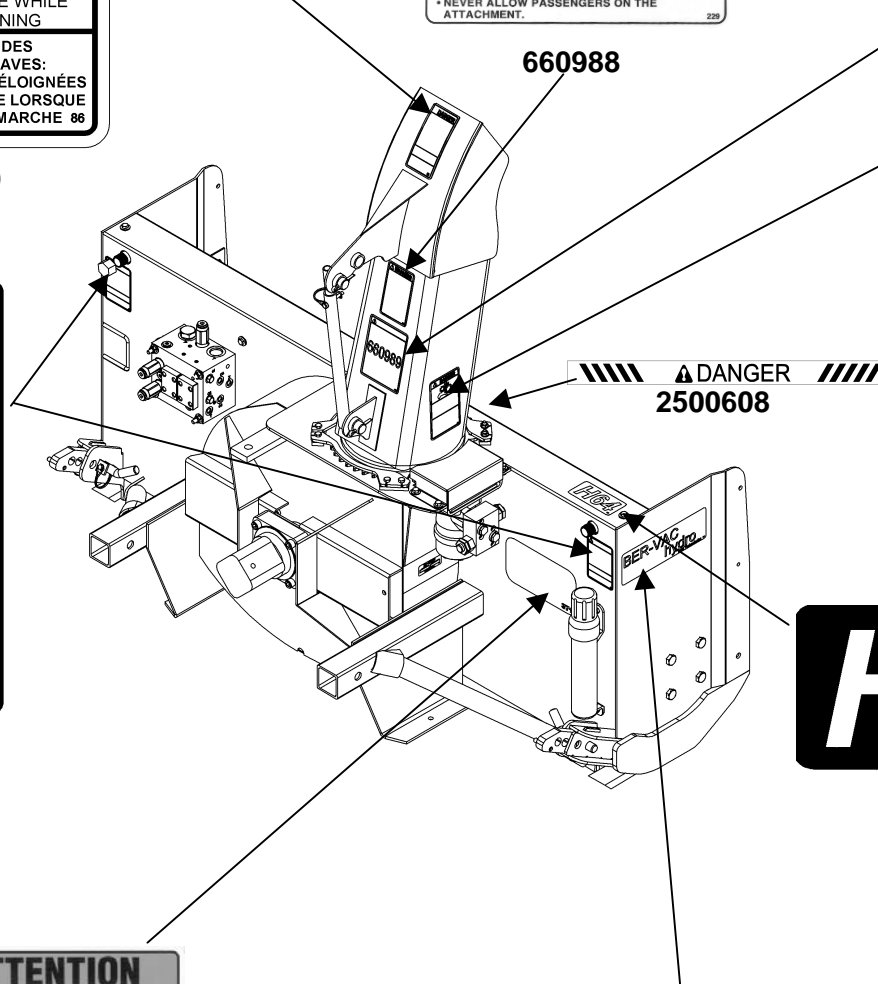

**⚠ DANGER**

AVOID INJURY FROM ROTATING GEARS:

- KEEP HANDS AND CLOTHING AWAY
- STOP ENGINE AND REMOVE IGNITION KEY BEFORE COMING NEAR ROTATING GEARS
- DO NOT ATTEMPT TO INSTALL OR REMOVE ROTATING GEARS WITHOUT READING OPERATOR'S MANUAL.

ÉVITEZ LES BLESSURES PAR LES ENGRENAGES:

- GARDÉZ MAINS ET VÊTEMENTS ÉLOIGNÉS
- ARRÊTEZ LE MOTEUR ET ENLEVEZ LA CLÉ DE CONTACT AVANT DE VOUS APPROCHER DES ENGRENAGES
- NE TENTEZ PAS D'INSTALLER OU D'ENLEVER LES ENGRENAGES SANS LIRE LE MANUEL D'OPERATEUR 88

**H64**



**⚠ WARNING - ATTENTION**

- TO AVOID SERIOUS PERSONAL INJURY, ESCAPING HYDRAULIC FLUID UNDER PRESSURE CAN PENETRATE THE SKIN CAUSING SERIOUS INJURY.
- DO NOT USE YOUR HANDS TO CHECK FOR LEAKS. USE A PIECE OF CARDBOARD OR PAPER TO SEARCH FOR LEAKS.
- STOP ENGINE AND RELIEVE PRESSURE BEFORE CONNECTING OR DISCONNECTING LINES.
- TIGHTEN ALL CONNECTIONS BEFORE STARTING ENGINE OR PRESSURIZING LINES.
- IF ANY FLUID IS INJECTED INTO THE SKIN, OBTAIN MEDICAL ATTENTION IMMEDIATELY OR GANGRENE MAY RESULT.

- UN LIQUIDE HYDRAULIQUE / DIESEL QUI S'ÉCHAPPE SOUS PRESSION PEUT PÉNÉTRER LA PEAU ET CAUSER DES BLESSURES SÉRIEUSES.
- NE PAS UTILISER LES MAINS POUR CHERCHER UNE FUITE. UTILISER UN MORCEAU DE PAPIER OU DE CARTON.
- ARRÊTER LE MOTEUR ET ÉVACUER LA PRESSION AVANT DE CONNECTER OU DE DISCONNECTER LES LIGNES.
- SERRER TOUTES LES CONNEXIONS AVANT DE DEMARRER LE MOTEUR OU DE REMETTRE LA PRESSION SUR LES LIGNES.
- SI UN LIQUIDE EST INJECTÉ DANS LA PEAU, OBTENIR IMMÉDIATEMENT UNE ATTENTION MÉDICALE. UNE GANGRÈNE PEUT RÉSULTER.

2500315

# AUTOCOLLANTS

Remplacer immédiatement si endommagés

Pour Souffleuse H76A & H84A

**MISE EN GARDE**

NÉGLIGER DE SUIVRE LES PROCÉDURES SÉCURITAIRES D'UTILISATION PEUT ENTRAÎNER DES BLESSURES.

- POUR UNE UTILISATION SÉCURITAIRE, SUIVRE TOUTES LES INSTRUCTIONS D'UTILISATION ET PRÉCAUTIONS SÉCURITAIRES DANS LE MANUEL DE L'OPÉRATEUR.
- PORTER DES LUNETTES DE SÉCURITÉ EN TOUT TEMPS.
- GARDER MAINS, PIEDS ET VÊTEMENTS ÉLOIGNÉS DES PIÈCES MOTRICES.
- ARRÊTER LE MOTEUR AVANT DE QUITTER LA POSITION DE L'OPÉRATEUR.
- ATTENDRE QUE TOUTS LES MOUVEMENTS SOIENT ARRÊTÉS AVANT D'AJUSTER, LUBRIFIER, NETTOYER OU DÉBLOQUER LA MACHINE.
- GARDER L'ENDROIT D'UTILISATION DÉGAGÉ DE TOUTES PERSONNES ET ANIMAUX.
- GARDER TOUS LES ÉCRANS PROTECTEURS EN PLACE.
- JAMAIS DIRIGER L'ÉVACUATION VERS DES PIÉTONS, BÂTIMENTS, AUTOMOBILES, ETC. TOUJOURS UTILISER UN MASQUE À POUSSIÈRE DANS UN ENVIRONNEMENT POUSSIÉREUX.
- GARDER TOUTES LES MATIÈRES PLASTIQUES ÉLOIGNÉES DE LA CHALEUR INTENSE ET DES FLAMMES.
- NE JAMAIS PERMETTRE DE PASSAGERS SUR CETTE MACHINE.

**WARNING**

FAILURE TO FOLLOW SAFE OPERATING PROCEDURES MAY RESULT IN INJURY.

- FOR SAFE OPERATION FOLLOW ALL OPERATING INSTRUCTIONS AND SAFETY PRECAUTIONS IN OPERATOR'S MANUAL.
- EYE PROTECTION MUST BE WORN AT ALL TIMES.
- KEEP HANDS, FEET AND CLOTHING AWAY FROM POWER DRIVEN PARTS.
- STOP ENGINE BEFORE LEAVING OPERATOR POSITION.
- WAIT FOR ALL MOVEMENTS TO STOP BEFORE STARTING TO ADJUST, LUBRICATE, CLEAN OR UNLOCK THE MACHINE.
- KEEP THE AREA OF OPERATION CLEAR OF ALL PERSONS AND ANIMALS.
- KEEP ALL GUARDS AND SHIELDS IN PLACE.
- NEVER DIRECT DISCHARGE TOWARD BYSTANDERS, BUILDINGS, CARS ETC.
- ALWAYS USE A DUST MASK WHEN WORKING IN DUSTY CONDITIONS.
- KEEP PLASTIC MATERIALS AWAY FROM INTENSE HEAT AND OPEN FLAME.
- NEVER ALLOW PASSENGERS ON THE ATTACHMENT.

**DANGER**

TO AVOID SERIOUS INJURY: KEEP HANDS OUT OF THIS DISCHARGE CHUTE WHILE ENGINE IS RUNNING

POUR ÉVITER DES BLESSURES GRAVES: GARDER LES MAINS ÉLOIGNÉES DE CETTE GOULOTTE LORSQUE LE MOTEUR EST EN MARCHÉ

**DANGER**

AVOID INJURY FROM ROTATING GEARS:

- KEEP HANDS AND CLOTHING AWAY
- STOP ENGINE AND REMOVE IGNITION KEY BEFORE COMING NEAR ROTATING GEARS
- DO NOT ATTEMPT TO REWIND OR REMOVE ROTATING GEARS WITHOUT READING OPERATOR'S MANUAL

ÉVITEZ LES BLESSURES PAR LES ENGRENAGES:

- GARDEZ MAINS ET VÊTEMENTS ÉLOIGNÉS
- ARRÊTEZ LE MOTEUR ET ENLEVEZ LA CLÉ DE CONTACT AVANT DE VOUS APPROCHER DES ENGRENAGES
- NE TENTEZ PAS RANGER OU DÉMONTÉ LES ENGRENAGES SANS LIRE LE MANUEL D'OPÉRATEUR

660989

660988

656779

2500330

**DANGER**

AVOID INJURY FROM ROTATING AUGER KEEP HANDS, FEET AND CLOTHING AWAY

POUR ÉVITER DES BLESSURES GRAVES: GARDER LES MAINS, LES PIEDS ET LES VÊTEMENTS ÉLOIGNÉS DES VIS SANS FIN

656780

**DANGER**

2500608



2500312



2500632

**WARNING - ATTENTION**

TO AVOID SERIOUS PERSONAL INJURY, ESCAPING HYDRAULIC FLUID UNDER PRESSURE CAN PENETRATE THE SKIN CAUSING SERIOUS INJURY.

UN LIQUIDE HYDRAULIQUE / DIESEL QUI S'ÉCHAPPE SOUS PRESSION PEUT PÉNÉTRER LA PEAU ET CAUSER DES BLESSURES SÉRIEUSES.

DO NOT USE YOUR HANDS TO CHECK FOR LEAKS. USE A PIECE OF CARDBOARD OR PAPER TO SEARCH FOR LEAKS.

NE PAS UTILISER LES MAINS POUR CHERCHER UNE FUIITE. UTILISER UN MORCEAU DE PAPIER OU DE CARTON.

STOP ENGINE AND RELIEVE PRESSURE BEFORE CONNECTING OR DISCONNECTING LINES.

ARRÊTER LE MOTEUR ET ÉVACUER LA PRESSURE AVANT DE DÉCONNECTER LES LIGNES.

TIGHTEN ALL CONNECTIONS BEFORE STARTING ENGINE OR PRESSURIZING LINES.

SERRER TOUTES LES CONNEXIONS AVANT DE DEMARRER LE MOTEUR OU DE REMETTRE LA PRESSURE SUR LES LIGNES.

IF ANY FLUID IS INJECTED INTO THE SKIN, OBTAIN MEDICAL ATTENTION IMMEDIATELY OR GANGRENE MAY RESULT.

SI UN LIQUIDE EST INJECTÉ DANS LA PEAU, OBTENIR IMMÉDIATEMENT UNE ATTENTION MÉDICALE. UNE GANGRÈNE PEUT RÉSULTER.

2500315



2500308

# PARAMÈTRES DE FONCTIONNEMENT

## PARAMÈTRES DE FONCTIONNEMENT

Il est très important de vérifier les paramètres du système hydraulique de la machine sur laquelle sera utilisée la souffleuse hydraulique.

1. Vous devez vérifier la pression maximum du système hydraulique de la machine de la façon suivante:

- Faire réchauffer la machine afin que l'huile hydraulique atteigne sa température normale de fonctionnement. Éteindre la machine.
- **Figure A:** Installer un manomètre approprié sur la prise de pression hydraulique de la machine.
- Démarrer la machine, mettre le moteur au régime maximum et actionner le système hydraulique. Lire la pression maximum indiquée par le manomètre.
- Répéter les étapes précédentes, mais cette fois-ci en installant le manomètre sur la prise de retour hydraulique. Lire la pression maximum indiquée par le manomètre.

2. La pression hydraulique sur la prise de pression de la machine doit se situer entre 2100 psi et 3300 psi.

- Si elle est inférieure à 2100 psi, le rendement de la souffleuse sera médiocre.
- Si elle supérieure à 3300 psi les composantes hydrauliques de la souffleuse subiront des dommages importants.

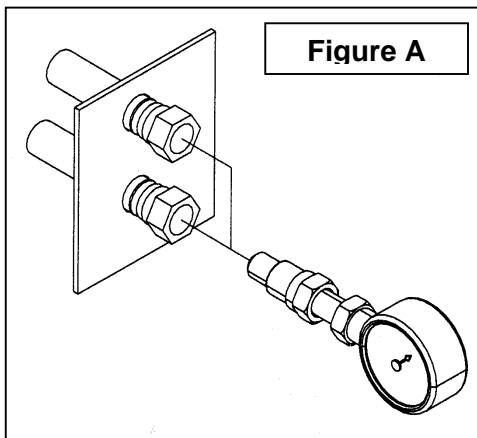

3. La pression hydraulique de retour de la machine doit être inférieure à 500 psi.

Si la pression de retour est supérieure à 500 psi, vous devez installer un circuit de drainage des moteurs hydrauliques directement au réservoir d'huile de la machine. Procéder comme suit:

- **Figure B:** Déconnecter les deux boyaux hydrauliques 1/4" (item 1) situés sur le côté droit du bloc hydraulique. Dévisser les deux adaptateurs 7/16" ORB mâle et les remplacer par deux bouchons 7/16" ORB mâle #2600048 (item 2).
- **Figure B:** À l'aide d'un T 7/16" JIC mâle #665562 (item 3), réunir les deux boyaux hydrauliques 1/4". Ensuite sur l'embranchement restant, connecter un boyau hydraulique 1/4" (item 4) que vous allez diriger vers le réservoir hydraulique de la machine.

**IMPORTANT: Toujours vérifier si il est permis par le fabricant de la machine de rediriger une partie de l'huile hydraulique vers le réservoir hydraulique. La quantité d'huile redirigée dans les conditions maximum d'opération varie entre 2 et 3 GPM.**

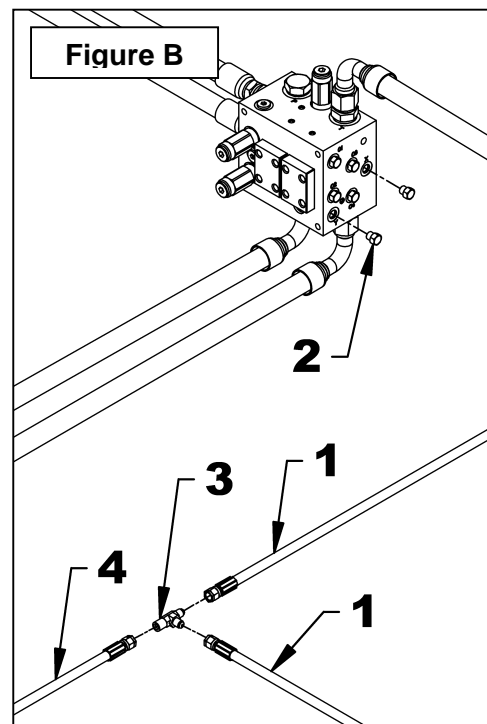

## PARAMÈTRES DE FONCTIONNEMENT

4. Vous devez vérifier le débit hydraulique maximum de la machine. Procéder comme suit:

- Faire réchauffer la machine afin que l'huile hydraulique atteigne sa température normale de fonctionnement. Éteindre la machine.
- **Figure C:** Installer un débitmètre approprié sur les prises hydrauliques de la machine.
- Démarrer la machine, mettre le moteur au régime maximum et actionner le système hydraulique. Lire le débit maximum indiqué sur le débitmètre.

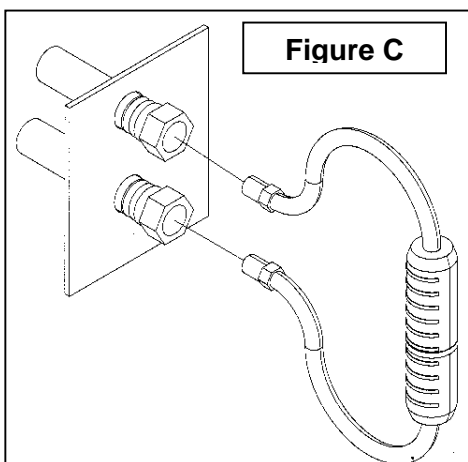

5. Le débit hydraulique doit se situer dans la plage correspondant au modèle de souffleuse que vous installez (voir Tableau).

H64A	de 12 à 20 GPM
H76A	de 18 à 25 GPM
H84A	de 18 à 25 GPM

- Si le débit est inférieur au débit minimum, la distance de projection ainsi que les performances de la souffleuse seront réduites.
  - Si le débit hydraulique est supérieur au débit maximum permis pour la souffleuse, le système hydraulique de la machine pourrait surchauffer et entraîner des dommages à la machine ainsi qu'à la souffleuse.
6. Une fois tous ces paramètres vérifiés et conformes aux exigences de la souffleuse, vous pouvez passer à l'installation de la souffleuse sur la machine.

# ASSEMBLAGE

## ASSEMBLAGE - SOUFFLEUSE

La souffleuse est pré-assemblée à l'usine, cependant, les pièces contenues dans le sac qui est fourni avec la souffleuse doivent être assemblées. Utiliser le manuel afin de prendre connaissance des pièces à installer. Séparer les boulons et les écrous selon leurs grandeurs. Après l'assemblage, serrer la boulonnerie en vous référant à la table de spécification des couples contenue à la fin du manuel.

### Installation des Boyaux Hydrauliques (figure 1)

**NOTE:** Les adaptateurs et les boyaux d'alimentation ne sont pas inclus et devront être fabriqués sur mesure pour la machine.

1. Retirer le capuchon (item 1) situé sur le radiateur de la souffleuse.
2. Remplacer le bouchon (item 2) sur le dessus du bloc hydraulique par un adaptateur 1 1/16" JIC mâle x 1 1/16" ORB.
3. Installer les boyaux. Pour ce faire, utiliser deux boyaux 3/4" @ 3500psi de pression d'opération suffisamment longs pour couvrir les jeux causés par le mouvement des articulations du tracteur avec, à une extrémité, un embout 1 1/16" JIC piv. femelle plié à 90° qui doit être installé sur la souffleuse et l'autre extrémité selon les sorties hydrauliques du tracteur.

**NOTE:** Pour le H64A, utiliser un embout droit pour la sortie d'huile.

**IMPORTANT:** L'alimentation en huile de la souffleuse se fait par le boyau qui est situé sur le dessus du bloc hydraulique de la souffleuse (item 2) et le retour d'huile s'effectue par celui du radiateur (item 1).

4. Brancher le tracteur à la souffleuse en passant les boyaux dans l'anneau sur le dessus de l'attache.



**ATTENTION:** Un liquide hydraulique/diesel qui s'échappe sous pression peut pénétrer la peau et causer des blessures sévères.

- Ne pas utiliser les mains pour chercher une fuite. Utiliser un morceau de papier ou de carton pour chercher les fuites.

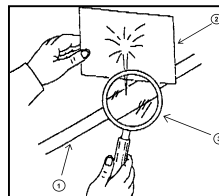
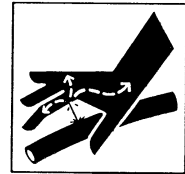

- (1) Boyau hydraulique
- (2) Carton
- (3) Loupe

- Arrêter le moteur et enlever la pression avant de connecter ou de déconnecter les lignes.
- Serrer toutes les connexions avant de démarrer le moteur ou de remettre la pression sur les lignes.
- Si un liquide est injecté dans la peau, obtenir immédiatement une attention médicale. Une gangrène peut en résulter.

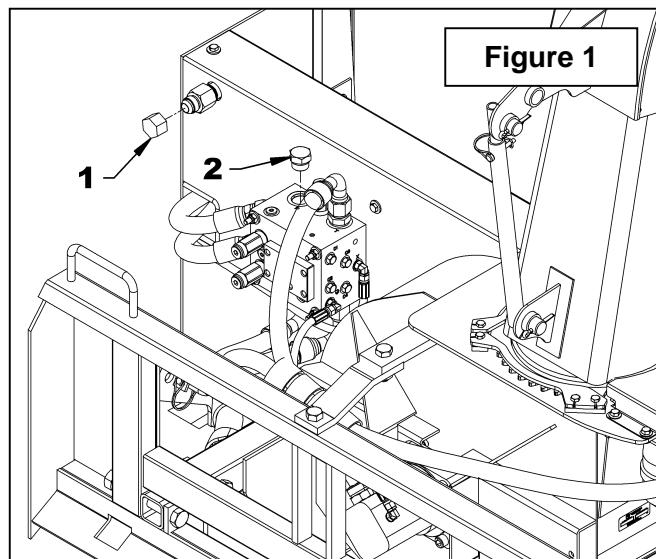

# ASSEMBLAGE

## Installation de la Chute pour H64A

(Figures 2 à 5)

1. **Figure 2:** Retirer les huit écrous à brides rainurées 5/16" NC (item 1), les huit boulons 5/16" NC x 1 1/4" lg. (item 2) et les trois plaques de retenues (items 3-4).

2. **Figure 2:** Retirer les trois boulons à bride rainurée 5/16" NC x 3/4" (item 5), les trois écrous à brides rainurée 5/16" (item 6) et dévisser légèrement les quatre boulons du moteur hydraulique (item 7).

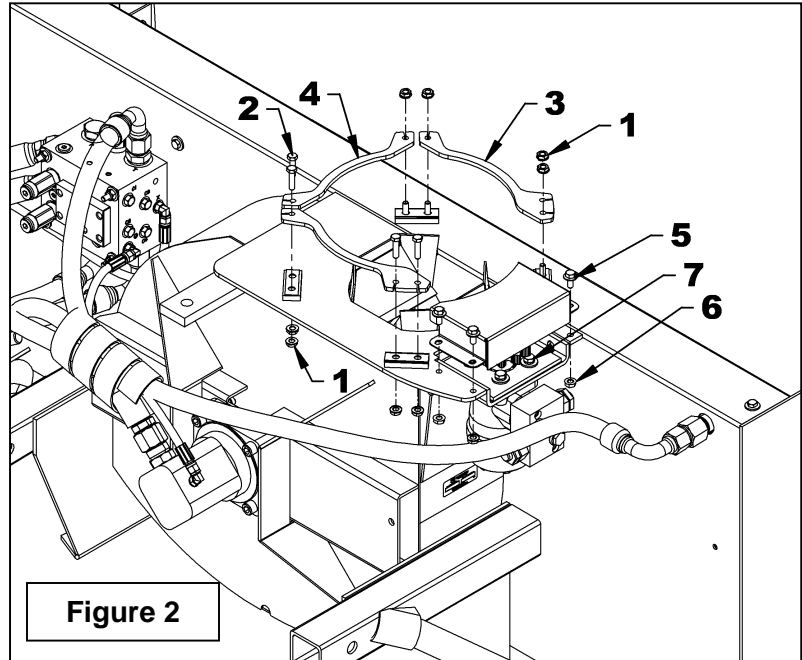

3. **Figure 3:** Installer la chute (item 1) avec le coussinet de rotation (item 6) sur la souffleuse tel qu'illustré et fixer en place avec les trois plaques de retenues (items 2-3), les quatre boulons à carrosserie 5/16" NC x 1 1/4" lg. la tête en bas (devant la chute), les quatre boulons hex. 5/16" NC x 1 1/4" lg. (item 4) la tête en haut (derrière la chute) et les huit écrous à bride rainurée (item 5).

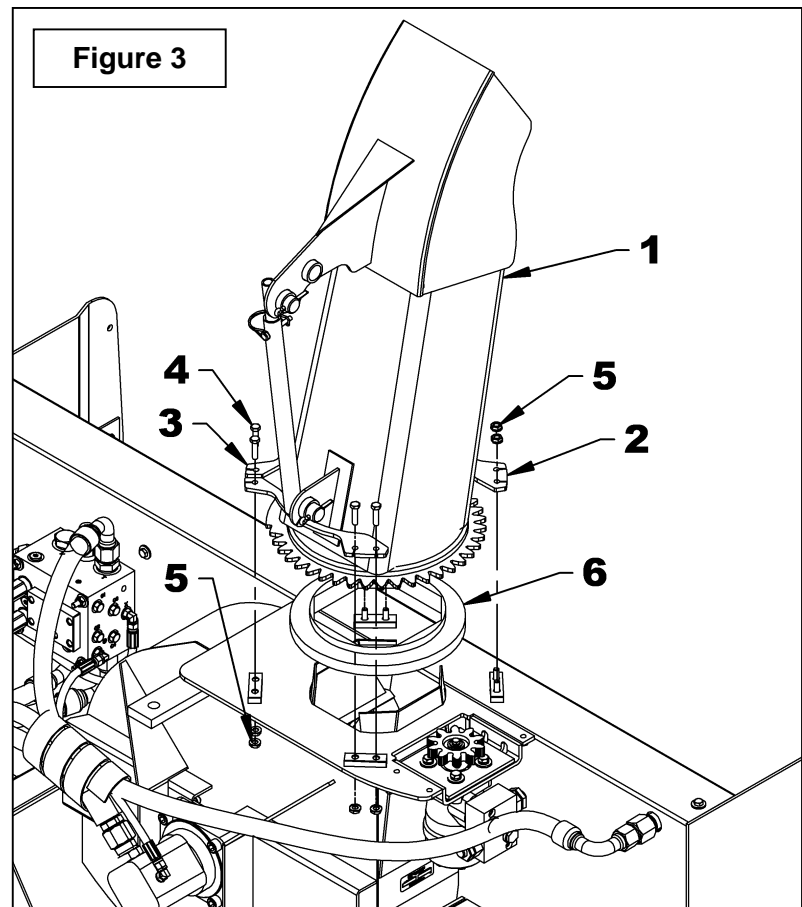

# ASSEMBLAGE

4. **Figure 4:** Si la distance entre les dents de l'engrenage du moteur et l'engrenage de la chute est supérieure à 1/16", ajuster la position du moteur en dévissant les deux écrous (item 2) et en vissant les deux boulons (item 1) jusqu'à ce que la distance entre les deux engrenages soit entre 1/32" et 1/16". Serrer les deux écrous (item 2) fermement.

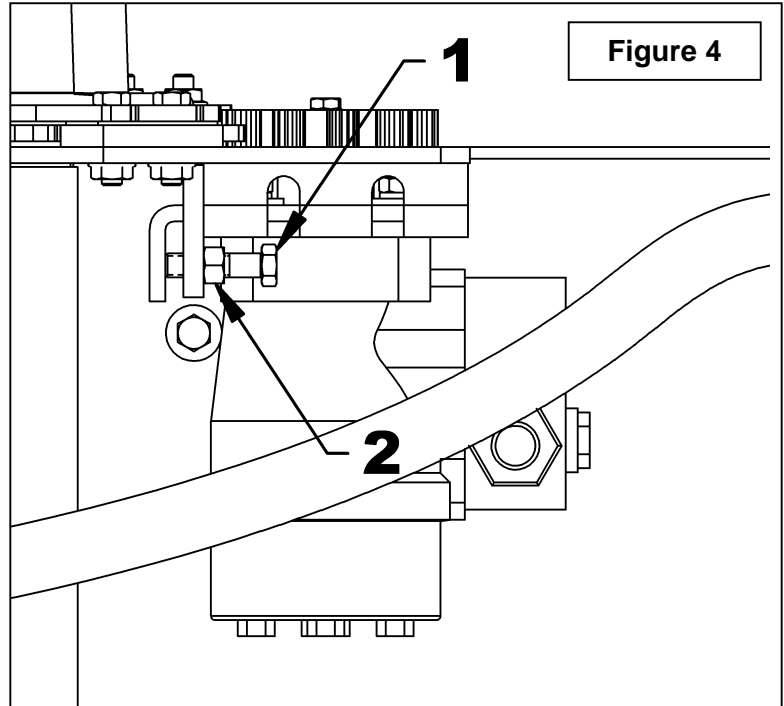

5. **Figure 5:** Serrer les quatre boulons (item 1) du moteur hydraulique et réinstaller le garde (item 2) avec trois boulons à bride rainurée 5/16" NC x 3/4" et trois écrous à bride rainurée 5/16" (items 3-4).

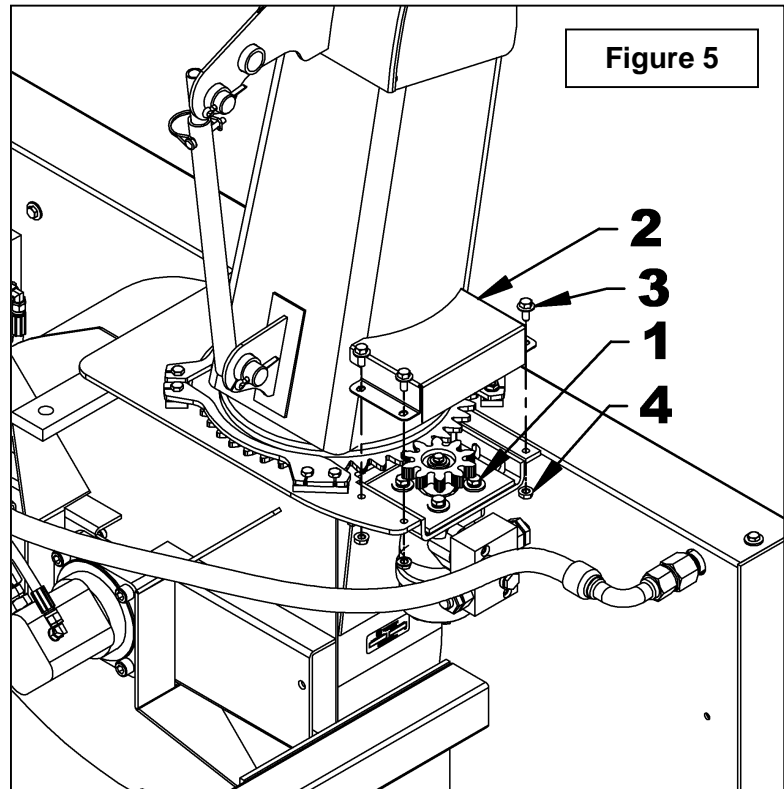

# ASSEMBLAGE

## Installation de la Chute pour H76A & H84A (Figures 6 à 9)

1. **Figure 6:** Retirer les six écrous à brides rainurées 1/2" NC (item 1), les six boulons à carrosserie 1/2" NC x 1 3/4" lg. (item 2) et les deux plaques de retenue (items 3-4).

2. **Figure 6:** Retirer les quatre boulons à bride rainurée 5/16" NC x 3/4" (item 5), les quatre écrous à brides rainurée 5/16" (item 6) et dévisser légèrement les quatre boulons du moteur hydraulique (item 7).

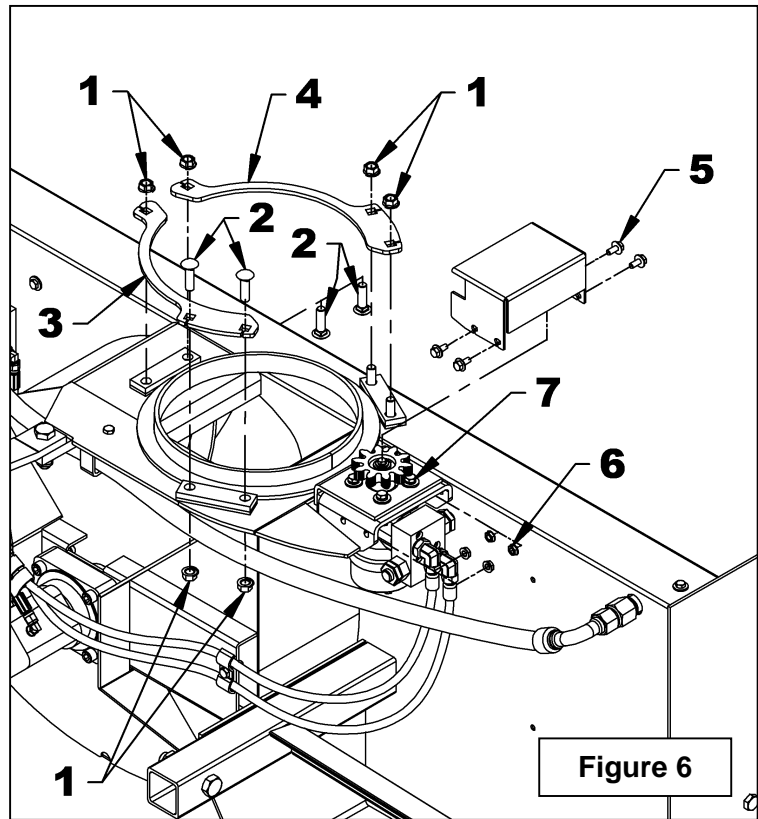

Figure 6

3. **Figure 7:** Installer la chute (item 1) sur la souffeuse tel qu'illustré et fixer en place avec les deux plaques de retenue (items 2-3), les six boulons à carrosserie 1/2" NC x 1 3/4" lg. (item 4, deux avec la tête en haut) et les six écrous à bride rainurée (item 5).

**NOTE:** La chute doit être placée exactement dans la position illustrée pour faciliter l'insertion des deux boulons (item 4) par le dessus.

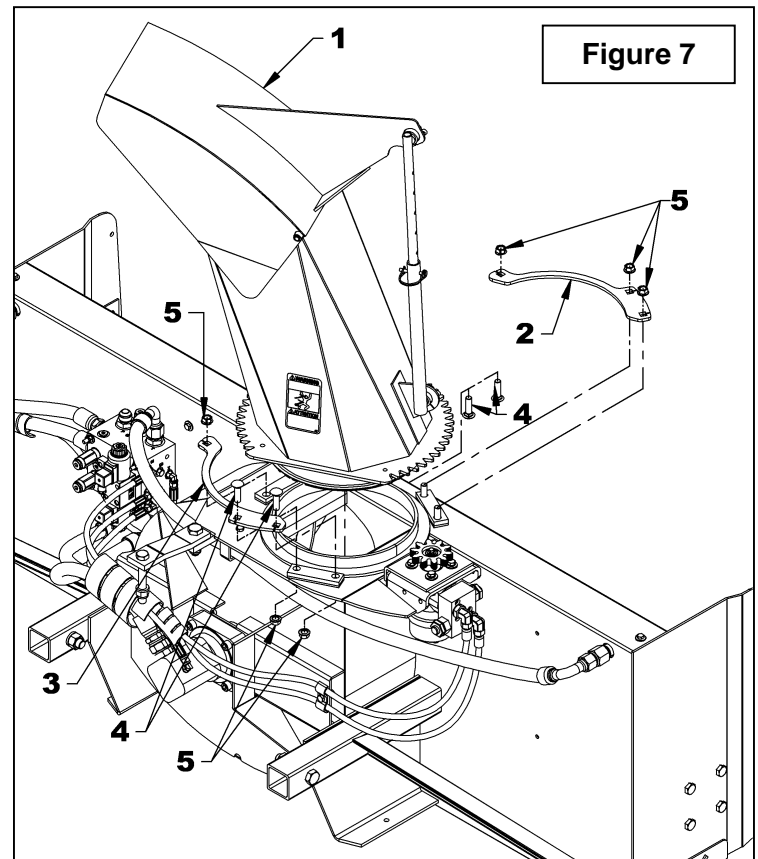
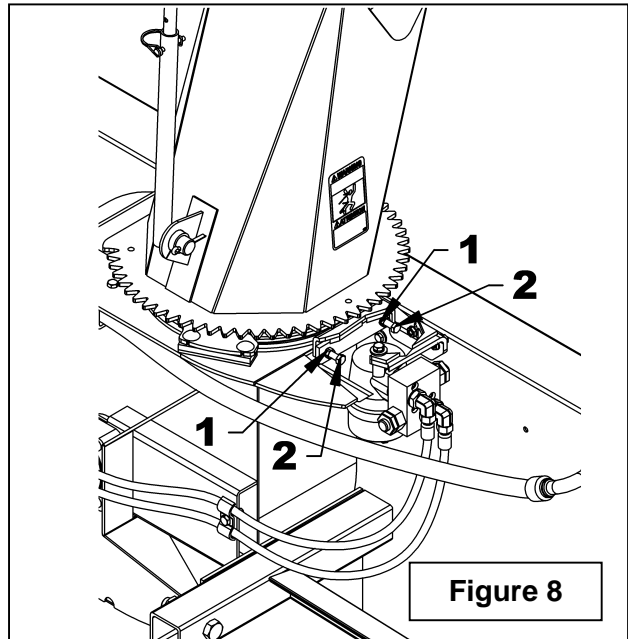

Figure 7

# ASSEMBLAGE

4. **Figure 8:** Si la distance entre les dents de l'engrenage du moteur et l'engrenage de la chute est supérieure à 1/16", ajuster la position du moteur en dévissant les deux écrous (item 1) et en vissant les deux boulons (item 2) jusqu'à ce que la distance entre les deux engrenages soit entre 1/32" et 1/16". Serrer les deux écrous (item 1) fermement.



5. **Figure 9:** Serrer les quatre boulons (item 1) du moteur hydraulique et réinstaller le garde (item 2) avec quatre boulons à bride rainurée 5/16" NC x 3/4" et quatre écrous à bride rainurée 5/16" (items 3-4).

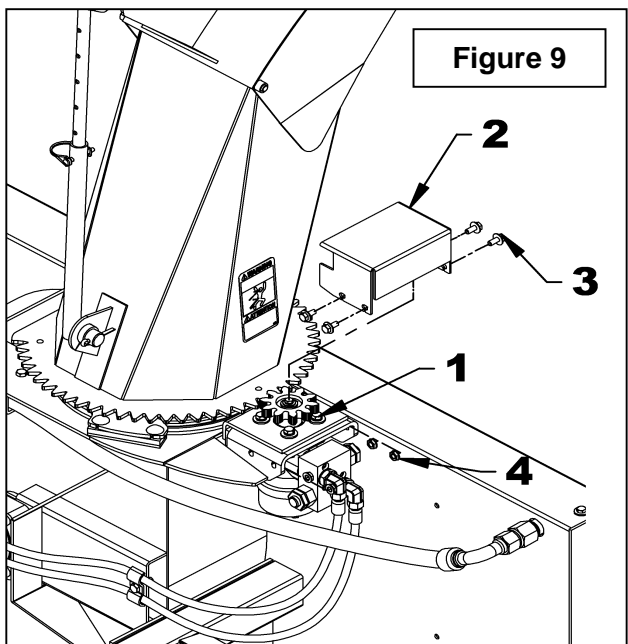

## **Rotation de Chute**

**NOTE:** Les coudes et les boyaux ne sont pas inclus et devront être fabriqués sur mesure pour la machine.

1. Installer deux coudes 90° 7/8" ORB mâle X 9/16" JIC mâle sur le moteur hydraulique de la rotation de chute.
2. Installer deux boyaux 1/4" @ 3500psi suffisamment longs pour couvrir les jeux causés par le mouvement des articulations du tracteur, une extrémité sur les coudes du moteur de rotation de la chute et l'autre sur le tracteur en les faisant passer dans l'anneau sur le dessus de l'attache.

**IMPORTANT:** Fixer les boyaux de sorte qu'ils n'entrent en contact avec aucune pièces mobiles.

**NOTE:** Si aucune sortie d'huile n'est disponible sur le tracteur, utiliser l'ensemble de valve électro-hydraulique 8183A (non fourni).

# ASSEMBLAGE

## Installation de l'Attache Universelle – 8153

(Figure 10)

1. Fixer les bras d'attache (item 2) sur l'attache universelle (item 1) à l'aide de deux boulons hex. 3/4" NC x 6" (item 4), rondelles de blocage 3/4" (item 9) et écrous hex. 3/4" (item 11).
2. Insérer l'attache universelle (item 1) dans les fixations de la souffeuse et fixer à l'aide de deux boulons hex. 3/4" NC x 3 1/2" (item 5), rondelles de blocage 3/4" (item 9) et écrous hex. 3/4" NC (item 11).
3. Placer le bout le plus long de l'attache supérieure (item 3) sous la plaque de la souffeuse. Fixer à l'aide d'un boulon hex. 5/8" NC x 2" (item 6) sur la souffeuse et un boulon hex. 5/8" NC x 1 1/2" (item 7) sur l'attache. Serrer avec une rondelle de blocage 5/8" (item 8) et un écrou hex. 5/8" (item 10).

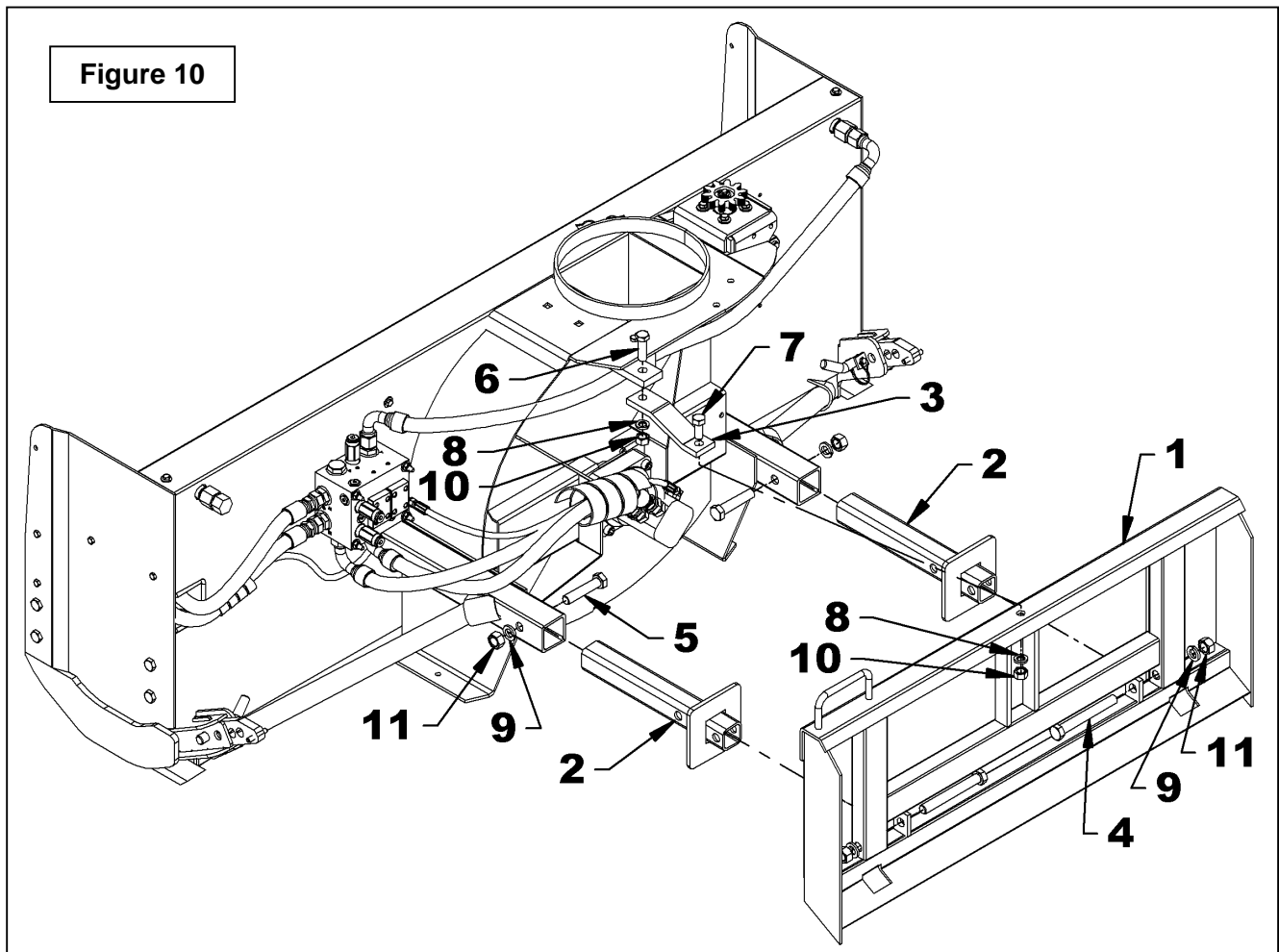

# ASSEMBLAGE

## Installation de l'ensemble de valve pour la rotation hydraulique - 8183A (Figures 11 à 17)

1. **Figure 11:** Retirer les deux bouchons des ports "C1" et "C2" du bloc hydraulique et les remplacer par des coudes 90° 7/16" ORB M. X 7/16 JIC M. (items 1-2) en les positionnant dans la direction illustrée.
2. **Figure 13:** Installer les coudes 90° 9/16JIC M. X 7/8 ORBM (item 1) dans les ports du moteur en positionnant les coudes vers le bas.
3. **Figure 13:** Brancher les boyaux (items 2-3) aux coudes 90° du bloc hydraulique et au moteur hydraulique tel qu'illustré.
4. **Figure 13:** Fixer les boyaux avec la crampe (item 4), le boulon 3/8" x 1 1/4" lg (item 5) et l'écrou à bague de nylon (item 6).
5. **Figure 12:** Enlever les vis à tête cylindrique 10-24 X 7/8" et retirer la plaque de droite du bloc hydraulique. S'assurer d'enlever les joints toriques collés sur le bloc hydraulique et bien nettoyer les quatre orifices avant d'installer la valve. Fixer la valve électrohydraulique (item 1) au bloc avec les quatre vis à tête cylindrique (item 2) fournies avec la valve en s'assurant que les joints toriques sont bien en place sur la valve.

**IMPORTANT:** S'assurer de fixer la valve dans le bon sens. Elle doit avoir l'indication "T" du côté des valves de surpressions (fig. 12 item 3).

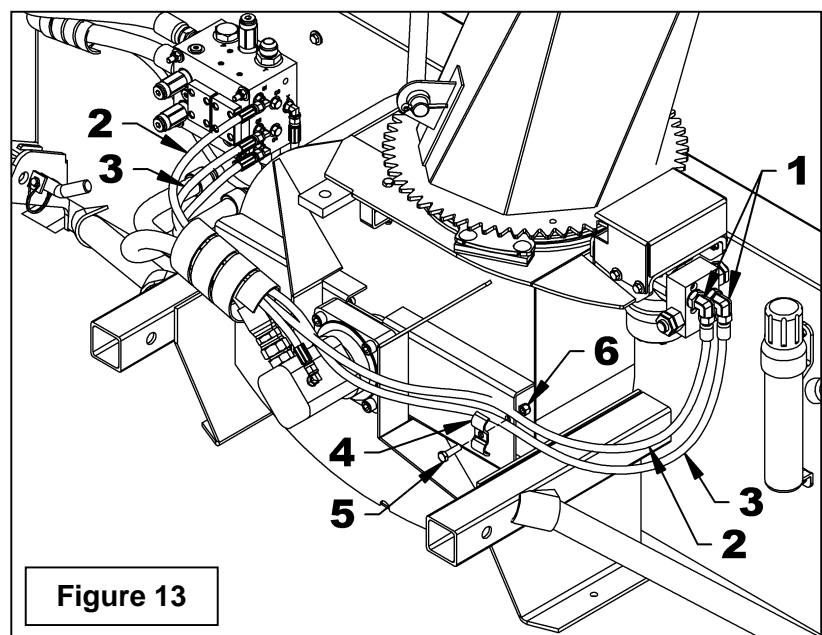
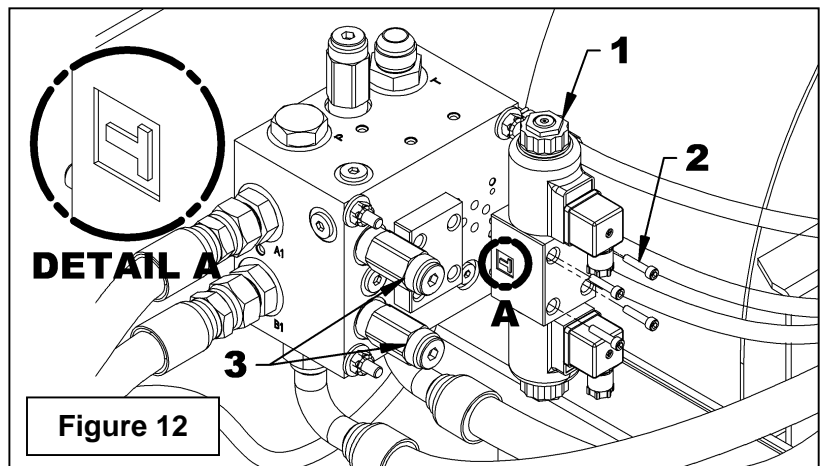
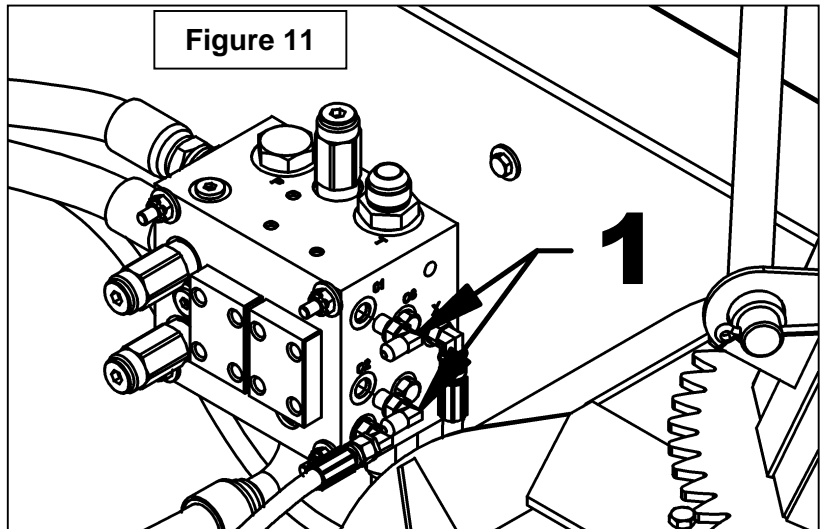

# ASSEMBLAGE

6. **Figure 14:** Retirer les connecteurs DIN (item 1) en retirant les deux vis (item 2).

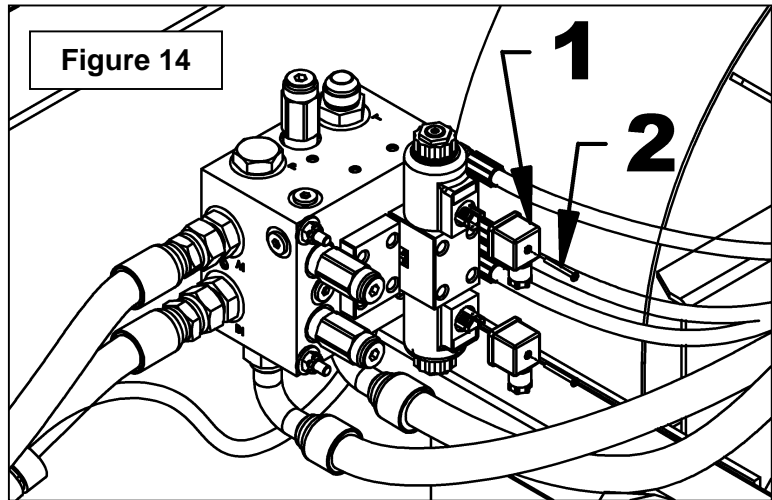

7. **Figures 15a-15b:** Démonter les connecteurs DIN (Fig. 15b, item 1) et brancher les fils du harnais 160" tel qu'illustré à la Figure 15a. Lors de la connexion des fils, s'assurer de repositionner le bornier dans le bon sens dans le boîtier afin que les sorties soient vers le bas une fois sur la valve.

8. **Figure 14:** Réinstaller les connecteurs DIN (item 1) sur la valve en s'assurant que le fil blanc est dans le connecteur supérieur et que le fil bleu est dans celui du bas et que les fils pointent vers le bas.

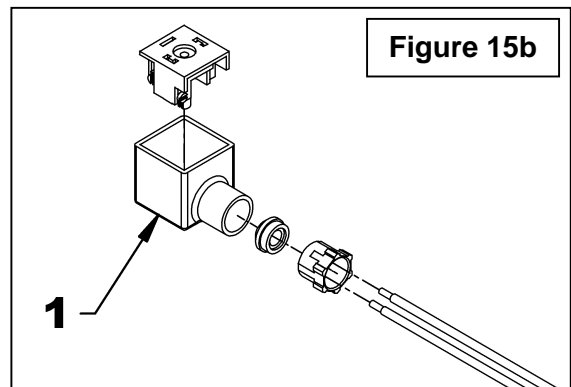

9. Installer l'interrupteur dans un des trous du boîtier à interrupteur et installer le boîtier à l'endroit sur la machine qui assure un accès facile lors de l'opération de la souffleuse à l'aide de la boulonnerie fournie. Si les boulons ne sont pas assez long, utiliser des plus long tout en prenant garde de ne pas entrer en contact avec les interrupteurs.

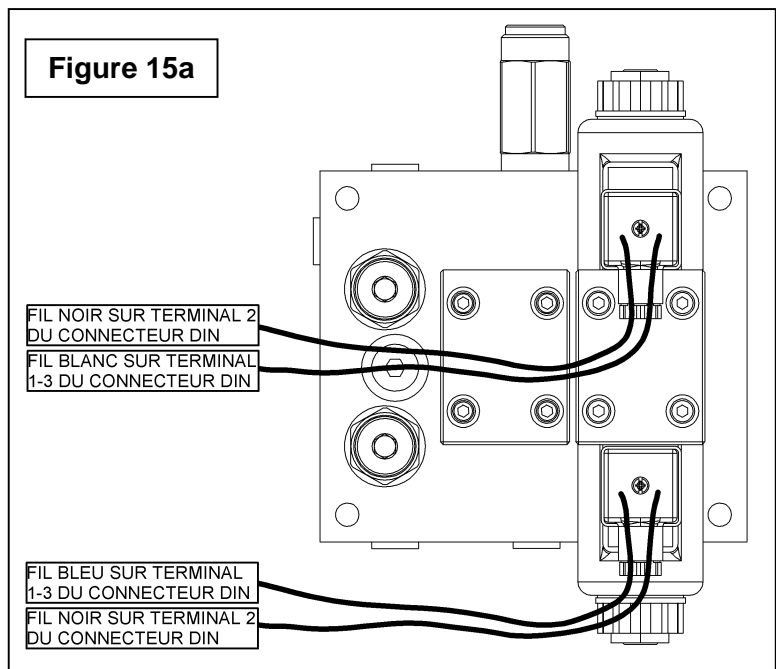

## ASSEMBLAGE

10. Faire passer le harnais 160" au même endroit que les boyaux hydrauliques jusqu'à l'avant du tracteur, près du démarreur du moteur du tracteur. Attacher le harnais avec des attaches de nylon et insérer avec les boyaux dans le protecteur de boyaux de 4" et ensuite dans l'enveloppe protectrice de 360". S'il s'agit d'une réinstallation du déflecteur, connecter le connecteur mâle du harnais 160" au connecteur femelle du tracteur.

11. **Figure 16** : Poser les terminaux mâles sur le bout dénudé des fils blancs et du fil de mise à la terre noir. Connecter ces terminaux au connecteur femelle à trois cavités en vous assurant d'installer le fil noir dans la cavité "A".

12. Fixer le fil noir à une mise à la terre appropriée sur le bâti du tracteur.

13. Brancher le fil avec fusible au fil d'interrupteur de contact du tracteur à l'aide du connecteur de dérivation.

14. Connecter le connecteur mâle au connecteur femelle.

15. **Figure 17**: Connecter le fil fusible à la lame 1 (item 1) - au centre, un fil blanc à la lame 2 et l'autre à la lame 3 de l'interrupteur.

**NOTE**: Si le mouvement du déflecteur ne correspond pas à l'illustration sur l'interrupteur inverser les fils blancs.

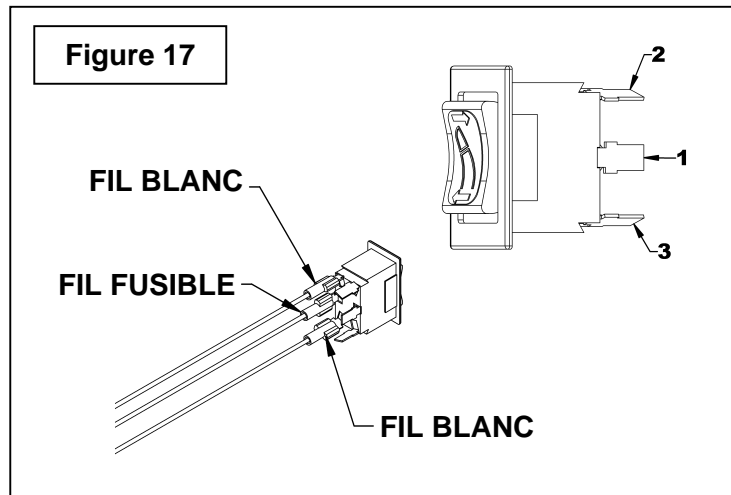
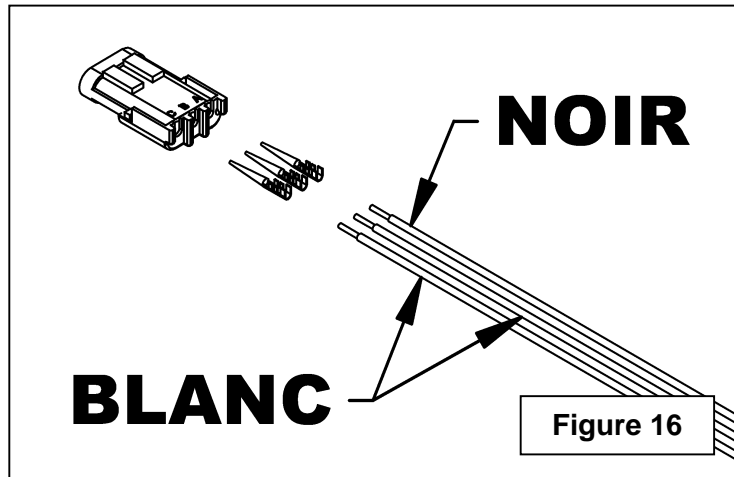

# ASSEMBLAGE

## Défecteur Hydraulique 8184A - H64A: Cylindre 2" x 6" Kit 8155

## - H76A & H84A: Cylindre 2" x 8" Kit 8249

(Figures 18 à 31)

1. **Figure 19:** Retirer un des anneaux de retenue (items 1-4) de chaque goupille du cylindre (items 2-3) et retirer les goupilles. Placer les sorties hydrauliques dans la position illustrée à la figure 22 et attacher la base du cylindre (item 5) à la base de la chute et la section coulissante au déflecteur avec les goupilles et les anneaux de retenue (items 1-2-3-4).
2. **Figure 19:** Retirer les deux bouchons (items 1-2) des ports "C3" et "C4" du bloc hydraulique.
3. **Figure 20:** Installer les coudes 90° 7/16" ORB M. X 7/16 JIC M. (items 1-2) dans les ports "C3" et "C4" du bloc hydraulique en positionnant les coudes dans la direction illustrée.
4. **Figure 21:** Installer les coudes 90° 3/8 NPT M. X 1/4 NPT PIV. F. (items 1-2) dans les ports du cylindre en positionnant les coudes dans la direction illustrée. Ajouter du scellant à filets sur la partie mâle des coudes.

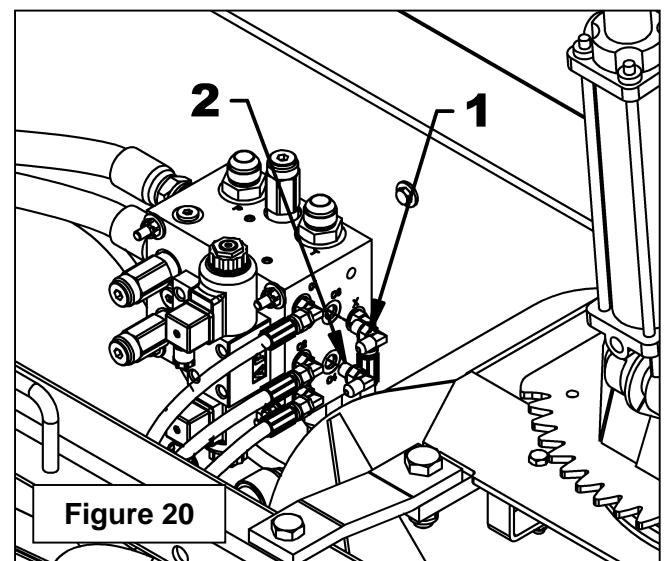
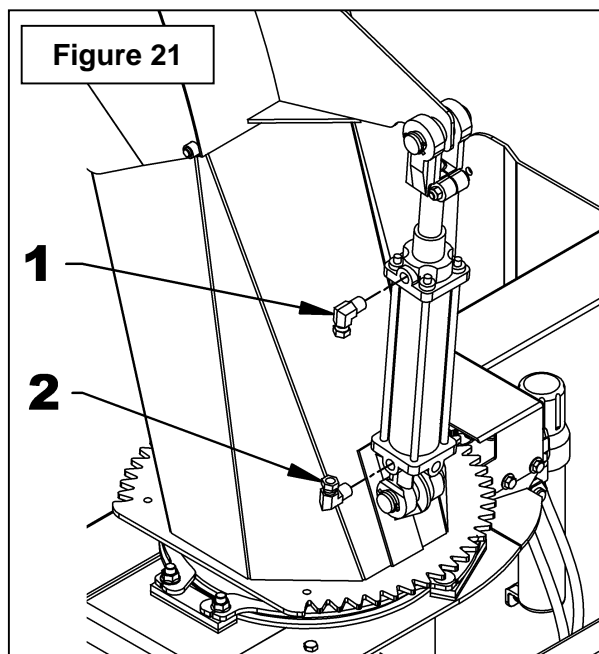
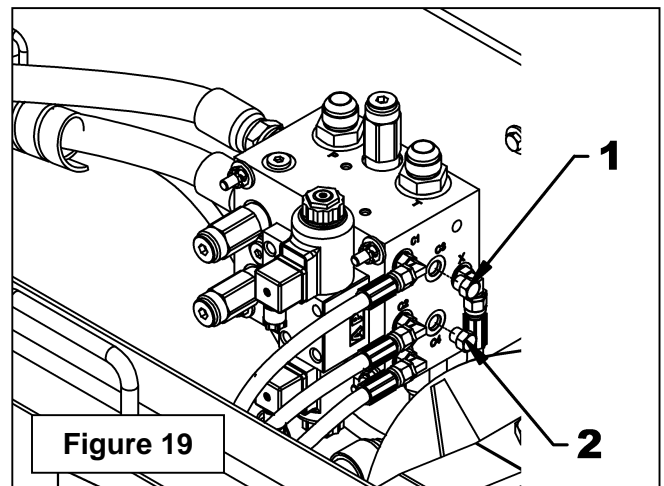
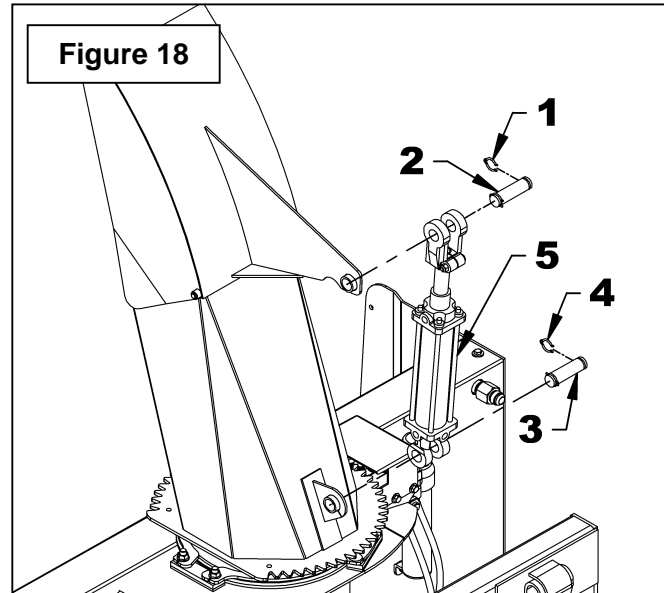

# ASSEMBLAGE

5. **Figure 22:** Fixer le support de boyau (item 4) sur l'attache universelle à l'aide d'un boulon 5/8" NC, d'une rondelle de blocage et d'un écrou (items 1-2-3, non fournis).

6. **Figure 23:** Mettre du scellant à filets sur la partie mâle de chaque boyau (items 1-2) et visser dans les coudes 90° (items 3-4) du cylindre.

7. **Figure 24:** Brancher l'extrémité femelle de chaque boyau (items 1-2) aux coudes 90° du bloc hydraulique (items 3-4) en s'assurant de brancher le boyau de la tige du cylindre au port "C4" du bloc hydraulique.

8. **Figure 25:** Fixer les boyaux au support de boyau (item 1) avec la crampe (item 2), le boulon 3/8" x 1 1/4" lg (item 3) et l'écrou à bague de nylon (item 4) en laissant assez de longueur de boyau pour permettre une rotation complète de la chute. Installer le protecteur de boyaux (item 5) tel qu'illustré.

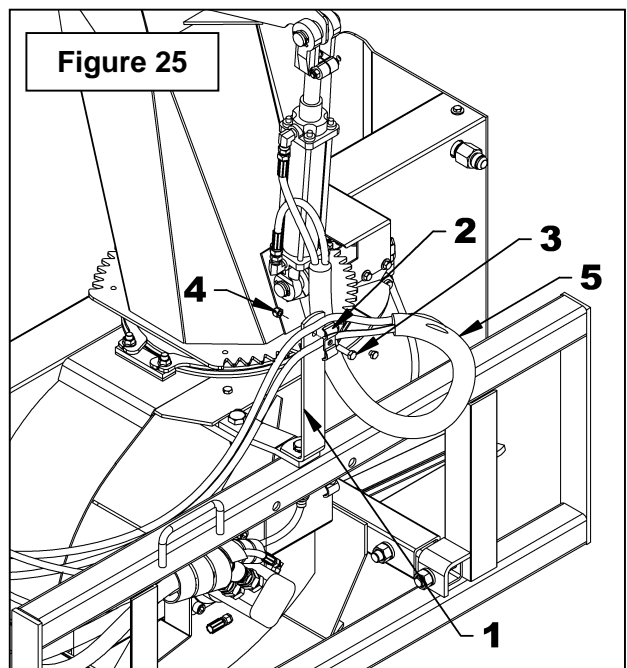
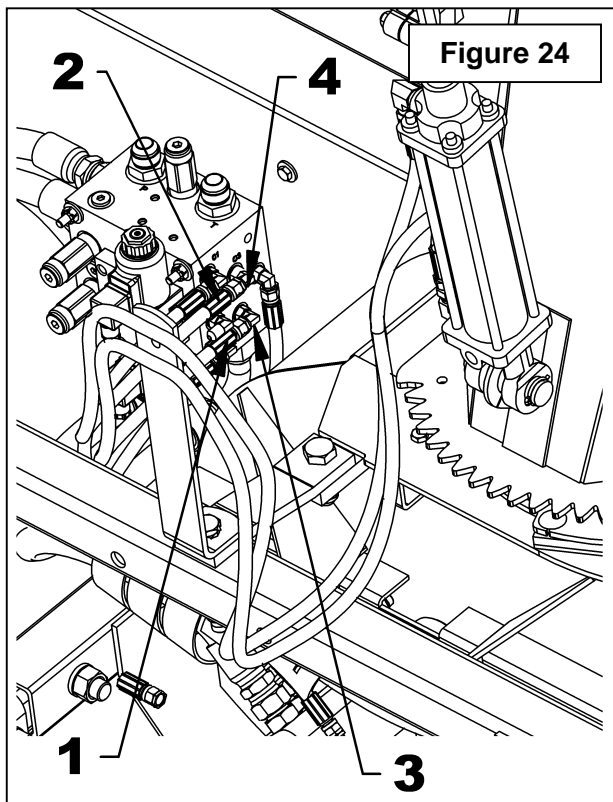
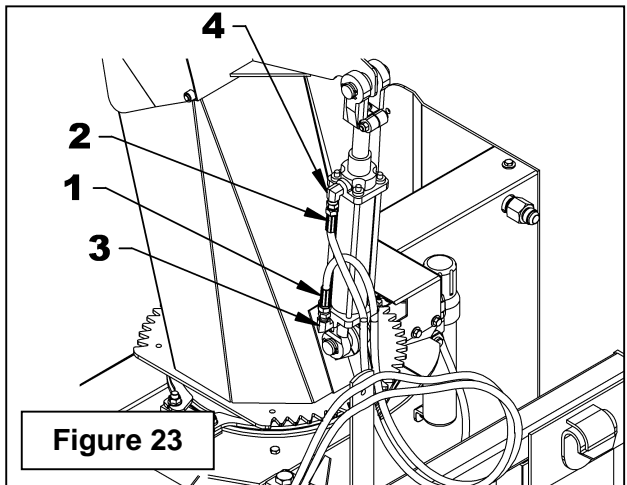
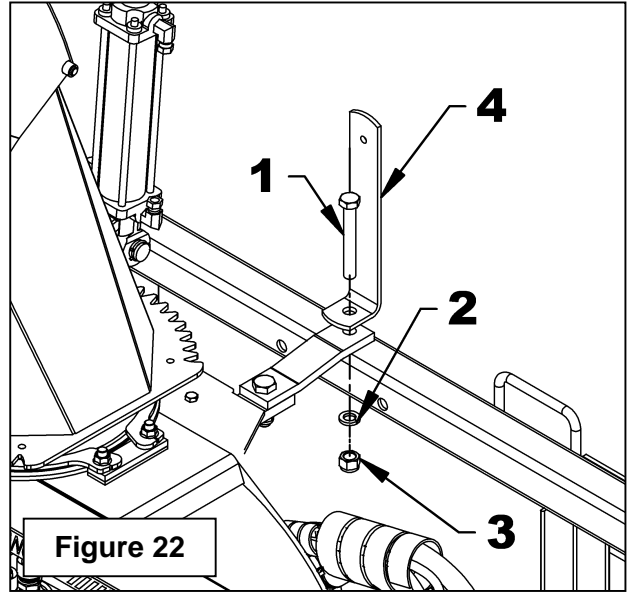

# ASSEMBLAGE

9. **Figure 26:** Enlever les vis à tête cylindrique 10-24 X 7/8" (item 1) et retirer la plaque (item 2). S'assurer d'enlever les joints toriques collés sur le bloc hydraulique et bien nettoyer les quatre orifices avant d'installer la valve.

10. **Figure 27:** Fixer la valve électro-hydraulique (item 1) au bloc avec les quatre vis à tête cylindrique (item 2) fournies avec la valve en s'assurant que les joints toriques sont bien en place sur la valve.

**IMPORTANT: S'assurer de fixer la valve dans le bon sens. Elle doit avoir l'indication "T" du côté des valves de surpressions (fig. 27 item 3).**

11. **Figure 28:** Retirer les connecteurs DIN (items 3-4) en retirant les deux vis (items 1-2).

12. **Figures 29a-29b:** Démontez les connecteurs DIN (Fig. 29b, item 1) et branchez les fils du harnais 160" tel qu'illustré à la Figure 29a. Lors de la connexion des fils, s'assurer de repositionner le bornier dans le bon sens dans le boîtier afin que les sorties soient vers le bas une fois sur la valve.

13. **Figure 28:** Réinstaller les connecteurs DIN (items 3-4) sur la valve en s'assurant que le fil blanc est dans le connecteur supérieur et que le fil bleu est dans celui du bas et que les fils pointent vers le bas.

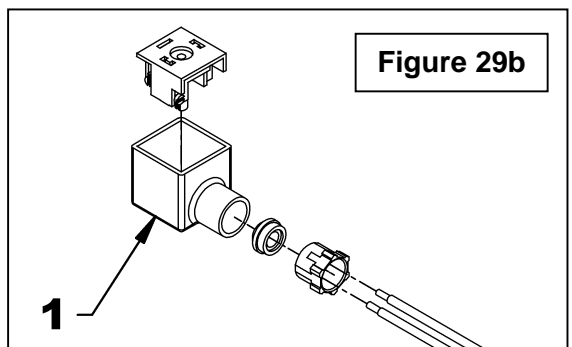
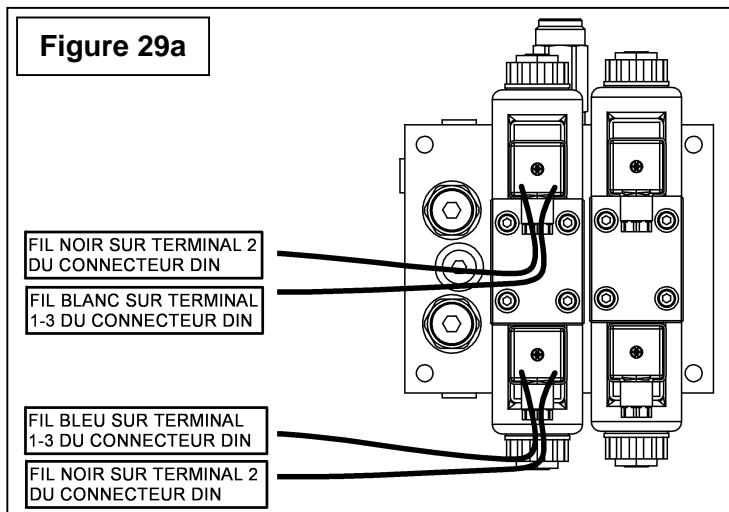
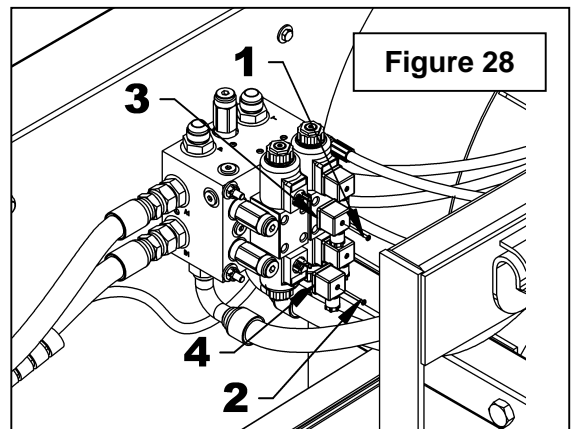
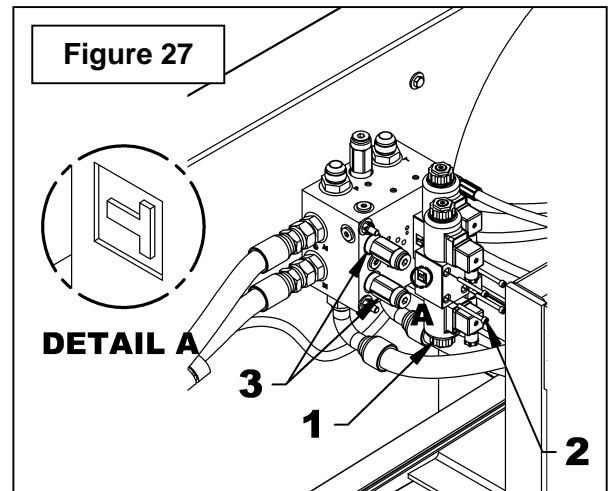
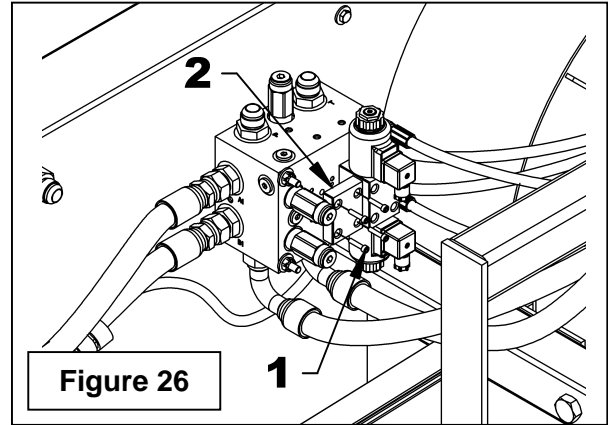

## ASSEMBLAGE

14. Installer l'interrupteur dans un des trous du boîtier à interrupteur et installer le boîtier à l'endroit sur la machine qui assure un accès facile lors de l'opération de la souffleuse à l'aide de la boulonnerie fournie. Si les boulons ne sont pas assez long, utiliser des plus long tout en prenant garde de ne pas entrée en contact avec les interrupteurs.

15. Faire passer le harnais 160" au même endroit que les boyaux hydrauliques jusqu'à l'avant du tracteur, près du démarreur du moteur du tracteur. Attacher l'harnais avec des attaches de nylon et insérer avec les boyaux dans le protecteur de boyaux de 4" et ensuite dans l'enveloppe protectrice de 360". S'il s'agit d'une réinstallation du déflecteur, connecter le connecteur mâle du harnais 160" au connecteur femelle du tracteur.

16. **Figure 30** : Poser les terminaux mâles sur le bout dénudé des fils blancs et du fil de mise en terre noir. Connecter ces terminaux au connecteur femelle à trois cavités en vous assurant d'installer le fil noir dans la cavité "A".

17. Fixer le fil noir à une mise à terre appropriée sur le bâti du tracteur.

18. Brancher le fil avec fusible au fil d'interrupteur de contact du tracteur à l'aide du connecteur de dérivation.

19. Connecter le connecteur mâle au connecteur femelle.

20. **Figure 31**: Connecter le fil fusible à la lame 1 (item 1) - au centre, un fil blanc à la lame 2 et l'autre à la lame 3 de l'interrupteur.

**NOTE**: Si le mouvement du déflecteur ne correspond pas à l'illustration sur l'interrupteur inverser les fils blancs.

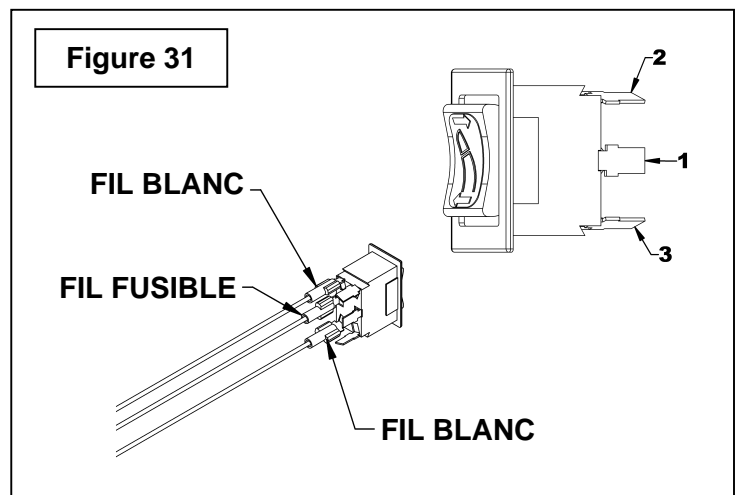
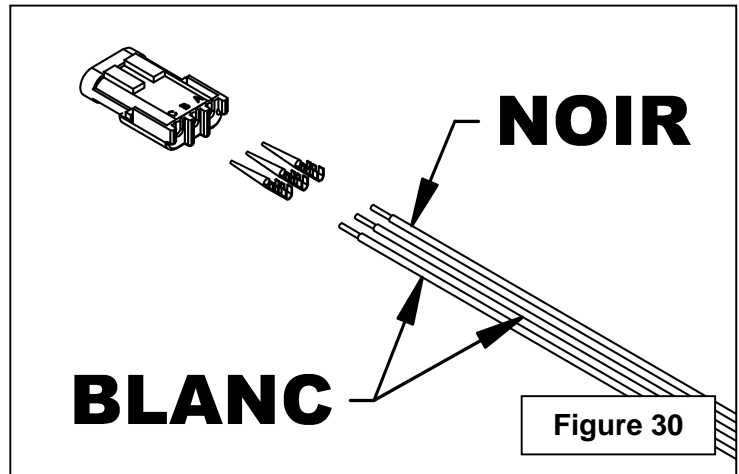

---

# ASSEMBLAGE

---

## **Déflexeur Électrique - 8154** **(Figure 32 & Schéma Électrique)**

1. Couper le contact et retirer la clé.
  2. Installer la manille à grand dégagement (item 6) sur le pied du vérin électrique (item 1) et la manille à petit dégagement (item 7) à l'autre extrémité du vérin et fixer avec un boulon hex 1/2" NC x 2 1/2" (item 16) et un écrou à bague de nylon 1/2" NC (item 17).
  3. Installer une goupille à ressort 3/16" x 1 3/4" (item 13) sur chacune des goupilles 1" du cylindre (item 8).
  4. Installer le vérin électrique sur la chute (voir figure 32 pour la position du vérin électrique), à l'aide des deux goupilles 1" (item 8) et bloquer avec les goupilles en épingle 4mm x 80mm du cylindre (item 14).
- NOTE:** Pour la H76A et la H84A, installer le vérin électrique dans les trous disponibles sur la chute.
5. Brancher le fil de mise à la terre (item 9, noir 72") sur le terminal "C" de l'interrupteur (item 3).
  6. Brancher le fil d'alimentation avec fusible (item 11, rouge 72") sur le terminal "B" de l'interrupteur (item 3).
  7. Brancher les fils du vérin électrique (item 12, 1 rouge et 1 noir 360" ass.) sur le terminal "A" et "D" de l'interrupteur (item 3).
  8. Installer le boîtier d'interrupteur (item 2) à l'endroit qui permettra un accès facile lors de l'opération de la souffleuse. Bloquer à l'aide de trois vis auto-perçantes #10 x 1/2" (item 15). Laisser un trou libre pour l'installation du fil de mise à la terre. Éviter d'installer le boîtier où il y a déjà des fils, cela pourrait les endommager.
  9. Dévisser l'écrou et retirer la rondelle de blocage de l'interrupteur. Insérer l'interrupteur (item 3) dans le boîtier. Serrer l'interrupteur avec son écrou. Insérer le bouchon de plastique (item 5) dans le trou libre du boîtier (si nécessaire) et visser le capuchon de caoutchouc (item 4) sur l'interrupteur.
  10. Brancher le terminal à anneau du fil noir de mise à la terre (item 9) sur la quatrième vis #10 x 1/2" (item 15) et visser dans le trou libre du boîtier de l'interrupteur (item 2).
  11. Brancher le fil avec fusible (item 11) au fil d'interrupteur de contact du tracteur à l'aide du connecteur de dérivation (item 10).
  12. Brancher le fil double du vérin électrique (item 12) au vérin (item 1).
  13. Recouvrir tous les fils avec une enveloppe protectrice (item 18) afin qu'ils soient bien protégés. Attacher l'enveloppe protectrice avec des attaches de plastique.

# ASSEMBLAGE

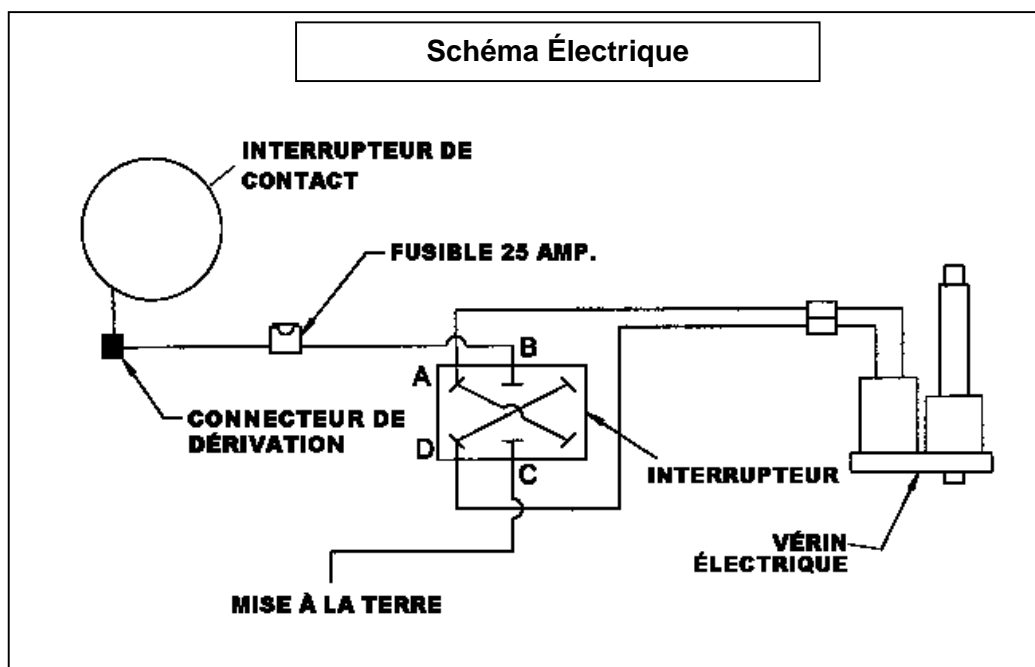
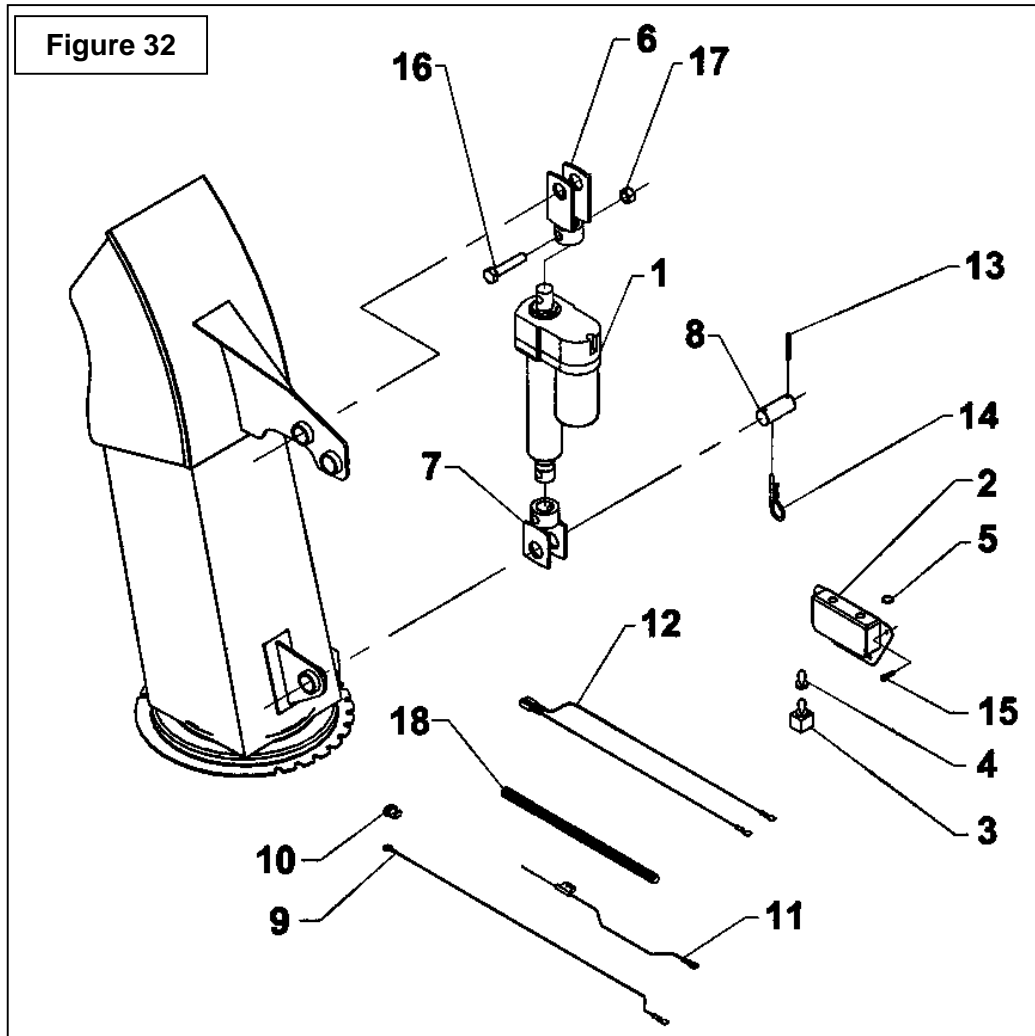

# ASSEMBLAGE

## ***Installation des Couteaux Latéraux - 8152 (Figure 33)***

1. Enlever le boulon hex. 1/2" NC x 1 1/4" (item 5) du support de moteur et le boulon hex. 5/16" NC x 1 1/4" (item 4) du garde boyau.
2. Placer le couteau gauche (item 2) vis à vis les trous du bâti et mettre un boulon 1/2" NC x 1 1/2" (item 5), rondelle plate 9/16" (item 8), rondelle de blocage 1/2" (item 9) et écrou hex. 1/2" NC (item 10) dans le trou inférieur.
3. Dans le trou central, remettre le boulon 5/16" NC x 1 1/4" (item 4), rondelle plate 5/16" (item 11), rondelle de blocage 5/16" (item 12) et écrou hex. 5/16" NC (item 13).
4. Dans le trou supérieur, insérer un boulon hex. 3/8" NC x 1" (item 3), rondelle de blocage 3/8" (item 14) et écrou hex. 3/8" NC (item 15).
5. Aligner le trou supérieur du couteau droit (item 1) avec le trou supérieur du bâti et fixer le couteau à l'aide du boulon 3/8" NC x 1" (item 3), rondelle de blocage 3/8" (item 15) et écrou hex. 3/8" NC (item 14).
6. S'assurer que le couteau droit est aligné avec le bâti et percer un trou 11/32" dans le bâti en se servant du trou central du couteau droit (item 1) comme gabarit de perçage. Insérer un boulon hex. 5/16" NC x 1" (item 6), rondelle de blocage 5/16" (item 12) et écrou hex. 5/16" NC (item 13).
7. Percer un trou 17/32" dans le bâti en se servant du trou inférieur du couteau droit (item 1). Insérer un boulon hex. 1/2" NC x 1 1/4" (item 7) rondelle de blocage 1/2" (item 9) et écrou hex. 1/2" NC (item 10).

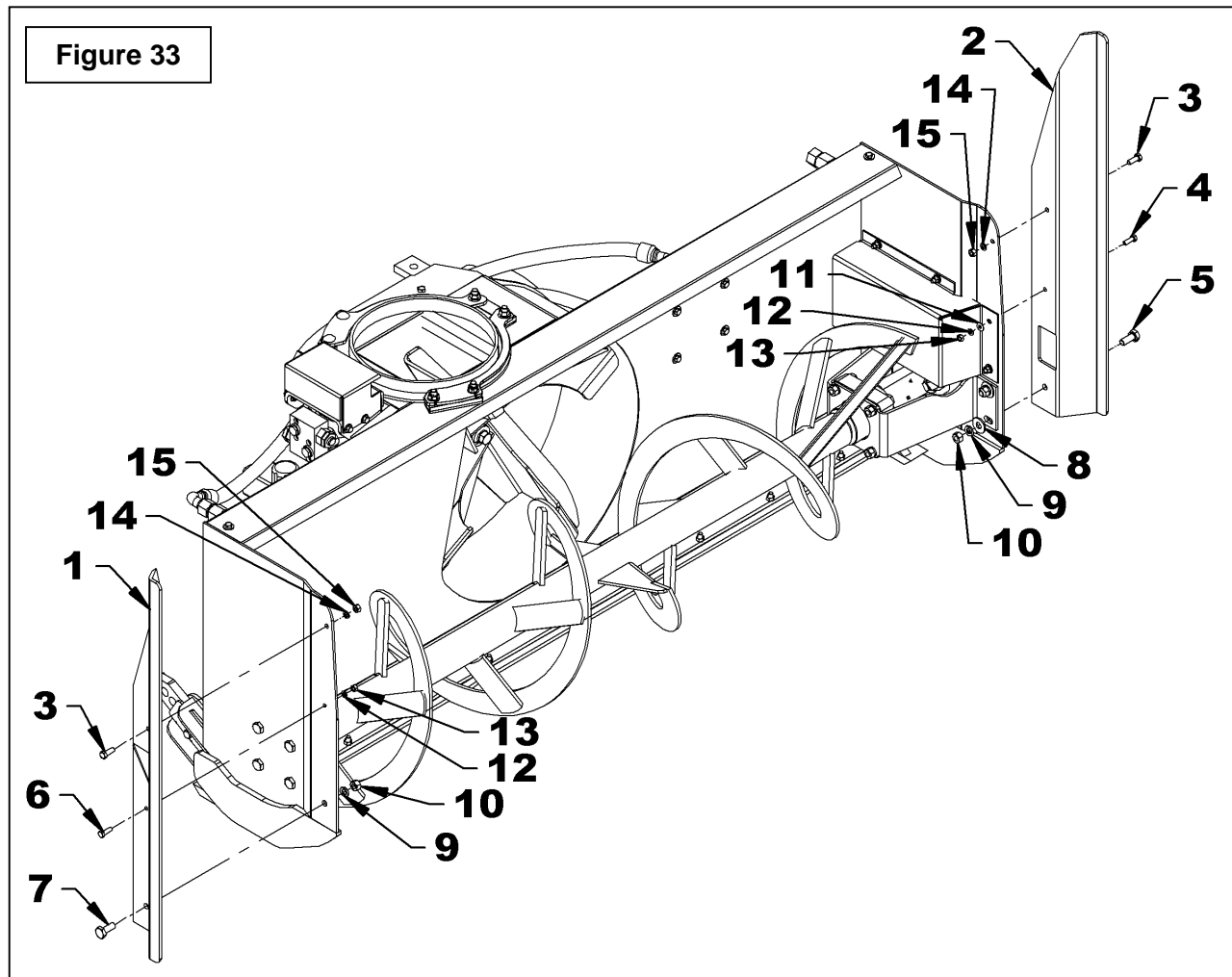

---

# OPÉRATION

---

## PERFORMANCE OPTIMUM

**IMPORTANT:** Les moteurs hydrauliques de la souffleuse nécessitent une période de rodage. Si elle n'est pas respectée, la garantie pourrait être annulée. La période de rodage doit suivre ces étapes:

- 1- 15-30 minutes de fonctionnement des moteurs sans charge et à demi vitesse (rpm du tracteur environ 1250).
- 2- Vérifier s'il y a présence de bruits anormaux provenant des moteurs. Si tout est correct, les moteurs peuvent être soumis à des charges et des vitesses supérieures.

Les performances optimales de la souffleuse ne sont atteintes qu'après 10 à 15 minutes d'opération. Il est donc important de bien s'assurer que l'huile hydraulique a atteint une température supérieure à 40°C (104° F) avant de juger des performances de la souffleuse.

Les performances de la souffleuse sont très sensibles à la pression hydraulique. Plus la pression est élevée (tout en demeurant inférieure à 3000 psi), plus les performances de la souffleuse sont élevées.

## PRÉPARATION GÉNÉRALE

1. Lisez le manuel de l'opérateur attentivement avant d'utiliser le tracteur et la souffleuse à neige. Soyez très familier avec les systèmes de contrôle et l'utilisation adéquate de l'équipement. Sachez comment arrêter les unités et désengager les unités de contrôle rapidement.
2. Portez des vêtements d'hiver adéquats lorsque vous utilisez l'équipement.
3. Assurez-vous que la souffleuse est déneigée avant de mettre le système hydraulique en marche.
4. Assurez-vous que la vis et l'éventail sont libres d'obstruction et tournent librement.
5. Ajustez les patins au niveau afin qu'ils glissent correctement.
6. Pour atteindre les performances optimum de la souffleuse, l'huile du système hydraulique doit avoir été réchauffée pendant 10-15 minutes.

## COMMANDES

### *Ajustement du Déflecteur Manuel*

L'angle du déflecteur doit être ajusté pour que la neige soit renvoyée à la bonne distance. Pour ajuster l'angle du déflecteur, enlever la goupille à verrouillage ronde du tube d'ajustement, ajuster le déflecteur à l'angle approprié et remettre la goupille en épingle.

### *Ajustement du Déflecteur Électrique ou Hydraulique*

**IMPORTANT:** L'entraînement de la souffleuse doit être actionné pour permettre le déplacement du déflecteur hydraulique.

Pour ajuster l'angle du déflecteur, actionner l'interrupteur vers l'avant ou vers la gauche pour abaisser le déflecteur. Actionner l'interrupteur vers l'arrière ou vers la droite pour le remonter. Si l'interrupteur actionne le déflecteur dans le sens contraire, inverser les fils de l'interrupteur.

### *Ajustement de la Rotation Hydraulique*

**IMPORTANT:** L'entraînement de la souffleuse doit être actionné pour permettre la rotation hydraulique de la chute.

Pour faire tourner la chute vers la gauche (sens anti-horaire), actionner l'interrupteur vers l'avant ou vers la gauche. Actionner l'interrupteur vers l'arrière ou vers la droite pour faire tourner la chute vers la droite (sens horaire). Si l'interrupteur actionne la rotation dans le sens contraire, inverser les fils de l'interrupteur.

---

# OPÉRATION

---

## **Vitesse de Déplacement**

La vitesse de déplacement dépend de l'épaisseur et de la densité de la neige à souffler. Normalement, la vitesse doit varier entre 4 à 7 milles à l'heure (6 à 11 km/h) pour une neige poudreuse de 3 à 6 pouces au sol, et de 1 à 3 milles à l'heure (2 à 5 km/h) pour une neige dense, mouillée et glacée. Pour effectuer des déplacements, désengager le système hydraulique et relever la souffleuse à sa hauteur maximale.

## **Ajustement des Patins**

Ajuster la souffleuse pour que les patins glissent au niveau avec le sol et en tenant compte des conditions du terrain, afin que la souffleuse ne renvoie pas de gravier ou de roches avec la neige. Assurez-vous qu'ils sont à la même hauteur afin que le racloir soit au niveau.

Pour ajuster les patins, enlever les boulons et effectuer les réglages suivants:

### **Distance entre le racloir et la surface du sol:**

- *Surface pavée au niveau:* Ajuster de 1/16" à 1/8"
- *Surface inégale ou gravier:* : Ajuster de 1/2" et plus selon la grosseur du gravier.

**IMPORTANT:** Éviter de faire forcer ou entraîner la souffleuse dans le sens inverse de façon prolongée. Il est permis de faire fonctionner la souffleuse en sens inverse que de façon intermittente pour tenter de déloger un objet qui obstrue la souffleuse.

**IMPORTANT:** L'éventail et la vis de la souffleuse à neige sont entraînés directement par des moteurs hydrauliques. Les boulons de cisaillement ont été remplacés par des valves de surpression.

Lorsqu'un objet obstrue la vis ou l'éventail, ceux-ci cessent de tourner. La vis ou l'éventail se remet à fonctionner dès que l'objet est retiré.



**DANGER:** Pour éviter des blessures sérieuses: S'éloigner des composantes en rotation. **NE PAS** mettre les mains ou les pieds sous ou à l'intérieur de la souffleuse lorsque le moteur est en marche.

Stationner le tracteur/souffleuse sur un terrain plat, mettre au point mort, appliquer le frein, débrayer l'entraînement de l'équipement, abaisser l'équipement au sol, placer tous les leviers de contrôle au neutre, couper le contact, retirer la clé et s'assurer que les composantes en rotation sont arrêtées **AVANT** de débloquer le bâti ou la chute, et de faire des réparations, des réglages ou une inspection. Utiliser seulement un bout de bois de 36" de long pour débloquer la souffleuse.

Ne pas respecter ces consignes peut entraîner des blessures graves et sérieuses.

# OPÉRATION

## TECHNIQUE DE DÉNEIGEMENT

Lors de l'enlèvement de la neige, ne pas utiliser pas la souffeuse comme une lame niveleuse pour pousser la neige. Toutefois, si sur une courte distance, vous avez à souffler dans un endroit restreint ou dangereux, pousser la neige jusqu'à un endroit plus sécuritaire et souffler la neige en plusieurs passes. Laisser la souffeuse avancer par elle-même dans les gros amoncellements de neige. Si la vitesse du tracteur est trop grande, la souffeuse peut devenir surchargée et s'engorger. Pour de meilleurs résultats, lever la souffeuse et enlever la couche de neige supérieure. Une seconde passe avec la souffeuse enlèvera le reste de neige.

**IMPORTANT** : Utiliser le régime moteur maximum lors de l'enlèvement de neige mouillée et collante. Un régime moteur trop bas aura tendance à faire obstruer la chute.



**MISE EN GARDE** : Ne jamais utiliser les mains pour débloquer la chute. Utiliser un bâton ou une planche de bois. Ne pas essayer de dégager une chute bloquée de neige lorsque le moteur du tracteur est en marche. Si la chute se bloque, débrayer la souffeuse, arrêter le moteur du tracteur, retirer la clef de contact et ensuite dégager la neige de la chute.

Voici la technique de déneigement qui vous permettra de déblayer la neige efficacement. Cette technique vous permettra d'envoyer la neige à l'endroit que vous désirez. De plus, vous pourrez ainsi effectuer le déblayage en une seule passe.

### PROCÉDURE 1

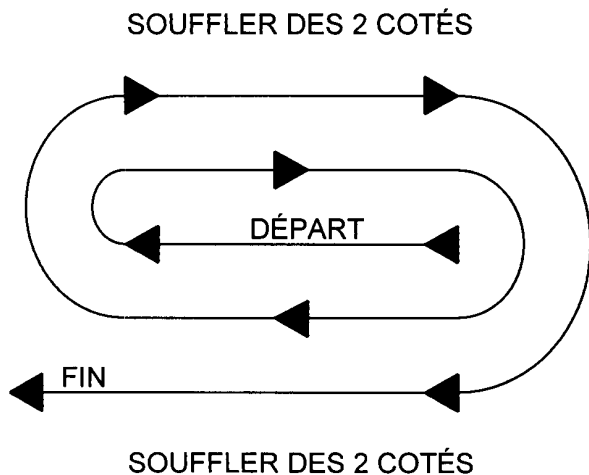

Lorsqu'il est possible de souffler la neige d'un côté ou de l'autre (voir illustration), il est avantageux de commencer le déblayage au centre. Souffler longitudinalement d'un bout à l'autre du terrain en envoyant la neige vers les deux côtés sans changer la direction de la chute.

### PROCÉDURE 2

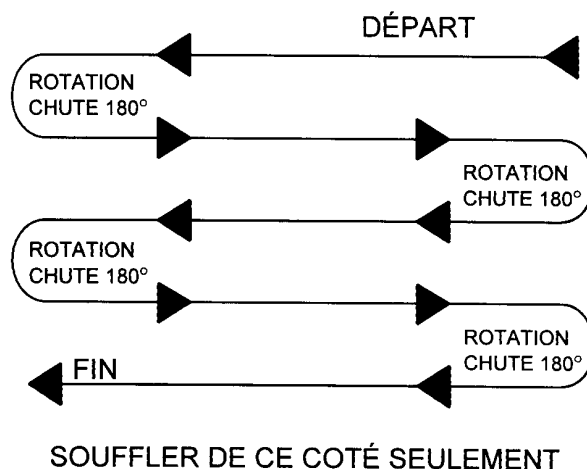

Si la neige ne peut-être soufflée que d'un seul côté, commencer en sens opposé de la cour ou du trottoir (voir ci-haut). À la fin de la passe, tourner la chute à 180 degrés dans le sens opposé pour faire une autre passe. Toujours tourner la chute à 180 degrés pour que la neige soit toujours dirigée dans la même direction

# ENTRETIEN

## ENTRETIEN

**TOUJOURS UTILISER DES PIÈCES D'ORIGINE LORSQUE DES PIÈCES DE RECHANGE SONT NÉCESSAIRES.**

### Remisage

1. Vérifier à intervalles réguliers si la boulonnerie est correctement serrée.
2. Ne jamais remisier le tracteur dans un endroit où il y a des flammes vives ou des étincelles si le réservoir à essence n'est pas vide. Laisser le moteur refroidir avant de remisier le tracteur.
3. Activer la souffeuse durant quelques minutes après avoir souffler de la neige pour prévenir le gel de l'éventail et de la vis.



**AVERTISSEMENT:** Assurez-vous de bloquer de façon sécuritaire la souffeuse avec des supports appropriés si vous devez travailler en dessous de celle-ci.

### Huile du Système Hydraulique

Vérifier le niveau d'huile hydraulique à chaque utilisation. Se référer au manuel de l'utilisateur du tracteur pour la sorte d'huile à utiliser. Par défaut, utiliser de l'huile ISOVG32.



**ATTENTION:** Un liquide hydraulique/diesel qui s'échappe sous pression peut pénétrer la peau et causer des blessures sévères.

- Ne pas utiliser les mains pour chercher une fuite. Utiliser un morceau de papier ou de carton pour chercher les fuites.

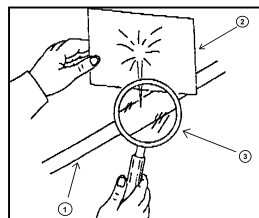
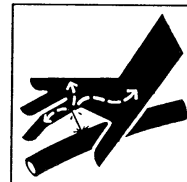

1. Boyau hydraulique
2. Carton
3. Loupe

- Arrêter le moteur et enlever la pression avant de connecter ou de déconnecter les lignes.
- Serrer toutes les connexions avant de démarrer le moteur ou de remettre la pression sur les lignes.
- Si un liquide est injecté dans la peau, obtenir immédiatement une attention médicale. Une gangrène peut en résulter.

# ENTRETIEN

## LUBRIFICATION

Utiliser un fusil de graissage et lubrifier comme suit:

DESCRIPTION	INTERVALLE	LUBRIFICATION REQUISE
Roulement	24 heures d'utilisation	Graisser le roulement sur la vis (item 1)
Système Hydraulique	Après chaque utilisation	Vérifier le niveau d'huile du tracteur
	1 fois l'an	Changer l'huile
Chute	24 heures d'utilisation	Graisser le dessous des plaques de retenue (item 2)

## INSPECTIONS PÉRIODIQUES

DESCRIPTION	INTERVALLE	VÉRIFICATION REQUISE
Limiteur de débit (items 1)	50 heures d'utilisation	Vérifier si le trou est bloqué
	200 heures d'utilisation	Remplacer par les orifices appropriés
Boyaux	À chaque lubrification	Vérifier la présence de fuites
Moteur Hydraulique	À chaque lubrification	Vérifier la présence de fuites
Bloc hydraulique	À chaque lubrification	Vérifier la présence de fuites
Patins/ Couteaux	100 heures d'utilisation	Vérifier l'usure et changer si nécessaire
Bâti/ éventail/ vis & refroidisseur d'huile situé sous la plaque supérieure de la souffleuse	100 heures d'utilisation	Réparer si nécessaire
Boulonnerie	24 heures d'utilisation	Vérifier et resserrer si nécessaire

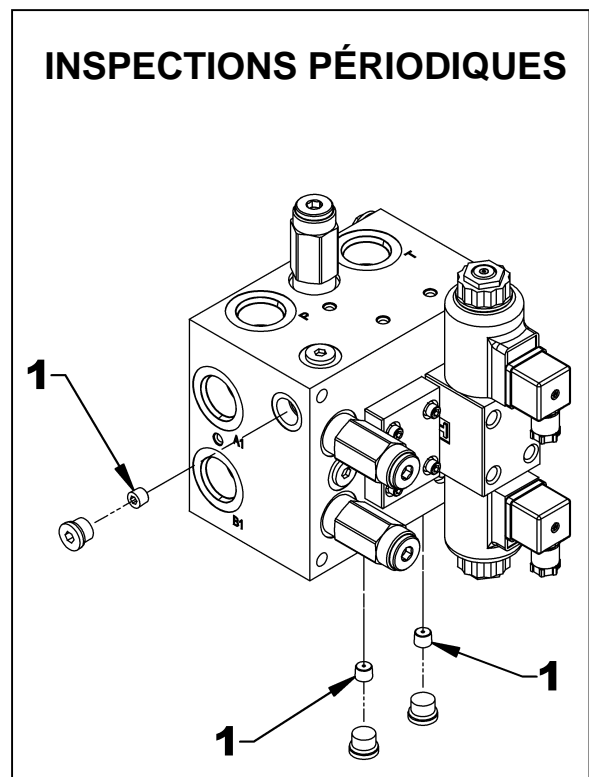
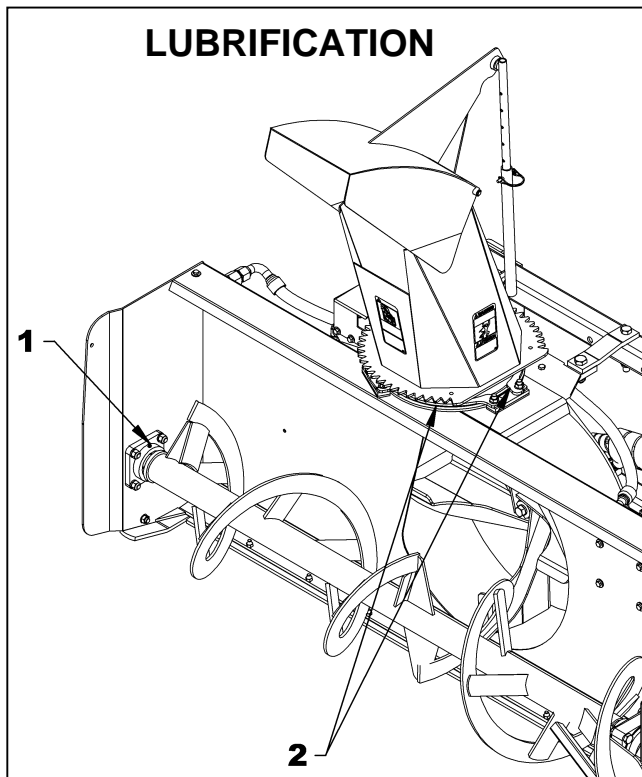

# ENTRETIEN

## DÉPANNAGE

### Performance Optimum

**IMPORTANT:** Les performances optimum de la souffleuse ne sont atteintes qu'après 10 à 15 minutes d'opération. Il est donc important de bien s'assurer que l'huile hydraulique ait atteint une température supérieure à 40°C avant de juger des performances de la souffleuse.

Les performances de la souffleuse sont très sensibles à la pression hydraulique. Plus la pression est élevée (tout en demeurant inférieure à 3000 psi), plus les performances de la souffleuse seront élevées.

Le tableau suivant constitue un guide de base pour le dépannage. Si vous ne pouvez résoudre un problème après avoir pris les mesures correctives suggérées, contactez votre concessionnaire.

**⚠ AVERTISSEMENT:** De nombreuses procédures de dépannage présentent des risques qui peuvent causer des blessures graves ou mortelles.

Seul un personnel qualifié, connaissant bien les risques reliés à l'hydraulique, à l'électricité et aux machines doit effectuer les procédures de réparation. Revoyez les mesures de sécurité au début du manuel.

**⚠ AVERTISSEMENT:** Les pièces brûlantes du moteur et l'huile hydraulique peuvent causer de graves brûlures. Laissez toujours le moteur refroidir avant d'effectuer l'entretien ou une réparation.

**⚠ ATTENTION:** La température de l'huile hydraulique ne doit jamais dépasser les 85°C, sinon les composants hydrauliques de la souffleuse pourraient être endommagés.

PROBLÈME	MESURE CORRECTIVE
1. La vis et l'éventail ne tournent pas	<ul style="list-style-type: none"><li>• Vérifier si un objet bloque la vis ou l'éventail</li><li>• Vérifier si la PDF est embrayée</li><li>• Vérifier les fuites d'huile</li><li>• Vérifier le niveau d'huile du tracteur, en ajouter si nécessaire</li><li>• Vérifier si les boyaux d'entrée et de sortie sont branchés</li><li>• Vérifier si les boyaux d'entrée et de sortie sont inversés, si oui, inverser leur position</li><li>• Vérifier si le limiteur de débit est bloqué et le remplacer si nécessaire</li></ul>
2. La vis et l'éventail tournent à l'envers	<ul style="list-style-type: none"><li>• Vérifier si les boyaux sur le bloc hydraulique sont branchés correctement, si nécessaire, inverser leur position</li></ul>
3. La neige n'est pas éjectée par la chute	<ul style="list-style-type: none"><li>• Vérifier si l'éventail tourne, voir problème # 1</li><li>• Vérifier le sens de rotation de l'éventail, voir problème # 2</li><li>• Vérifier si la sortie de neige est bloquée, dégager avec un bâton d'au moins 36"</li></ul>
4. La souffleuse se bloque facilement	<ul style="list-style-type: none"><li>• Vérifier la viscosité de l'huile hydraulique</li><li>• Vérifier le niveau d'huile du tracteur, en ajouter si nécessaire</li><li>• Vérifier si le moteur tourne à régime maximum</li><li>• Vérifier la pression hydraulique du tracteur</li><li>• Vérifier le débit hydraulique du tracteur</li><li>• Vérifier si le limiteur de débit est bloqué et remplacer si nécessaire</li><li>• Vérifier si la valve de séquence fonctionne et remplacer ou ajuster si nécessaire</li></ul>

# ENTRETIEN

PROBLÈME	MESURE CORRECTIVE
5. La souffleuse n'avale pas bien la neige	<ul style="list-style-type: none"> <li>• Vérifier la viscosité de l'huile hydraulique</li> <li>• Vérifier le niveau d'huile du tracteur, en ajouter si nécessaire</li> <li>• Vérifier si le moteur tourne à régime maximum</li> <li>• Vérifier la pression hydraulique du tracteur</li> <li>• Vérifier le débit hydraulique du tracteur</li> <li>• Vérifier si le limiteur de débit est usé et remplacer si nécessaire</li> <li>• Vérifier la valve de surpression du moteur de la vis</li> <li>• Vérifier si la valve de séquence fonctionne et remplacer ou ajuster si nécessaire</li> </ul>
6. La neige est éjectée, mais à faible distance	<ul style="list-style-type: none"> <li>• Le moteur ne tourne pas à plein régime</li> <li>• Vérifier le niveau d'huile du tracteur, en ajouter si nécessaire</li> <li>• Vérifier la pression du système hydraulique du tracteur, corriger si elle est trop faible</li> <li>• Vérifier le débit hydraulique du tracteur</li> <li>• Ralentir la vitesse de déplacement (voir section Opération)</li> <li>• Vérifier la présence de fuites sur les boyaux, si nécessaire les remplacer</li> <li>• Vérifier si le limiteur de débit est bloqué et le remplacer si nécessaire</li> <li>• Vérifier la valve de surpression du moteur de l'éventail</li> <li>• La valve de séquence est désajustée, ajuster ou remplacer si nécessaire</li> </ul>
7. La rotation et/ou le déflecteur hydraulique de la chute ne fonctionnent pas	<ul style="list-style-type: none"> <li>• Vérifier si la souffleuse est actionnée</li> <li>• Vérifier si le limiteur de débit des accessoires est bloqué, remplacer si nécessaire</li> <li>• Vérifier si le fusible du harnais ou celui du tracteur n'est pas grillé</li> <li>• Vérifier si les boyaux et les fils électriques sont bien branchés</li> </ul>
8. La rotation et/ou le déflecteur hydraulique de la chute fonctionnent, mais de façon saccadée	<ul style="list-style-type: none"> <li>• Le moteur ne tourne pas au régime maximum</li> <li>• Vérifier la présence de particules dans l'huile, remplacer si nécessaire</li> <li>• Vérifier si les fils électriques et les connexions sont branchés correctement</li> <li>• Vérifier si le limiteur de débit des accessoires est bloqué, remplacer si nécessaire</li> </ul>
9. Le déflecteur électrique de la chute ne fonctionne pas	<ul style="list-style-type: none"> <li>• Vérifier si les fils électriques et les connexions sont branchés correctement</li> <li>• Vérifier si le fusible n'est pas grillé</li> </ul>
10. Le déflecteur électrique de la chute fonctionne, mais de façon saccadée	<ul style="list-style-type: none"> <li>• Vérifier si les fils électriques sont branchés correctement</li> <li>• Vérifier la tension électrique de la batterie</li> </ul>
11. Le moteur hydraulique de la vis et/ou de l'éventail et/ou de la rotation et/ou du déflecteur perd de l'huile par son arbre	<ul style="list-style-type: none"> <li>• Vérifier si la pression hydraulique maximum de la machine est inférieure à la limite permise.</li> <li>• Vérifier si la pression de retour maximum est inférieure à la limite permise.</li> <li>• Vérifier si les valves de surpression des moteurs hydrauliques fonctionnent correctement.</li> <li>• Remplacer les joints d'étanchéité du moteur.</li> <li>• Remplacer le moteur.</li> </ul>

# ENTRETIEN

## Ajustement du Système V.A.C.

**NOTE:** Votre souffleuse a été ajustée en usine pour atteindre des performances optimales. Cependant, il peut être nécessaire de réajuster celle-ci, tout dépendant de la machine avec laquelle vous utilisez votre souffleuse. Pour ajuster, lisez les instructions suivantes:

### **IMPORTANT:**

- Avant tout ajustement, faire fonctionner la souffleuse au moins 15 minutes, afin d'être en mesure de juger de ses performances.
- Ne jamais déplacer l'ajustement de plus de deux tours dans un sens ou dans l'autre.
- Toujours effectuer l'ajustement lorsque la souffleuse et le moteur de la machine sont arrêtés.

**(Se référer à la figure pour les ajustements du Système V.A.C.)**

Avant d'effectuer tout ajustement, vous devez compter de combien de tours est dévissé l'ajustement et le prendre en note. Le système V.A.C. est ajusté en usine sur un banc d'essai spécialement conçu à cet effet. Si vous perdez votre ajustement, vous devrez acheter une valve pré ajustée pour remplacer la vôtre.

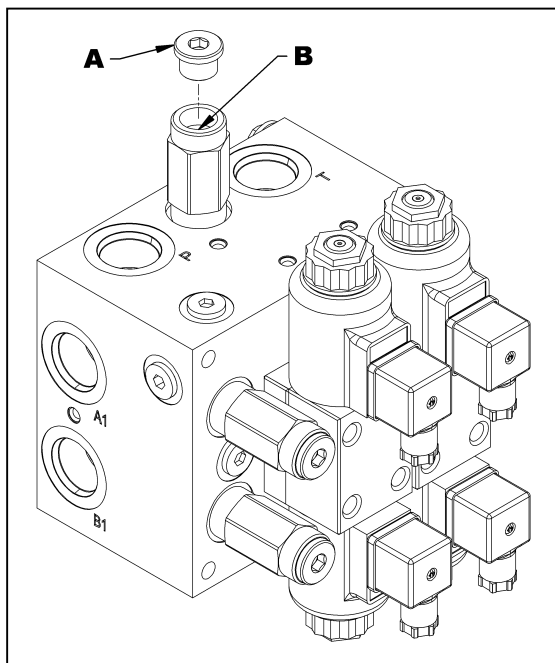

**Dans quelles conditions est-il nécessaire de faire un ajustement du système V.A.C. ?**

1. Si la vis se bloque facilement ou ralentit beaucoup sous de faibles charges de neige et que l'éventail expulse la neige par la chute sans difficulté:
  - Retirer le bouchon du limiteur de débit situé sur le dessus du bloc hydraulique (item A). À l'aide d'une clé hexagonale, faire tourner d'un quart de tour la vis d'ajustement situé à l'intérieur du limiteur de pression (item B) dans le sens horaire. Réinstaller le bouchon (item A).
  - Si vous remarquez une amélioration mais qu'elle n'est pas suffisante, recommencez mais sans dépasser deux tours total d'ajustement.
2. Si l'éventail a tendance à ralentir sous de faibles charges de neige et que la distance de projection de la neige est inégale dépendant de la charge de la neige à souffler:
  - Desserrer l'écrou de blocage (item A), tourner d'un demi-tour la vis d'ajustement (item B) dans le sens anti-horaire. Resserrer l'écrou de blocage (item A).
  - Si vous remarquez une amélioration, mais qu'elle n'est pas suffisante, recommencez mais sans dépasser deux tours total d'ajustement.

**NOTE:** Si aucun changement ne se produit lors des ajustements, le problème se situe à un autre niveau.

# SPÉCIFICATIONS

SPÉCIFICATIONS	H64A	H76A	H84A
Largeur de coupe – po (cm)	64 (162)	76 (193)	84 (213)
Hauteur de coupe – po (cm)	26 (66)	26 (66)	26 (66)
Distance entre l'attache et le bâti – po (cm)	11 1/4 (28)	9 9/16 (24)	9 9/16 (24)
Diamètre de l'éventail – po (cm)	24 (61)	24 (61)	24 (61)
Profondeur de l'éventail – po (cm)	6 3/4 (17)	8 7/16 (21)	8 7/16 (21)
Nombre de pales	4	4	4
Diamètre de la vis – po (cm)	15 (38)	15 (38)	15 (38)
Rotation hydraulique de la chute	option	option	option
Ajustement manuel du déflecteur	standard	standard	standard
Ajustement électrique du déflecteur	option	option	option
Ajustement hydraulique du déflecteur	option	option	option
Couteaux latéraux – largeur de couple + 6" (15 cm)	option	option	option
Racloir remplaçable	standard	standard	standard
Patins ajustables	standard	standard	standard
Refroidisseur d'huile	standard	standard	standard
Attache universelle pour "skid steer"	option	option	option
Attache 3 points pour montage arrière	option	option	option
Attache universelle pour montage sur chargeur avant	option	option	option
Entraînement de l'éventail	moteur hyd.	moteur hyd.	moteur hyd.
Entraînement de la vis	moteur hyd.	moteur hyd.	moteur hyd.
Système de contrôle V.A.C.	standard	standard	standard
Débit recommandé	12 @ 20	18 @ 25	18 @ 25
Pression recommandée – PSI	2100 @ 3300	2100 @ 3300	2100 @ 3300
Poids approximatif – lb (kg)	593 (270)	660 (300)	705 (320)

*Les spécifications sont sujettes à changer sans préavis*

## TABLEAU DES PERFORMANCES

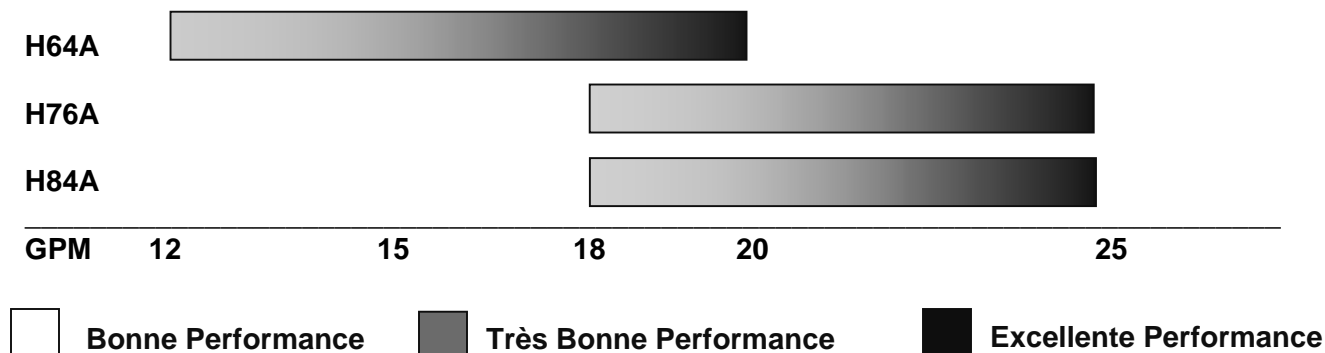

---

# GARANTIE

---



RADTECH garantie à l'acheteur d'origine que l'équipement est exempt de tout défaut de matériel et de fabrication. Selon cette garantie, la responsabilité de RADTECH se limite à la réparation ou au remplacement de toute composante ou pièce, autre que les pièces qui se détériorent avec un usage normale, jugée défectueuse, et ce, pendant **un an** suivant la date d'achat originale (sauf indication contraire). La garantie pour l'usage commercial et pour les agences de location se limite à quatre-vingt-dix (90) jours suivants la date d'achat.

En aucun cas, RADTECH ne sera tenue responsable des dommages directs ou indirects causés à/ou subis par l'acheteur/usager.

Toutes les composantes qui ne sont pas fabriquées par RADTECH (telles que moteurs, vérins, composantes hydrauliques, pneus, etc.) sont couvertes par la garantie du fabricant d'origine en collaboration avec RADTECH

Selon les termes de cette garantie, la responsabilité de RADTECH, se limite à réparer ou à remplacer, sans frais à l'acheteur d'origine, toute pièce qui selon RADTECH présente des signes de défectuosité, pourvu que le **distributeur** retourne la pièce, port payé, dans les trente (30) jours qui suivent le bris mécanique.

Cette garantie ne doit pas être interprétée de façon à tenir RADTECH responsable pour des blessures, préjudices, lésions à une personne ou pour des dommages à la propriété de tout genre. Cette garantie ne couvre pas les pertes encourues par des retards ou, les dépenses ou pertes encourues pour main-d'œuvre, machinerie de remplacement, location ou toute autre raison.

À l'exception de ce qui est décrit ci-haut, RADTECH ne sera aucunement tenu responsable pour ses équipements ou pour des dommages directs ou indirects. RADTECH n'offre aucune autre garantie, expresse ou implicite, plus spécifiquement, RADTECH rejète toute garantie implicite de commerciabilité et de convenance dans un but déterminé. **Certains états et provinces ne reconnaissent pas de limites sur les garanties implicites et/ou n'admettent pas l'exclusion de dommages-intérêts directs ou indirects; de ce fait les limites décrites dans cette garanties peuvent être non valides.**

Cette garantie est sujette aux conditions existantes d'approvisionnement qui peuvent affecter directement notre aptitude à obtenir du matériel ou à fabriquer des pièces de remplacement. RADTECH se réserve le droit d'apporter des changements aux spécifications en tout temps, sans en autant être redevable aux propriétaires d'équipement vendues antérieurement.

Personne n'est autorisé à modifier ou à faire des ajouts à cette garantie, aux exclusions, limites ou réservations.

**2835 Chemin de l'Aéroport, Thetford Mines (Québec) G6G 5R7**

Tél.: (418) 338-4499 Fax : (418) 338-6090

Internet : [www.radinter.com](http://www.radinter.com) e-mail : [radtech@radinter.com](mailto:radtech@radinter.com)

# TABLE DE SPÉCIFICATION DES COUPLES

## TABLE GÉNÉRALE DE SPÉCIFICATION DES COUPLES

Utilisez lorsqu'une valeur spécifique n'est pas donnée.

NOTE: Ces valeurs s'appliquent à la boulonnerie reçue du manufacturier lorsque celle-ci est sèche ou lubrifiée avec de l'huile à moteur normal. Ces valeurs ne s'appliquent pas lorsque des lubrifiants sous pression, au graphite ou au moly disulfide sont utilisées. Ceci s'applique aux filets NC & NFC.

VOIR NO. DE GRADE		2				5				8			
LES ENCOCHES INDIQUENT LE GRADE DU BOULON. NOTE : LES ENCOCHES PEUVENT VARIER D'UNE COMPAGNIE À L'AUTRE.													
		Couple		Couple		Couple		Couple		Couple		Couple	
DIMENSION DES BOULONS		Livres-Pied		Newtons-Mètre		Livres-Pied		Newtons-Mètre		Livres-Pied		Newtons-Mètre	
Pouces	Millimètres	MIN.	MAX.	MIN.	MAX.	MIN.	MAX.	MIN.	MAX.	MIN.	MAX.	MIN.	MAX.
1/4	6.35	5	6	6.8	8.13	9	11.0	12.2	14.9	12	15	16.3	30.3
5/16	7.94	10	12	13.6	16.3	17	20.5	23.1	27.8	24	29	32.5	39.3
3/8	9.53	20	23	27.1	31.2	35	42.0	47.5	57.0	45	54	61.0	73.2
7/16	11.11	25	30	40.7	47.4	54	64.0	73.2	86.8	70	84	94.9	113.9
1/2	12.70	45	52	61.0	70.5	80	96.0	108.5	130.2	110	132	149.2	179.0
9/16	14.29	65	75	88.1	101.6	110	132.0	149.2	179.0	160	192	217.0	260.4
5/8	15.88	95	105	128.7	142.3	150	180	203.4	244.1	220	264	298.3	358.0
3/4	19.05	150	185	203.3	250.7	270	324	366.1	439.3	380	456	515.3	618.3
7/8	22.23	160	200	216.8	271.0	400	480	542.4	650.9	600	720	813.6	976.3
1	25.40	250	300	338.8	406.5	580	696	786.5	943.8	900	1080	1220.4	1464.5
1 1/8	25.58	-	-	-	-	800	880	1084.8	1193.3	1280	1440	1735.7	1952.6
1 1/4	31.75	-	-	-	-	1120	1240	1518.7	1681.4	1820	2000	2467.9	2712.0
1 3/8	34.93	-	-	-	-	1460	1680	1979.8	2278.1	2380	2720	3227.3	3688.3
1 1/2	38.10	-	-	-	-	1940	2200	2630.6	2983.2	3160	3560	4285.0	4827.4

## BOULON MÉTRIQUE

Dimension des boulons	No. du grade	Pas (mm)	Filet (NC)				Pas (mm)	Filet (NC)			
			Livres-Pied		Newtons-Mètre			Livres-Pied		Newtons-Mètre	
			MIN.	MAX.	MIN.	MAX.		MIN.	MAX.	MIN.	MAX.
M6	4T	1.0	3.6	5.8	4.9	7.9	-	-	-	-	
	7T		5.8	9.4	7.9	12.7	-	-	-	-	
	8T		7.2	10	9.8	13.6	-	-	-	-	
M8	4T	1.25	7.2	14	9.8	19.0	12	17	16.3	23.0	
	7T		17	22	23	29.8	19	27	25.7	36.6	
	8T		20	26	27.1	35.2	22	31	29.8	42	
M10	4T	1.5	20	25	27.1	33.9	20	29	27.1	39.3	
	7T		34	40	46.1	54.2	35	47	47.4	63.7	
	8T		38	46	51.5	62.3	40	52	54.2	70.5	
M12	4T	1.75	28	34	37.9	46.1	31	41	42	55.6	
	7T		51	59	69.1	79.9	56	68	75.9	92.1	
	8T		57	66	77.2	89.4	62	75	84	101.6	
M14	4T	2.0	49	56	66.4	75.9	52	64	70.5	86.7	
	7T		81	93	109.8	126	90	106	122	143.6	
	8T		96	109	130.1	147.7	107	124	145	168	
M16	4T	2.0	67	77	90.8	104.3	69	83	93.5	112.5	
	7T		116	130	157.2	176.2	120	138	162.6	187	
	8T		129	145	174.8	196.5	140	158	189.7	214.1	
M18	4T	2.0	88	100	119.2	136	100	117	136	158.5	
	7T		150	168	203.3	227.6	177	199	239.8	269.6	
	8T		175	194	237.1	262.9	202	231	273.7	313	
M20	4T	2.5	108	130	146.3	176.2	132	150	178.9	203.3	
	7T		186	205	252	277.8	206	242	279.1	327.9	
	8T		213	249	288.6	337.4	246	289	333.3	391.6	

## TABLE DE SPÉCIFICATION DES COUPLES

### **TABLE DE SPÉCIFICATION DES COUPLES DES RACCORDS HYDRAULIQUES**

Utiliser lorsqu'une valeur spécifique n'est pas donnée. Note: Ces valeurs s'appliquent aux raccords hydrauliques sec. Ces valeurs ne s'appliquent pas lorsque des lubrifiants sont utilisés.

DIMENSION DES RACCORDS	COUPLE	
	Livres-pied	Newton-mètre
<b>DIMENSION ( JIC ) - POUCES</b>		
<b>03 - 3/8" - 24</b>	<b>8-9</b>	<b>12-13</b>
<b>04 - 7/16" - 20</b>	<b>13-15</b>	<b>18-20</b>
<b>05 - 1/2" - 20</b>	<b>14-15</b>	<b>19-21</b>
<b>06 - 9/16" - 18</b>	<b>23-24</b>	<b>32-33</b>
<b>08 - 3/4" - 16</b>	<b>40-43</b>	<b>55-57</b>
<b>10 - 7/8" - 14</b>	<b>43-48</b>	<b>59-64</b>
<b>12 - 1 1/16" - 12</b>	<b>68-75</b>	<b>93-101</b>
<b>14 - 1 3/16" - 12</b>	<b>83-90</b>	<b>113-122</b>
<b>16 - 1 5/16" - 12</b>	<b>112-123</b>	<b>152-166</b>
<b>20 - 1 5/8" - 12</b>	<b>146-161</b>	<b>198-218</b>
<b>24 - 1 7/8" - 12</b>	<b>154-170</b>	<b>209-230</b>
<b>32 - 2 1/2" - 12</b>	<b>218-240</b>	<b>296-325</b>

DIMENSION ( ORB ) - POUCES	COUPLE	
	Livres-pied	Newton-mètre
<b>DIMENSION ( ORB ) - POUCES</b>		
<b>03 - 3/8" - 24</b>	<b>8-10</b>	<b>11-13</b>
<b>04 - 7/16" - 20</b>	<b>14-16</b>	<b>20-22</b>
<b>05 - 1/2" - 20</b>	<b>18-20</b>	<b>24-27</b>
<b>06 - 9/16" - 18</b>	<b>24-26</b>	<b>33-35</b>
<b>08 - 3/4" - 16</b>	<b>50-60</b>	<b>68-78</b>
<b>10 - 7/8" - 14</b>	<b>72-80</b>	<b>98-110</b>
<b>12 - 1 1/16" - 12</b>	<b>125-135</b>	<b>170-183</b>
<b>14 - 1 3/16" - 12</b>	<b>160-180</b>	<b>215-245</b>
<b>16 - 1 5/16" - 12</b>	<b>200-220</b>	<b>270-300</b>
<b>20 - 1 5/8" - 12</b>	<b>210-280</b>	<b>285-380</b>
<b>24 - 1 7/8" - 12</b>	<b>270-360</b>	<b>370-490</b>

---

# TABLES DE SPÉCIFICATION DES COUPLES

---

DIMENSION ( NPT ) - POUCES	Couple de serrage FFT
1/8"- 27	2.0 - 3.0
1/4"- 18	2.0 - 3.0
3/8"- 18	2.0 - 3.0
1/2"- 14	2.0 - 3.0
3/4"- 16	2.0 - 3.0
1"- 11 1/2"	1.5 - 2.5
1 1/4"- 11 1/2"	1.5 - 2.5
1 1/2"- 11 1/2"	1.5 - 2.5

## **ASSEMBLAGE**

La méthode d'assemblage des raccords à filetage NPT se découpe en deux phases. Il s'agit d'effectuer un premier serrage manuel et ferme, puis de serrer à nouveau le nombre de plats indiqués dans le tableau ci-dessus. La méthode suivante est recommandée pour minimiser les risques de fuites et/ou détérioration des pièces.

1. Examiner filetages et taraudages pour s'assurer qu'ils sont propres.
2. Appliqué le produit d'étanchéité/lubrifiant sur les filetages NPT (les filetages préteflonnés sont préférables aux autres solutions d'étanchéité). Si du PTFE (téflon) en ruban est utilisé, il doit entourer le filetage sur 1,5 ou 2 tours dans les sens des aiguilles d'une montre.  
**Attention:** Plus de 2 tours de ruban peuvent causer une distorsion ou une fissure de l'orifice.
3. Serrer manuellement le raccord.

4. Visser le raccord selon le nombre de plats indiqués dans le tableau en s'assurant, dans le cas d'un raccord de forme, que l'extrémité est alignée pour recevoir le tube ou le tuyau.. **Ne jamais dévisser un raccord pour obtenir l'alignement.**
5. Si la fuite persiste après avoir suivi les instructions précédentes, vérifier que les filets ne sont pas endommagés et le nombre total de filets engagés.

Si les filets du raccord sont très abîmés, remplacer le raccord. Si le taraudage du composant est endommagé, retarauder, si possible, ou remplacer la pièce.

Normalement, le nombre de filets engagés doit être compris entre 3, 5 et 6. Le cas inverse indiquerait un serrage trop ou pas assez ferme du joint ou un serrage non conforme à la tolérance des filets; Si le joint n'est pas assez serré, il faut le resserrer mais jamais de plus d'un tour. S'il est trop serré, contrôler le filetage et le taraudage et remplacer la partie qui a des filets hors-tolérance.





Fabriqué par:



***RAD TECHNOLOGIES INC.***

***Division Thetford Mines***

2835, Chemin de l'Aéroport

Thetford Mines, Québec, Canada, G6G 5R7

**Tel.: (418) 338-4499 - Fax.: (418) 338-6090**

**Courriel : [radtech@radinter.com](mailto:radtech@radinter.com)**

**Internet : [www.radinter.com](http://www.radinter.com)**

Imprimé au Canada