



## FEUILLE D'INSTRUCTION BER0009 - RACLOIR DE CAOUTCHOUC 72"

### INSTALLATION

1. Stationner le tracteur sur un terrain plat, mettre au point mort, appliquer le frein de stationnement, débrayer la prise de force, soulever la lame à son maximum, couper le contact et retirer la clé.
2. Retirer la lame de l'attache.
3. Tourner la lame à l'envers de façon à ce que le racloir soit au-dessus. Placer un bloc de bois sous la lame afin de ne pas endommager la peinture.
4. Retirer la goupille à anneau 5/16" (item 7) et les espaceurs (item 8) des patins et retirer les patins (item 9).
5. Retirer le racloir original en dévissant tous les boulons, rondelles de blocage et écrous mais n'enlevant ceux du milieu qu'à la fin seulement.
6. Retirer seulement les rondelles de blocage 5/8" et les écrous 5/8" NC (items 5-6) du racloir de caoutchouc laissant les boulons à carrosserie 5/8" NC x 3".
7. Aligner le racloir de caoutchouc et les boulons à 5/8" NC x 3" (items 1-2-3-4) avec les trous de la lame. Réinstaller les rondelles de blocages 5/8" et les écrous 5/8" NC (items 5-6) tel qu'illustré. Ne pas serrer.
8. Lorsque toutes les rondelles de blocage et les écrous sont en place, serrer fermement.
9. Réinstaller les patins (item 9), goupilles à anneau 5/16" (item 7) et espaceurs (item 8).
10. Remettre la lame dans sa position originale.
11. Réinstaller la lame sur l'attache.

**IMPORTANT:** Lorsque le racloir de caoutchouc est installé pour la première fois, insérer les boulons dans l'ajustement central du couteau (item 2) tel qu'illustré à la figure ci-dessous.

### Usure du Racloir

1. Lorsque le racloir est usé ou trop près de la lame retourner le racloir (côté usé vers le haut). Remettre les boulons dans les trous du milieu.
2. Lorsque ce côté est usé, baisser le racloir et fixer dans les trous supérieurs..

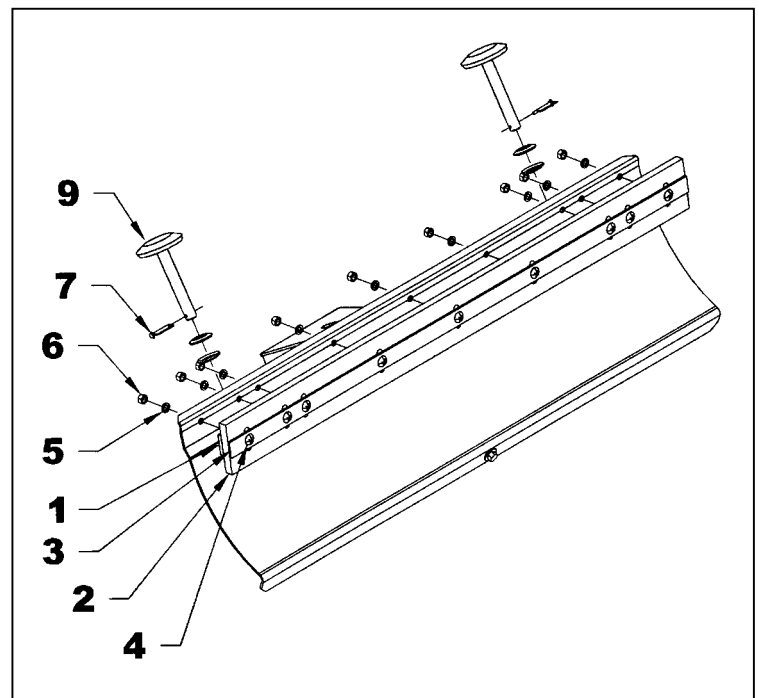



## FEUILLE D'INSTRUCTION BER0009 - RACLOIR DE CAOUTCHOUC 72"

### RACLOIR DE CAOUTCHOUC

RÉF.	DESCRIPTION	QTÉ	#PIÈCE
1	Plaque de retenue	1	666793
2	Racloir de caoutchouc	1	666792
3	Fer plat 1/2" x 2 1/2"	1	666794
4	Boulon à carrosserie 5/8" NC x 3" gr.5 PQÉ	9	O/L
5	Rondelle de blocage 5/8" PQÉ	9	O/L
6	Écrou hex. 5/8" NC PQÉ	9	O/L

