

INSTALLATION

1. **Figure 1:** Desserrer légèrement les deux écrous (item 1) qui retiennent les boyaux hydrauliques jusqu'à ce que les boyaux soient libres de se déplacer dans les trous oblongs.
2. **Figure 2:** Placer la valve d'amortissement double (item 2) tel qu'illustré sur la figure 2 de façon à ce que les adaptateurs 3/4" (item 3) soient dirigés vers les boyaux hydrauliques.
3. **Figure 2:** Fixer ensuite la valve d'amortissement en serrant légèrement les adaptateurs 3/4" (item 3) sur les boyaux hydrauliques.
4. **Figure 1-2:** Pousser légèrement les adaptateurs des boyaux hydrauliques (item 4) vers le bas jusqu'à ce que la valve soit bien appuyée sur le tube et serrer les écrous (item 1) fermement.
5. **Figure 2:** Serrer ensuite les adaptateurs 3/4" (item 3) fermement.

Note: Ne pas serrer complètement un seul adaptateur à la fois. Serrer les adaptateurs légèrement l'un après l'autre jusqu'à ce qu'ils soient serrés fermement.

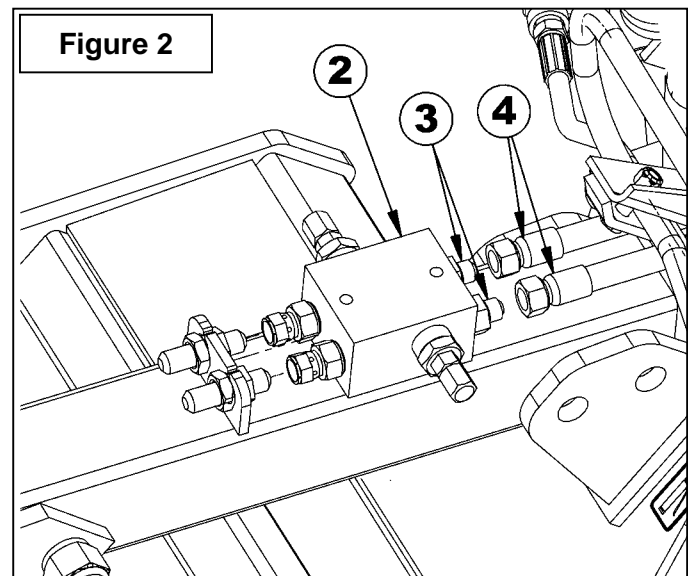

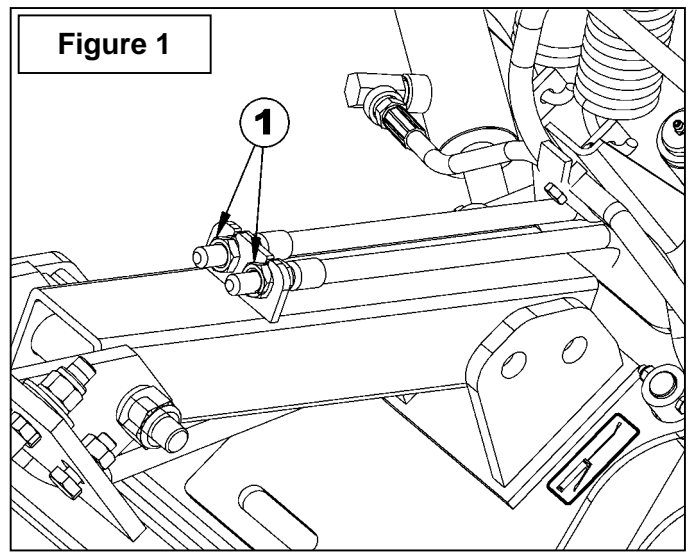

PIÈCES

RÉF.	DESCRIPTION	QTÉ	# PIÈCE
1	Valve d'amortissement double	1	3920003
2	Adaptateur 3/4 - 16 ORB mâle x 9/16 - 18 JIC PV	2	2600173
3	Adaptateur 9/16" JIC mâle x 3/4" ORB mâle	2	656146

