

# FEUILLE D'INSTRUCTIONS

# 8164B & BER0030 ROTATIONS PAR ENGRENAGE

**APPLICATION:** 8164B - SA74 à SA104TRC installé sur tracteur de 12 GPM ou moins  
BER0030 –SA88 à SA104TRC installé sur tracteur de 12 GPM ou plus

## INSTALLATION

### Rotation de la Chute (Figures 1-1a)

1. **Figure 1:** Installer le moteur (item 1) en plaçant la plaque d'ancrage (item 2) par-dessus tel qu'illustré. Fixer à l'aide de quatre boulons 3/8"NC x 1 1/4" (item 3), des rondelles de blocage et des rondelles plates (items 4-5). Serrer les boulons à la main.
2. **Figure 1:** Installer l'engrenage (item 6) avec la clé, le boulon 8mm x 20mm (item 7), la rondelle de blocage et la rondelle plate (items 8-9) . Serrer le boulon selon la "**Table de Spécification des Couples**".
3. **Figure 1:** Insérer le fer plat d'ancrage (item 10) entre la plaque d'ancrage (item 2) et le support de moteur tel qu'illustré. Visser les écrous 3/8" (item 11) au maximum sur les deux boulons 3/8"NC x 1 1/2" (item 12). Installer ces deux boulons (item 12) en les vissant dans le fer plat d'ancrage (item 10).
4. **Figure 1a:** Ajuster la distance entre l'engrenage de la chute et celle du moteur en suivant cette procédure:
  - A. Desserrer légèrement les deux boulons (item 17) qui maintiennent la plaque de retenue.
  - B. Visser les deux écrous (item 18) simultanément jusqu'à ce que la distance entre les plaques de retenue et le contour de la chute soit égale.
  - C. Resserrer les boulons (item 17) selon la "**Table de Spécification des Couples**".
  - D. Ajuster les engrenages à une distance de 1/32" à 1/16" en vissant les deux boulons (item 12). Verrouiller l'ajustement à l'aide des écrous (item 11) en les déplaçant contre le fer plat d'ancrage (item 10). Serrer les quatre boulons (item 3) à 30 lb-pi (41 N-M).
  - E. Faire un essai à basse vitesse. Si les engrenages émettent un bruit irrégulier lors de l'essai, cela signifie que l'ajustement est incorrect. Rapprocher les composantes jusqu'à ce que le son soit régulier et égal.
5. **Figure 4:** Enlever l'engrenage et retirer un des boulons 3/8"NC x 1 1/4" (item 3) qui retiennent le moteur, appliquer du Loctite® 243 sur les filets du boulon et serrer à un couple de 33 lb-pi (45 N-M). Répéter pour les trois autres boulons.

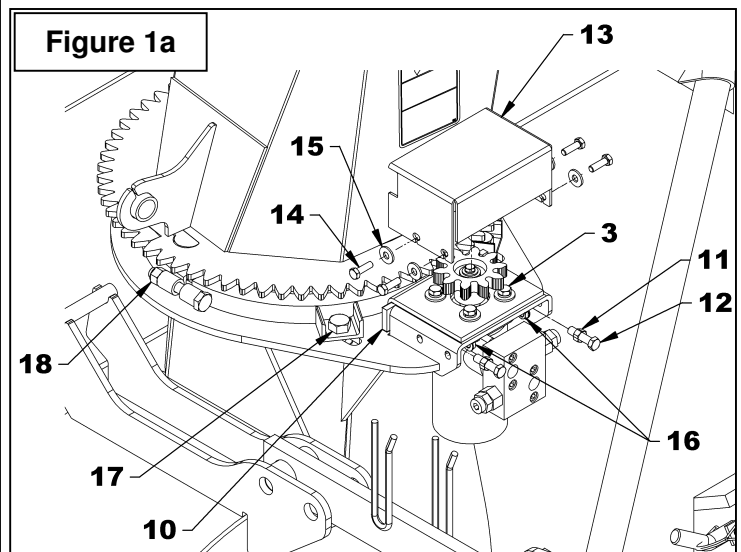
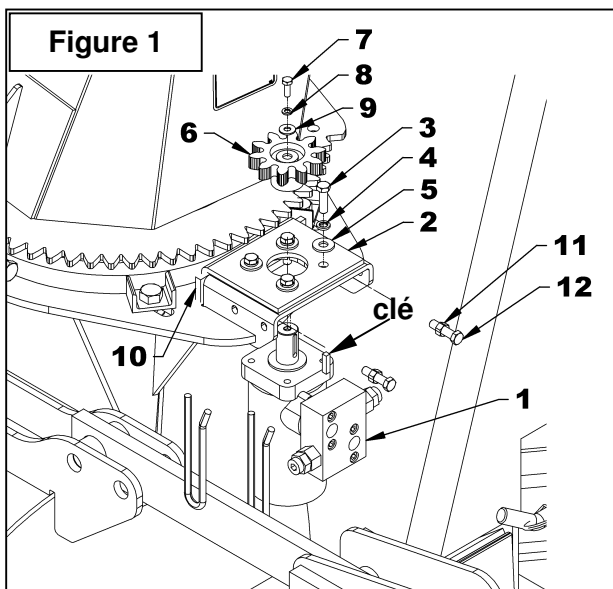

# FEUILLE D'INSTRUCTIONS

# 8164B & BER0030 ROTATIONS PAR ENGRENAGE

6. **Figure 1a:** Réinstaller l'engrenage et le couvercle (item 13) à l'aide de quatre boulons 5/16" NC x 1" (item 14), rondelles plates 3/8" (item 15) du côté extérieur et quatre écrous à bride rainurée 5/16" (item 16) du côté intérieur. Serrer selon la "*Table de Spécification des Couples*".

## Rotation du Tambour (Figures 2-7)

1. **Figure 2:** Retirer le protecteur d'engrenage (item 1) en dévissant les deux boulons hex. à bride rainurée 5/16"NC x 1" lg (item 2) et les deux écrous à bride rainurée 5/16"NC (item 3).

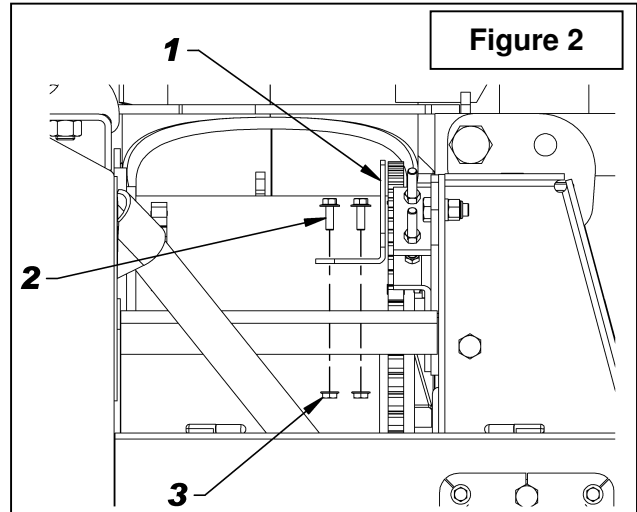

2. **Figure 3:** Retirer les quatre écrous hex. 3/8"NC (item 1) et les quatre rondelles plates 7/16" de trou (item 2) qui retiennent le support de moteur. Cette quincaillerie ne servira plus lors de l'installation du moteur mais il faut conserver les quatre boulons 3/8"NC x 1 1/4", quatre rondelles de blocage 3/8" et quatre rondelles plates 7/16" de trou (items 3-4-5).

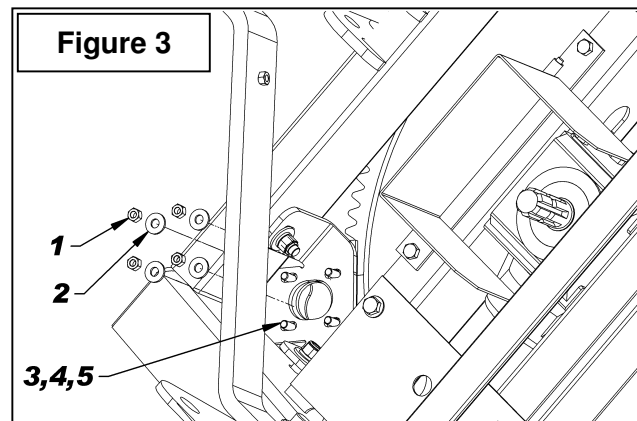

3. **Figure 4:** Fixer le moteur hydraulique (item 1) au support de moteur (item 2) démonté à l'étape précédente avec les quatre boulons 3/8"NC x 1 1/4", quatre rondelles de blocage 3/8" et quatre rondelles plates 7/16" de trou (items 3-4-5). Serrer les boulons à la main.

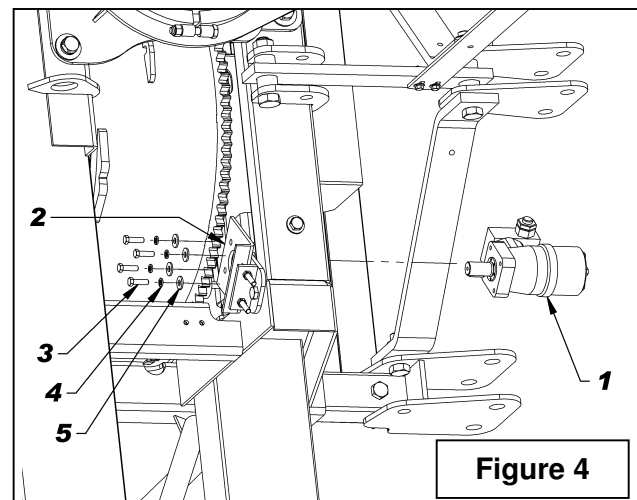

## FEUILLE D'INSTRUCTIONS

## 8164B & BER0030 ROTATIONS PAR ENGRENAGE

4. **Figure 5:** Glisser l'engrenage (item 1) sur l'arbre du moteur en alignant le chemin de clé de l'engrenage à la clé du moteur. Pousser l'engrenage à fond en passant les dents de l'engrenage entre les dents de la crémaillère du tambour. Si l'espace n'est pas assez grand, visser les deux boulons butoir (item 5) en serrant les écrous (item 6). Fixer l'engrenage en place avec un boulon hex. 8mm x 1.25 x 20mm lg (item 2), une rondelle de blocage 5/16" (item 3) et une rondelle plate 3/8" de trou (item 4). Serrer le boulon à un couple de 20 lb-pi (27 N-M).

### **IMPORTANT**

5. **Figure 6:** Ajuster l'engrenage du moteur en le faisant glisser vers le tambour. Appuyer une dent de l'engrenage contre une dent de la crémaillère et laisser un jeu de 1/16" minimum entre les dents de l'autre côté tel qu'illustré. Serrer les quatre boulons du moteur fermement.
6. **Figure 7:** Fixer les boyaux hydrauliques (non fournis) au moteur et raccorder au tracteur. Faire tourner l'engrenage du moteur, un tour à la fois, en vérifiant la distance 1/16" à chaque tour. Si la distance est plus petite que 1/16" réajuster. Il faut vérifier cette distance sur la totalité de la crémaillère du tambour. Lorsque l'engrenage est bien ajusté, stabiliser le moteur avec les deux boulons butoir (**Fig. 5**, item 5) en appuyant la tête des deux boulons contre le support du moteur (**Fig. 4**, item 2). Serrer les écrous (**Fig. 5**, item 6) très fermement.
7. **Figure 4:** Enlever l'engrenage et retirer un des boulons 3/8"NC x 1 1/4" (item 3) qui retiennent le moteur, appliquer du Loctite® 243 sur les filets du boulon et serrer à un couple de 33 lb-pi (45 N-M). Répéter pour les trois autres boulons.
8. **Figure 2:** Réinstaller l'engrenage et le protecteur d'engrenage (item 1).

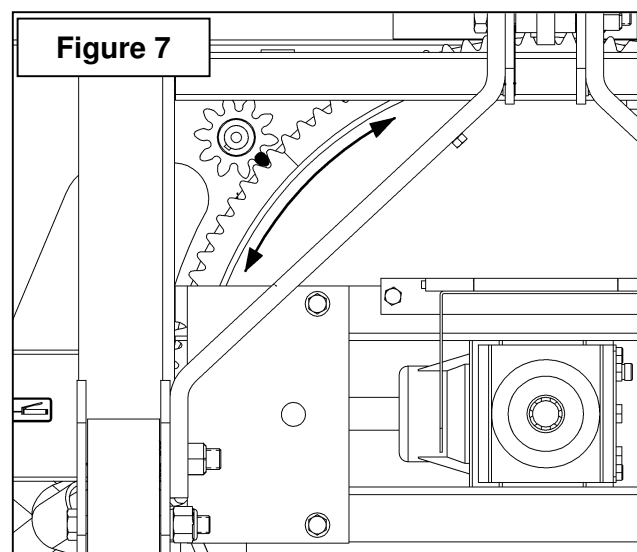
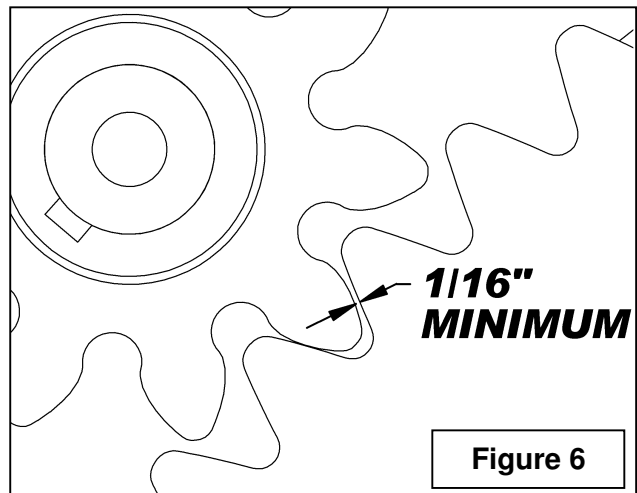
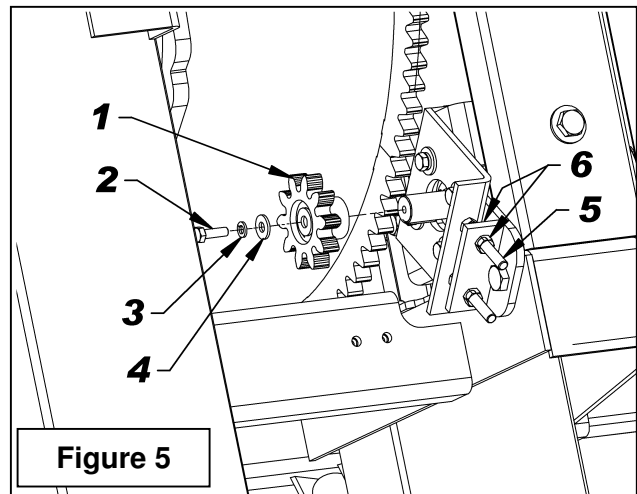

# FEUILLE D'INSTRUCTIONS

# 8164B & BER0030 ROTATIONS PAR ENGRENAGE

## PIÈCES

RÉF.	DESCRIPTION	QTÉ	# PIÈCE
1	Moteur hydraulique M+S pour 8164B	1	3900016
	Ensemble de joints d'étanchéité	1	3900077
<b>OU</b>	Moteur hydraulique EAGLE avec soupape pour 8164B	1	3910012
	Ensemble de joints d'étanchéité	1	3910013
<b>OU</b>	Moteur hydraulique EAGLE avec soupape pour BER0030	1	3910016
	Ensemble de joints d'étanchéité	1	3910013
2	Soupape de sûreté	1	3900076
3	Engrenage du moteur	1	665930
4	Clé 1/4" x 1/4" x 3/4" lg	1	654686
5	Vis à 6 pans creux tête cylindrique 5/16" NC x 1 1/2" lg PQÉE	4	0800031
6	Boulon hex. 8mm x 20mm gr.8.8 PQÉ	1	O/L
7	Rondelle de blocage 5/16" PQÉE	1	O/L
8	Rondelle plate 5/16" (3/8" trou) PQEE	1	O/L

