



FEUILLE D'INSTRUCTION

LAME ARRIÈRE 8106A

Installation de la Lame Arrière 8106A

(Option)

(Figure ci-dessous)

1. Installer le racloir choisi (items 5 ou 6) entre la lame (item 1) et la fixation pour racloir (item 7) à l'aide de dix boulons à carrosserie 1/2" x 2 1/2", rondelles de blocage et écrous (items 8-9-10).
2. Fixer la lame (item 1) à la souffleuse en passant les cylindres sous les renforts de la souffleuse, utiliser quatre boulons 5/8" x 2 1/2" et écrous à bout évasé (items 3-4).
3. S'assurer que les sorties d'huile du cylindre (item 11) soient orientées vers l'extérieur avant de les fixer.

Ajustement du Racloir en Tivar pour Lame Arrière

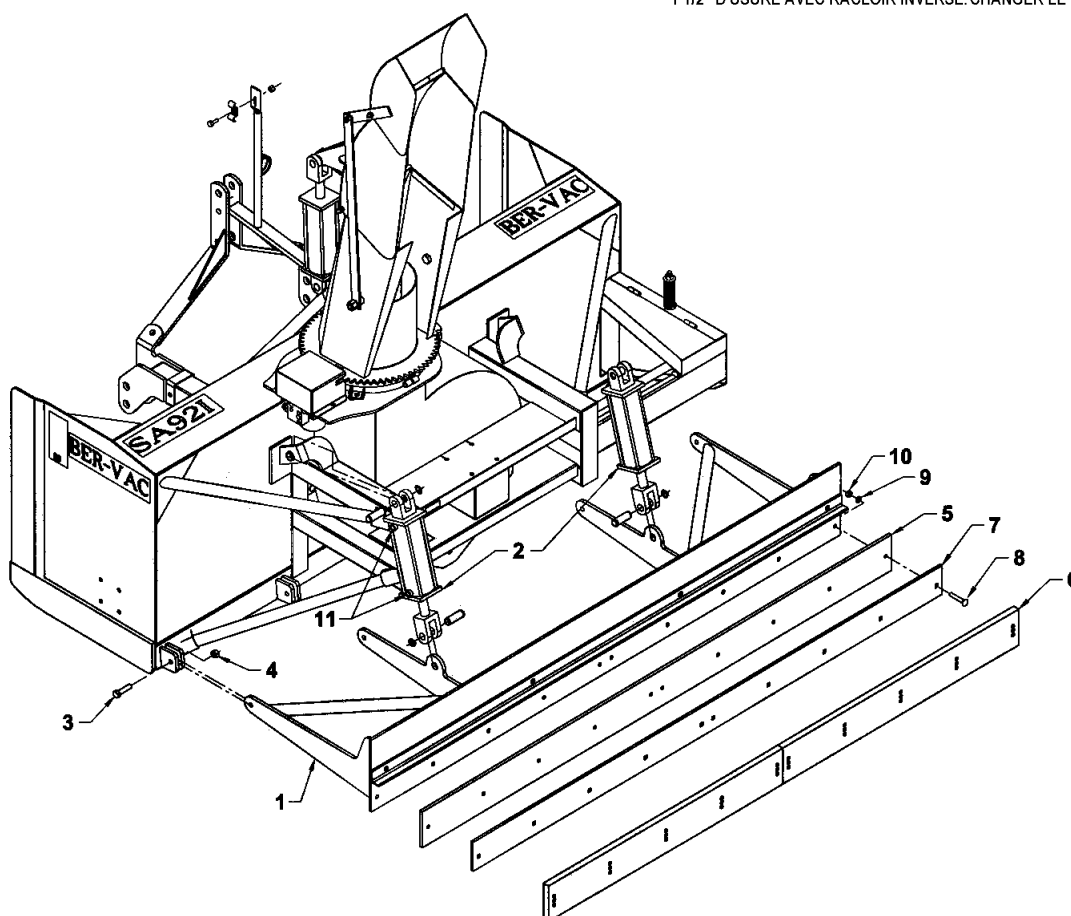
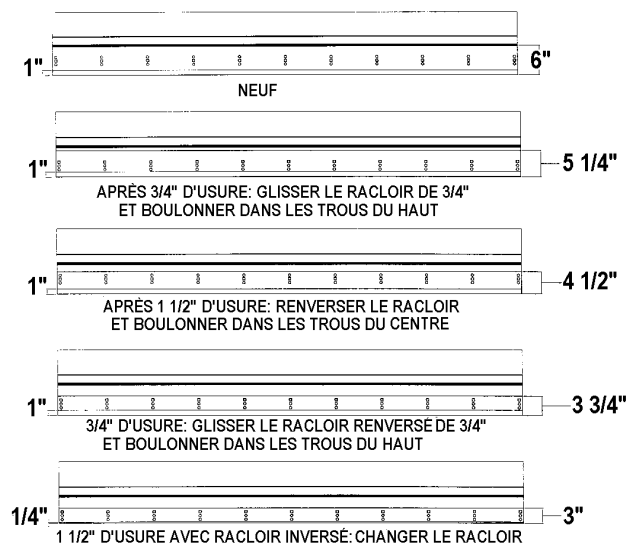



LAME ARRIÈRE 8106A (OPTION)

RÉF.	DESCRIPTION	QTÉ.	# PIÈCE
1	Lame arrière	1	666484
2	Fixation pour racloir	1	665280
3	Cylindre et goupilles 3" x 8"	2	654129
	Ensemble de joint d'étanchéité	1	664176
4	Écrou hex. à bout évasé 5/8" NC PQÉ	4	O/L
5	Boulon hex. 5/8" NC x 2 1/2" gr.5 PQÉ	4	O/L
6	Boulon à carrosserie 1/2" NC x 1 1/2" gr.5 PQÉ	10	O/L
7	Rondelle de blocage 1/2" PQÉ	10	O/L
8	Écrou hex. 1/2" NC PQÉ	10	O/L
9	Racloir en acier (optionnel)	1	8123
10	Racloir en Tivar (optionnel) (2 sections)	1	8124

