

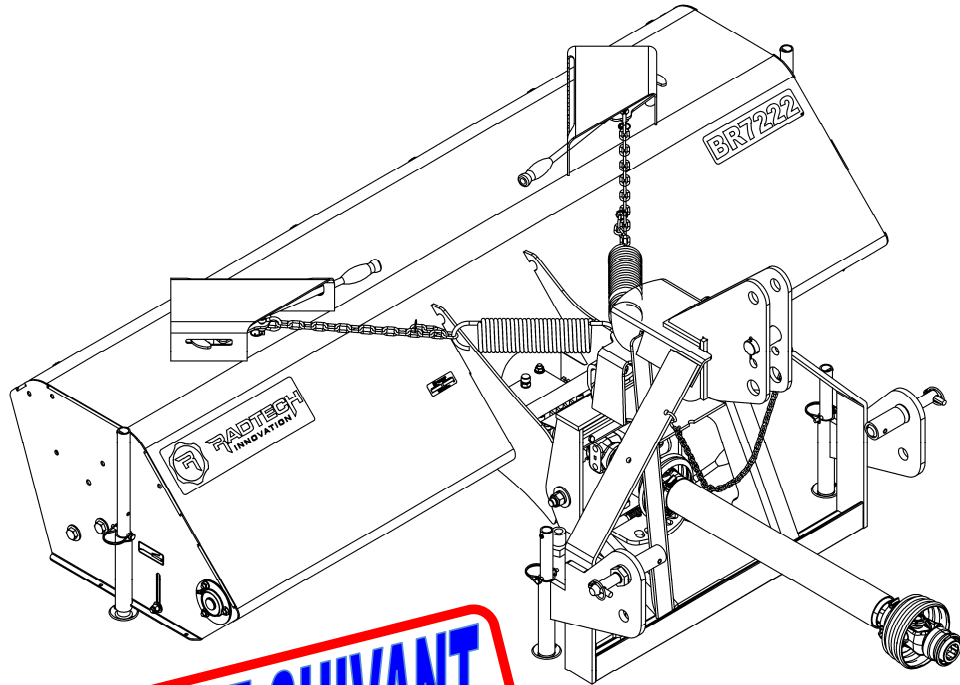

RADTECH
INNOVATION



REPLACÉ PAR LE SUIVANT

MANUEL DE L'UTILISATEUR ET DES PIÈCES

**BALAIS ROTATIFS 60" & 72"
MODÈLES BR6022 ET BR7222**

NO. DE SÉRIE BKT09862 ET PLUS

**OM 0376BR-F
01/12**



TABLE DES MATIÈRES

INTRODUCTION – À L'ACHETEUR.....	3
SÉCURITÉ.....	4
Avant l'Utilisation.....	4
Remarque	5
Sous-Châssis & Balai.....	5
Avant l'Utilisation	5
Utilisation du Balai et du Sous-Châssis.....	6
Entretien	8
AUTOCOLLANTS	9
ASSEMBLAGE	10
Assemblage du Balai.....	10
Préparation.....	10
Installation du Balai sur le Tracteur	10
Installation pour 3 Points Cat. 1 & 2	11
Installation pour 3 Points Cat. 1 & 2 avec Attache Rapide	12
Installation de l'Arbre à Cardan	13
Retirer le Balai du Tracteur	15
OPÉRATION.....	16
Opération du Balai	16
Préparation au Balayage	16
Soulever et Abaisser le Balai	16
Orientation Manuelle	16
Ajustement de la Pression au Sol	17
Ajustement des Ressorts de Tension.....	18
Balayage Normal.....	19
Déchaumer les Pelouses et Ratisser les Feuilles	20
Déblayer la Neige.....	20
Dépannage	21

TABLE DES MATIÈRES

ENTRETIEN.....	21
Entretien.....	21
Quincaillerie.....	21
Remplacement de la Brosse	22
Ajustement de la Chaîne d'Entraînement.....	24
Niveau d'Huile et Changement d'Huile de la Boîte d'Engrenage	24
Lubrification.....	25
Entreposage.....	26
PIÈCES.....	27
Introduction.....	27
Balai Assemblé – BR6022 & BR7222	28
Balai - Vue Explosée – BR6022 & BR7222.....	30
Attache Femelle et Pivot Assemblés	32
Brosse et Support Assemblés	34
Arbre à Cardan - 4700162.....	35
Boîte d'Engrenages– 4500076	36
OPTIONS DISPONIBLES.....	37
TABLE DE SPÉCIFICATION DES COUPLES	38

INTRODUCTION

À L'ACHETEUR

Tous les produits sont conçus pour être sécuritaires et fiables s'ils sont opérés et entretenus d'après les instructions. **Lire et comprendre ce manuel avant d'opérer l'équipement.**

Il est essentiel de lire et de comprendre ce manuel de l'utilisateur avant de se servir du balai. Soyez familier avec les instructions d'utilisation, les recommandations de sécurité contenues dans ce manuel ainsi que les autocollants sur le tracteur et les équipements. Appliquez les recommandations de sécurité et faites en sortes qu'elles soient suivies par les gens avec qui vous travaillez.

Illustrations

Les illustrations de ce manuel ne représentent pas nécessairement les pièces et équipements dans tous leurs détails et de façon exacte, mais elles sont conçues comme référence seulement.

Système d'orientation

Les côtés gauche et droit sont ceux vus par l'utilisateur faisant face au volant.

Pour aider votre concessionnaire à mieux vous servir, veuillez inscrire ci-après les numéros de modèle et de série de votre balai et de votre tracteur. Il serait également sage d'en aviser votre compagnie d'assurance. Ces renseignements seront utiles en cas de perte ou de vol d'un équipement ou du tracteur.

TRACTEUR

BALAI

MODÈLE :

NUMÉRO DE SÉRIE :

DATE D'ACHAT :

CONCESSIONNAIRE:

SÉCURITÉ



SÉCURITÉ

Ce symbole, le «Symbole de Sécurité» standard de l'industrie, est utilisé tout au long du manuel et sur les autocollants de sécurité de l'équipement pour avertir des dangers possibles de blessures. Il est essentiel de lire les instructions et les règles de sécurité avant d'entreprendre l'assemblage ou d'utiliser cet équipement.

**DANGER:**

Indique un danger immédiat qui causera la mort ou une blessure sérieuse s'il n'est pas évité.

**AVERTISSEMENT:**

Indique un danger potentiel qui peut causer la mort ou une blessure sérieuse s'il n'est pas évité.

**ATTENTION:**

Indique un danger potentiel qui peut causer une blessure.

IMPORTANT:

Indique que l'équipement ou la propriété peut être endommagé si les instructions ne sont pas suivies.

NOTE:

Donne des informations utiles.

Tous les produits sont conçus pour donner un service fiable s'ils sont opérés et entretenus d'après les instructions. **Lire et comprendre ce manuel avant d'opérer l'équipement.** C'est la responsabilité du propriétaire de s'assurer que toute personne qui opère cet équipement, lise ce manuel et tout autre manuel pertinent, pour se familiariser avec l'équipement et les avertissements de sécurité sinon il pourrait survenir des blessures corporelles ou des bris d'équipement. Si vous avez des questions, communiquer avec votre concessionnaire.

AVANT L'UTILISATION

Les Enfants

Des accidents tragiques peuvent survenir si l'opérateur n'est pas attentif à la présence des enfants. Les enfants sont attirés par les machines et leur fonctionnement. Ne jamais s'attendre à ce que les enfants demeurent où vous les avez vus en dernier.

1. Garder les enfants loin du lieu de travail et sous la garde d'un adulte responsable.
2. Soyez attentif et couper le contact du moteur du tracteur si un enfant arrive.
3. Lorsque vous reculez, regarder toujours derrière pour détecter la présence d'enfants.
4. Ne jamais laisser les enfants embarquer lorsque vous travaillez. Ils peuvent tomber et se blesser sérieusement ou nuire à une utilisation sécuritaire.
5. Ne jamais laisser un enfant jouer sur le tracteur ou l'équipement même s'ils ne sont pas en opération.
6. Ne jamais laisser un enfant opérer le tracteur même sous la supervision d'un adulte responsable.
7. Soyez très prudent lorsque vous approchez des coins, des arbustes et des arbres où peuvent se cacher des enfants.

SÉCURITÉ

REMARQUE

Un utilisateur prudent constitue la meilleure assurance contre les accidents. Tout utilisateur, quel que soit son niveau d'expérience, doit lire ce manuel de l'utilisateur ainsi que les autres manuels pertinents avant d'utiliser un équipement. Veuillez lire la section suivante et porter une attention particulière à toutes les recommandations de sécurité présentées dans ce manuel ainsi que les autocollants sur les équipements et sur le tracteur.

SOUS-CHÂSSIS & BALAI

Avant l'Utilisation

1. Lire et comprendre le manuel de l'utilisateur du tracteur et celui du balai rotatif avant d'utiliser le balai. Sachez comment utiliser toutes les commandes et comment arrêter l'unité et débrayer toutes les commandes rapidement. Un manque de connaissances peut causer des accidents.
2. Ne jamais porter des vêtements amples, déchirés ou encombrants près du tracteur, du sous-châssis et du balai. Ils pourraient s'enrouler sur les pièces mobiles ou les commandes, causant des blessures.
3. Avant et pendant les saisons, inspecter à fond les surfaces sur lesquelles le balai sera utilisé et en retirer tout objet pouvant être projeté ou causer des dommages au balai.
4. Ne pas utiliser le balai pendant l'hiver sans porter des vêtements d'hiver adéquats et des vêtements de sécurité.
5. Ne jamais effectuer des réglages lorsque le moteur est en marche. Lire et comprendre ce manuel de l'utilisateur et le manuel de l'utilisateur du tracteur. Travailler avec un balai sans y être familier peut conduire à de graves accidents. Sachez comment utiliser toutes les commandes et comment faire une utilisation adéquate du balai.
6. Maintenir en place tous les gardes de sécurité et serrer judicieusement toute la quincaillerie de retenue.
7. À intervalles réguliers, vérifier l'usure de toutes les pièces mobiles et remplacer par des pièces d'origine en cas d'usure excessive.
8. Remplacer tout autocollant de sécurité manquant, illisible ou endommagé. Consulter la liste des autocollants dans le manuel de l'opérateur.
9. Ne pas modifier ou altérer ce balai ou ses composantes, ou le fonctionnement du balai.
10. Nettoyer la saleté et la poussière se retrouvant sur les autocollants de sécurité.
11. S'assurer que le tracteur a des contrepoids tel que recommandé par votre concessionnaire. Les poids offrent l'équilibre nécessaire pour prévenir le renversement, la perte de traction ou de direction.

SÉCURITÉ

Utilisation du Balai et du Sous-Châssis

1. Stationner le tracteur/balai sur un terrain plat, mettre au point mort, appliquer le frein, débrayer la prise de force, abaisser le balai au sol, placer tous les leviers de contrôle incluant les leviers de contrôle auxiliaire au neutre, couper le contact, retirer la clé AVANT de laisser le tracteur sans surveillance.
2. Avant de démarrer le tracteur/balai, faire l'inspection et nettoyer les parties mobiles.
3. Avant d'utiliser le balai, nettoyer la surface de travail. Enlever tout objet pouvant être ramassé et projeté. Marquer chaque objet qui ne peut pas être enlevé, tel tuyau, butée, etc.
4. Mettre le commutateur/levier d'embrayage au point mort avant de démarrer le moteur.
5. Prendre toutes les précautions possibles lors de l'utilisation sur des voies en gravier, des promenades ou des routes, ou lors de leurs traversées. Rester vigilant face aux dangers cachés et à la circulation.
6. Ne pas transporter de passagers.
7. S'éloigner des composantes en rotation. NE PAS mettre les mains ou les pieds sous, ou à l'intérieur du balai lorsque le moteur est en marche.
8. Stationner le tracteur/balai sur un terrain plat, mettre au point mort, appliquer le frein, débrayer la prise de force, abaisser le balai au sol, placer tous les leviers de contrôle au neutre, couper le contact, retirer la clé et s'assurer que les composantes en rotation sont arrêtées AVANT de faire des réparations, des réglages ou une inspection.
9. Si le balai se met à vibrer de façon anormale, débrayer la prise de force, couper le contact immédiatement et en vérifier la cause. Les vibrations excessives sont généralement l'indice d'un problème.
10. Ne pas faire fonctionner le moteur du tracteur à l'intérieur sauf lors du démarrage et pour le transport du balai hors du bâtiment. Le monoxyde de carbone est incolore, inodore et mortel.
11. Ne jamais utiliser le balai sans que les gardes et autres dispositifs de sécurité ne soient en place. Tous les gardes protecteurs du tracteur et du balai doivent être correctement installés. Lorsqu'il est nécessaire de les enlever, les remettre en place immédiatement.
12. Ne jamais utiliser le balai près de baie vitrée, automobile, fenêtre encastrée, remblais, etc., sans avoir réglé l'angle du balai au préalable.
13. Ne jamais utiliser le balai à haute vitesse sur une surface glissante.
14. Être particulièrement prudent au moment de faire marche arrière.
15. Débrayer l'entraînement du balai lors du transport ou lorsqu'il n'est pas utilisé.
16. Ne jamais utiliser le balai sans une bonne visibilité et un bon éclairage.
17. Une exposition prolongée à des bruits forts peut causer la diminution ou la perte de l'ouïe. Portez un appareil de protection tels que des coquilles ou des bouchons en mousse pour éviter l'exposition à des niveaux de bruit inacceptables ou inconfortables.
18. S'assurer qu'il n'y a personne près de la surface de travail.
19. Connecter de façon sécuritaire l'arbre d'entraînement du balai. S'assurer que les arbres à cardans du tracteur et du balai sont en bon état de fonctionnement. L'accouplement de l'arbre du balai doit être bien enclenché dans la rainure de l'arbre de la prise de force du tracteur.

SÉCURITÉ

20. Ne jamais permettre à quiconque d'opérer le balai avant d'avoir lu le manuel de l'utilisateur et d'être complètement familier avec l'opération du tracteur et du balai.
21. S'assurer que le tracteur a des contrepoids tel que recommandé par votre concessionnaire. Les poids offrent l'équilibre nécessaire pour prévenir le renversement, la perte de traction ou de direction.
22. S'assurer que toutes les composantes sont installées correctement AVANT de démarrer.
23. Veillez à ce que personne ne soit dans le champ d'opération du balai. Les débris projetés par le balai pourraient occasionner des blessures sérieuses.
24. Ne jamais laisser de passagers avec vous sur le tracteur ou le balai. Il n'y a pas de place sûre pour les passagers. L'opérateur DOIT s'asseoir sur le siège du tracteur.
25. Le port d'équipement de sécurité pour la vue et l'ouïe est recommandé.
26. Inspecter le balai après avoir frappé tout objet pour déceler toutes les pièces qui seraient endommagées ou une source de danger.
27. Regarder très attentivement le terrain et la surface de travail. Noter les trous, roches ou autres obstacles cachés. TOUJOURS vérifier la surface de travail avant d'utiliser le balai.
28. NE PAS utiliser le balai près des fossés ou des talus.
29. NE PAS utiliser le balai dans des pentes abruptes car il y a risque de renversement.
30. Travailler de haut en bas (pas de côté) dans les pentes intermédiaires.
31. Conduire le tracteur de reculons en montant dans les pentes plus abruptes, en fermant le balai. Ensuite, utiliser en descendant la pente.
32. Ralentir avant de changer de direction dans une pente.
33. S'assurer que le tracteur a des contrepoids tel que recommandé par votre concessionnaire. Les poids offrent l'équilibre nécessaire pour prévenir le renversement, la perte de traction ou de direction.
34. Ne jamais se tenir à côté du balai lorsque le moteur est en marche.
35. Toujours débrayer la prise de force du balai avant de transporter la machine.

ENTRETIEN

TOUJOURS UTILISER DES PIÈCES D'ORIGINE LORSQU'IL EST NÉCESSAIRE DE REMPLACER UNE PIÈCE.

Entretien convenablement le tracteur et le balai.

1. Stationner le tracteur/balai sur un terrain plat, mettre au point mort, appliquer le frein, débrayer la prise de force, abaisser le balai au sol, placer tous les leviers de contrôle au neutre, couper le contact, retirer la clé et s'assurer que les composantes en rotation sont arrêtées AVANT de procéder à des ajustements.
2. Pour éviter les blessures, ne jamais régler, débloquer ou faire l'entretien du balai lorsque le moteur du tracteur est en marche. S'assurer que les composantes en rotation sont arrêtées AVANT de quitter son siège.
3. Garder le tracteur/le balai propre. Une accumulation de neige ou de glace peut affecter le fonctionnement et occasionner des blessures corporelles sérieuses.
4. Toujours porter des lunettes de sécurité lorsque vous nettoyez ou faites l'entretien du balai ou du sous-châssis.
5. Ne pas faire l'entretien lorsque le moteur fonctionne, s'il est chaud, ou si la machine est en mouvement. Toujours abaisser le balai au sol. S'il est nécessaire de soulever le balai pour faire l'entretien, supportez sécuritairement avec des supports adéquats avant de travailler en dessous. Ne vous fiez pas à des supports hydrauliques. Ils pourraient se briser soudainement, être abaissés accidentellement ou une fuite d'huile pourrait survenir
6. Toujours éteindre le moteur et s'assurer que les composantes en rotation soient arrêtées AVANT de débloquer l'entraînement du balai et de faire des réparations, des réglages ou une inspection.
7. Le fabricant ne prendra aucune responsabilité si des pièces ou des accessoires non-approuvés ont été utilisés et que des dommages ont résulté.
8. S'assurer que tous les protecteurs et les gardes sont remis en place après l'entretien, le nettoyage ou une réparation.
9. N'apporter aucune modification à cet équipement, ses composantes ou ses utilisations. Si vous avez des questions sur des modifications, communiquer avec votre concessionnaire.
10. Ne pas utiliser un équipement défectueux ou avec des pièces manquantes. S'assurer que tout l'entretien nécessaire a été effectué avant l'utilisation du balai.
11. Vérifier toutes les commandes régulièrement et faire les ajustements nécessaires. S'assurer que les freins sont bien ajustés.
12. Vérifier régulièrement les écrous et les boulons afin qu'ils soient bien serrés, en particulier les moyeux de roue et les écrous des jantes.
13. Un liquide hydraulique/diesel qui s'échappe sous pression peut pénétrer la peau et causer des blessures sévères. Ne pas utiliser les mains pour chercher une fuite, utiliser un morceau de papier ou de carton.
14. Arrêter le moteur et enlever la pression avant de connecter ou de déconnecter les lignes. Serrer toutes les connexions avant de démarrer le moteur ou de remettre la pression sur les lignes.

AUTOCOLLANTS

Remplacer immédiatement si endommagés

IMPORTANT

AJUSTEMENT DE LA BROSSÉ

- TROUVER UNE SURFACE PLANE
- BROSSER PENDANT 15 SEC.
- LA SURFACE BALAYÉE DOIT ÊTRE RECTANGULAIRE ET ENTRE 3 1/4" ET 3 3/4"
- AJUSTER LA PRESSION AU SOL AVEC LES LEVIERS.

SURFACE DE BALAYAGE

f 3 1/4" @ 3 3/4"

BON

MAUVAIS

MAUVAIS

SE RÉFÉRER AU MANUEL DE L'UTILISATEUR 474

2500499

WARNING

TO AVOID INJURY, STAY CLEAR OF ROTATING BROOM.

ATTENTION

POUR ÉVITER DES BLESSURES, SE TENIR ÉLOIGNÉ DU BALAI EN MOUVEMENT.

2500354

IMPORTANT

BRUSH ADJUSTMENT

- FIND A FLAT SURFACE
- SWEEP FOR 15 SEC.
- SWEEP PATH MUST BE RECTANGULAR AND BETWEEN 3 1/4" AND 3 3/4" WIDE
- ADJUST GROUND PRESSURE WITH ADJUSTING LEVERS

SWEPT PATH

f 3 1/4" @ 3 3/4"

GOOD

BAD

BAD

REFER TO OPERATOR'S MANUAL 490

2500515

BR6022 - 2500672

BR7222 - 2500673

MISE EN GARDE

NÉGLIGER DE SUIVRE LES PROCÉDURES SÉCURITAIRES D'UTILISATION PEUT ENTRAÎNER DES BLESSURES.

- POUR UNE UTILISATION SÉCURITAIRE, SUIVRE TOUTES LES INSTRUCTIONS D'UTILISATION ET PRÉCAUTIONS SÉCURITAIRES DANS LE MANUEL DE L'OPÉRATEUR.
- PORTER DES LUNETTES DE SÉCURITÉ EN TOUT TEMPS.
- GARDER MAINS, PIEDS ET VÊTEMENTS ÉLOIGNÉS DES PIÈCES MOTRICES.
- ARRÊTER LE MOTEUR AVANT DE QUITTER LA POSITION DE L'OPÉRATEUR.
- ATTENDRE QUE TOUTS LES MOUVEMENTS SOIENT ARRÊTÉS AVANT D'AJUSTER, LUBRIFIER, NETTOYER OU DÉBLOQUER LA MACHINE.
- GARDER L'ENDROIT D'UTILISATION DÉGAGÉ DE TOUTES PERSONNES ET ANIMAUX.
- GARDER TOUS LES ÉCRANS PROTECTEURS EN PLACE.
- JAMAIS ORDONNER L'ÉVACUATION VERS DES PIÉTONS, BÂTIMENTS, AUTOMOBILES, ETC.
- TOUJOURS UTILISER UN MASQUE À POUSSIÈRE DANS UN ENVIRONNEMENT POUSSIEREUX.
- GARDER TOUTES LES MATIÈRES PLASTIQUES ÉLOIGNÉES DE LA CHALEUR INTENSE ET DES FLAMMES.
- NE JAMAIS PERMETTRE DE PASSAGERS SUR CETTE MACHINE.

660989

MISE EN GARDE

POINT DE PINCEMENT

CHÂSSIS PIVOTANT. PEUT PROVOQUER DES BLESSURES.

- Garder mains et pieds éloignés.

660990



664391

WARNING

PINCH POINT

AVOID INJURY FROM FRAME PIVOT AND STOPS:

- Keep hands and feet away.

658710

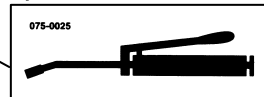

664391

Fixé sur l'arbre à cardan

DANGER

ROTATING DRIVELINE

CONTACT CAN CAUSE DEATH KEEP PEOPLE AND CLOTHING WELL CLEAR

DO NOT OPERATE WITHOUT

- ALL DRIVELINE, TRACTOR AND EQUIPMENT SHIELDS IN PLACE
- DRIVELINES SECURELY ATTACHED AT BOTH ENDS
- DRIVELINE SHIELDS THAT TURN FREELY ON DRIVELINE

TRANSMISSION ROTATIVE À CARDAN

TOUT CONTACT PEUT CAUSER LA MORT

TENIR LES VÊTEMENTS ET PERSONNES À L'ÉCART

NE PAS OPÉRER SANS

- QUE TOUS LES PROTECTEURS DU TRACTEUR, DE L'ÉQUIPEMENT ET DE L'ARBRE À CARDAN SOIENT EN PLACE.
- L'ARBRE À CARDAN FIÈRE SOLIDEMENT À CHAQUE BOUT
- QUE LES PROTECTEURS TOURNENT LIBREMENT SUR L'ARBRE À CARDAN.

656781

WARNING

FAILURE TO FOLLOW SAFE OPERATING PROCEDURES MAY RESULT IN INJURY.

- FOR SAFE OPERATION FOLLOW ALL OPERATING INSTRUCTIONS AND SAFETY PRECAUTIONS IN OPERATOR'S MANUAL.
- EYE PROTECTION MUST BE WORN AT ALL TIMES.
- KEEP HANDS, FEET AND CLOTHING AWAY FROM POWER DRIVEN PARTS.
- STOP ENGINE BEFORE LEAVING OPERATOR POSITION.
- WAIT FOR ALL MOVEMENTS TO STOP BEFORE STARTING TO ADJUST, LUBRICATE, CLEAN OR UNLOCK THE MACHINE.
- KEEP THE AREA OF OPERATION CLEAR OF ALL PERSONS AND ANIMALS.
- KEEP ALL GUARDS AND SHIELDS IN PLACE.
- NEVER DIRECT DISCHARGE TOWARD BYSTANDERS, BUILDINGS, CARS ETC.
- ALWAYS USE A DUST MASK WHEN WORKING IN DUSTY CONDITIONS.
- KEEP PLASTIC MATERIALS AWAY FROM INTENSE HEAT AND OPEN FLAME.
- NEVER ALLOW PASSENGERS ON THE ATTACHMENT.

660988



2500764

ASSEMBLAGE

ASSEMBLAGE DU BALAI

Le balai est assemblé à la manufacture, cependant, les pièces contenues dans la boîte et le sac qui sont fournis avec le balai doivent être assemblées. Séparer les boulons et les écrous selon leurs grosseurs. Après l'assemblage, serrer la boulonnerie en vous référant à la table des couples située à la fin du manuel

Préparation (Figure 1)

Après avoir retiré le balai de la cage de bois, placer-le sur ses pieds de stationnement en retirant la goupille de verrouillage 1/4" (item 1) et descendre le pied de stationnement (item 2). Insérer ensuite la goupille de verrouillage 1/4" (item 1) dans le pied de stationnement (item 2) tel qu'illustré. Effectuer la même procédure pour les autres pieds de stationnement.

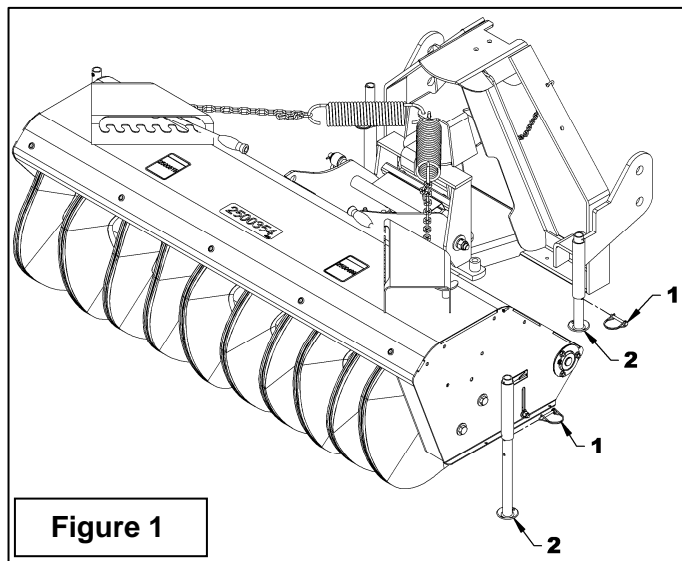

Installation du Balai sur le Tracteur (Figure 2)

1. Fixer le support supérieur d'attache 3 points (item1) l'attache 3 points (item2) à l'aide des deux boulons hex. 1/2"NC x 1 1/4" lg. (item3) et écrous à bride rainuré (item 4).

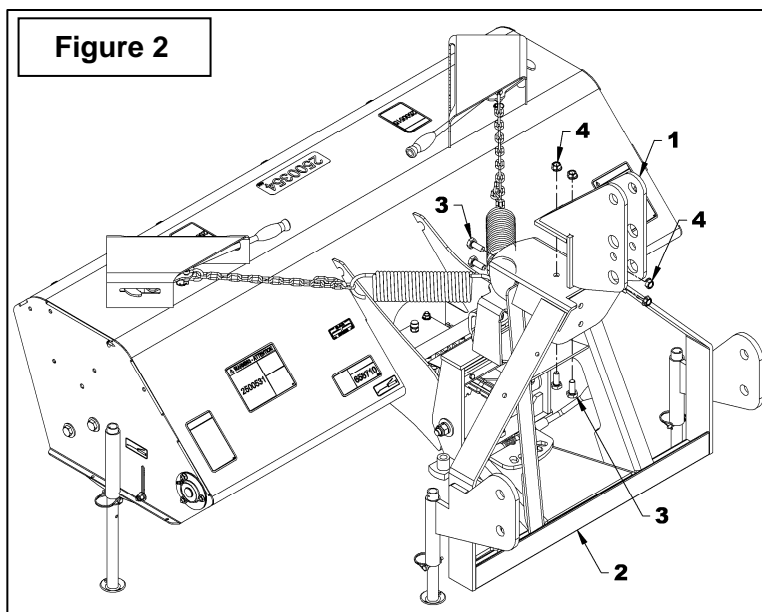

ASSEMBLAGE

Installation pour Attache 3 Points Cat. 1 & 2 (Figures 3a-3b)

1. Choisir la figure correspondant à l'attache 3 points utilisée et fixer le balai aux 3 points du tracteur en utilisant les points de fixation illustrés par des flèches.
2. Installer la partie cat. 2 de la goupille vers l'extérieur du balai et installer les goupilles à anneau.

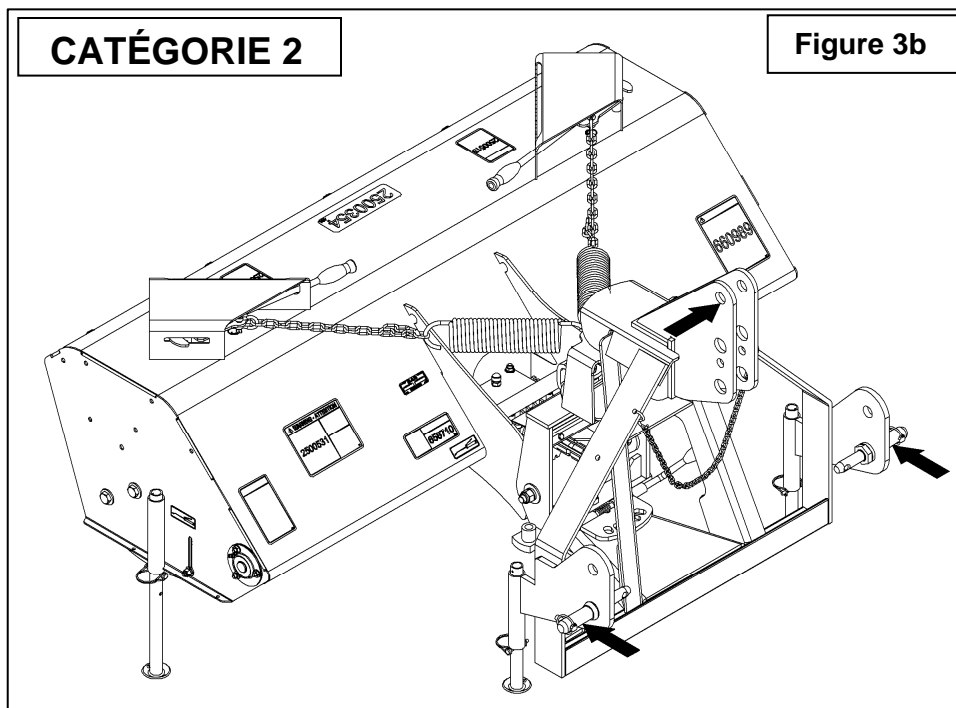
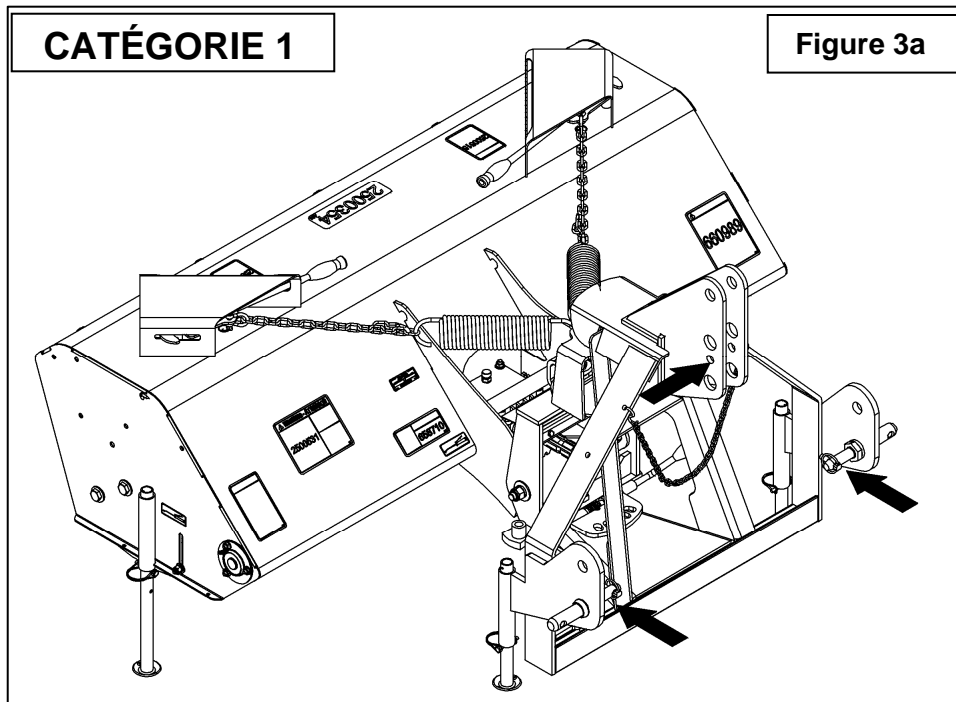

ASSEMBLAGE

Installation pour 3 Points Cat. 1 & 2 avec Attache Rapide (Figures 4a-4b-4c)

1. **Figure 4a:** Installer un coussinet (item 1) sur chaque goupille (item 2) et fixer avec les goupilles à ressort (item 3).
2. **Figures 4a-4b:** Installer la goupille $\text{\O}1\ 1/4"$ (item 1) sur l'attache supérieur et fixer avec deux goupilles fendues $\text{\O}1/8" \times 1\ 3/4"$ (item 2). Installer une goupille (item 3) dans chaque plaque de l'attache (item 4) par l'intérieur pour la cat.1 et par l'extérieur pour la cat. 2 tel qu'illustré.

NOTE: Les goupilles à anneau $7/16"$ ne sont pas requises pour l'installation avec attache rapide.

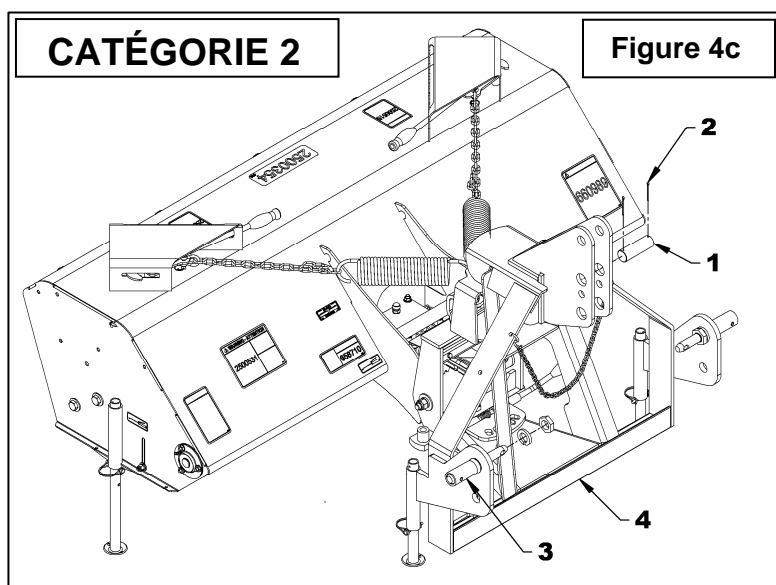
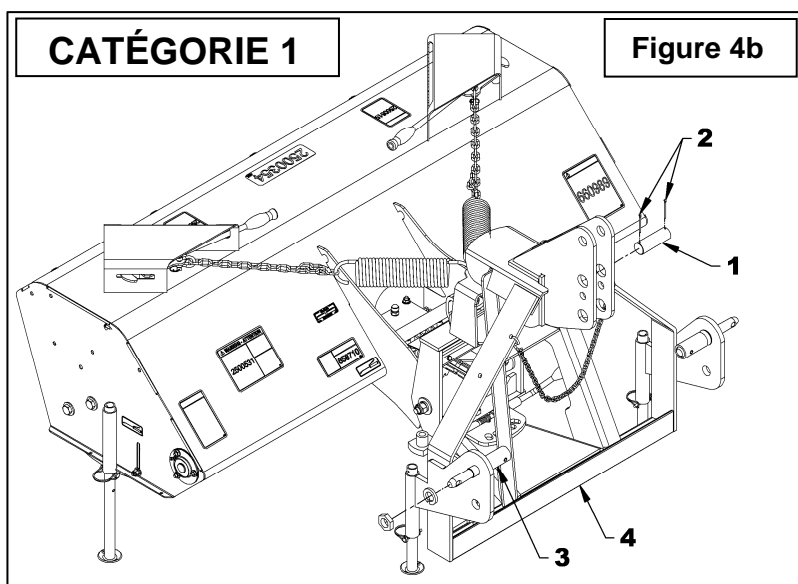
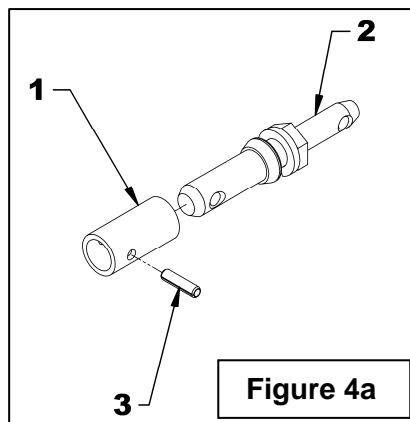

ASSEMBLAGE

Installation de l'Arbre à Cardan (Figures 5a-5b-5c-5d)

1. **Figure 5a:** Après avoir installer le balai sur le tracteur soulever le balai et relever les pieds de stationnement (item 1) tel qu'illustré et retirer la barre de tir du tracteur (item 2).

2. **Figure 5b:** Abaisser le balai au sol puis ajuster l'attache avec le tendeur ajustable (item 1) de façon à que le bas de l'attache soit à 3 1/4" du sol lorsqu'à un angle de 90°.

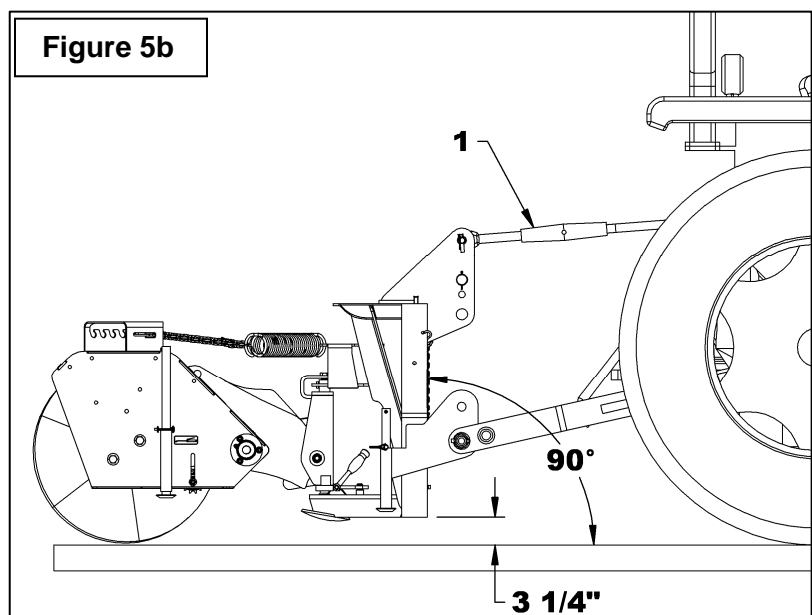
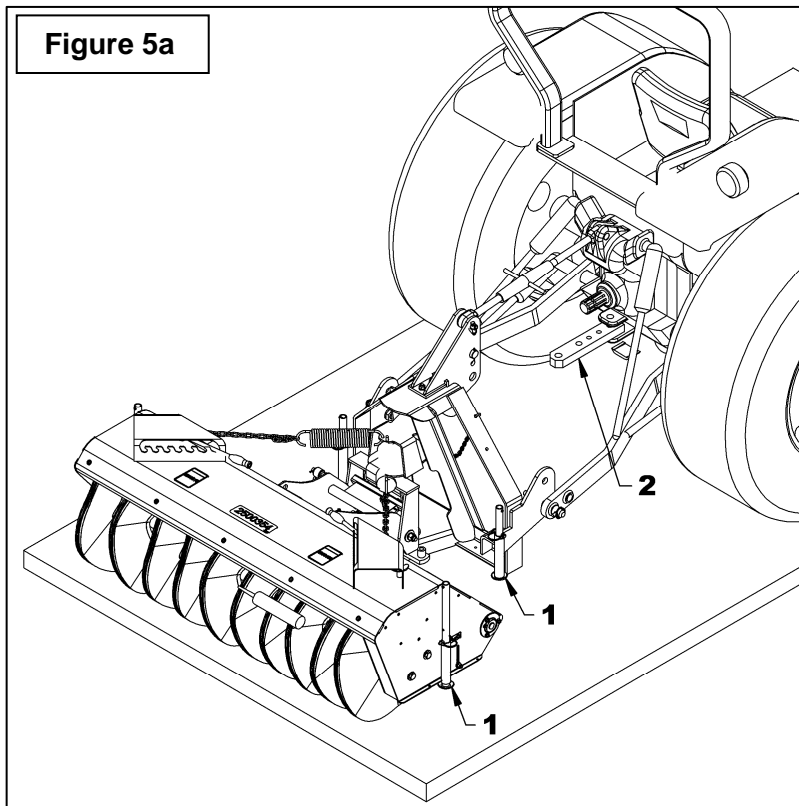

ASSEMBLAGE

IMPORTANT: Avant d'utiliser le balai, s'assurer que l'arbre à cardan n'est pas trop long. Dans la position de travail, les deux demi-arbres à cardan doivent se croiser suffisamment pour assurer l'efficacité maximum mais il ne doit pas y avoir d'interférence.

- Figure 5c:** Déterminer la longueur "X" en mesurant la distance entre le bout de l'arbre de commande du tracteur et le bout de l'arbre entraîné lorsque le balai est relevé au maximum.
- Figure 5c:** Placer les deux demi-arbres l'un à côté de l'autre et positionner les de façon à retrouver la mesure X plus 3 3/4" entre les 2 extrémités des demi-arbres. Marquer chaque demi-arbre à cardan vis-à-vis la fin de la cloche du garde opposée et couper les sections tel qu'illustré.
- Figure 5c:** Couper le garde de plastique du demi-arbre mâle de 7" par rapport au bout de l'arbre. **Couper seulement le garde de plastique.**
- Décrocher la chaîne du côté et l'enrouler autour du fer plat de l'attache. L'accrocher ensuite dans l'un de ses maillons de façon à ce qu'elle n'entre pas en interférence avec l'arbre à cardan (non représenté).
- Figure 5d:** Connecter le demi-arbre mâle au balai et fixer avec deux boulons 1/2" NC X 3" (item 1) et deux écrous 1/2" NC à bague de nylon (item 2). Connecter ensuite le demi-arbre femelle au tracteur en laissant ceux-ci assemblés l'un dans l'autre.

IMPORTANT: Soulever le balai lentement en vérifiant que les demi-arbres à cardan n'entre pas un dans l'autre et qu'il n'y a aucune autre interférence possible.

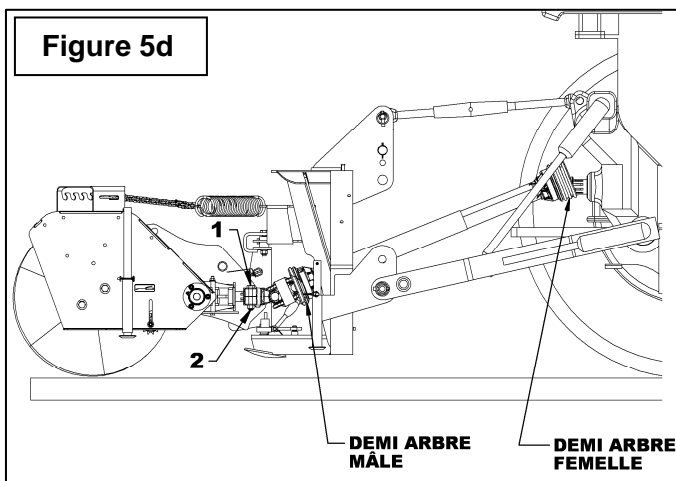
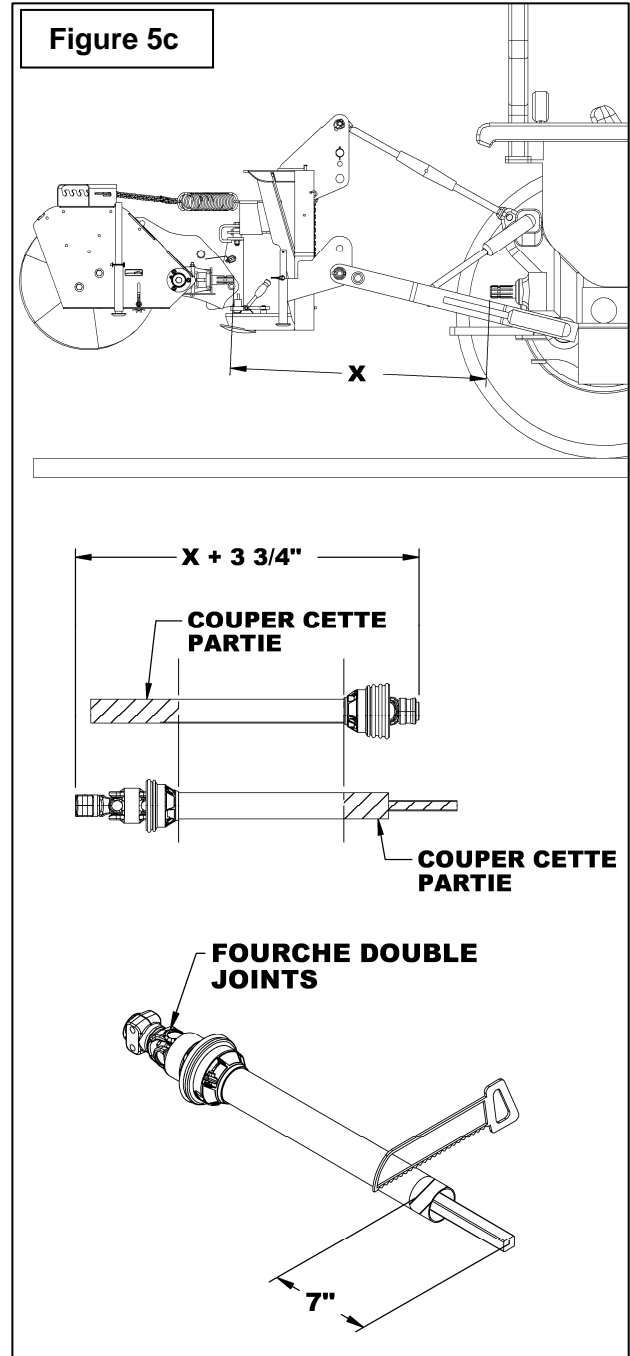

ASSEMBLAGE

Retirer le Balai du Tracteur

(Figure 6)



AVERTISSEMENT – Pour éviter des blessures sérieuses: Avant de quitter le tracteur : Stationner le tracteur sur un terrain plat, mettre la transmission au neutre, appuyer sur le frein, débrayer le système d'entraînement, placer tous les leviers incluant les leviers auxiliaires au neutre, couper le contact et retirer la clé.

1. Descendre les quatre pieds de stationnement (item 1) et fixer en place avec les goupilles de verrouillage (item 2) dans la position indiquée sur la figure.
2. Déconnecter le demi-arbre (item 3) du tracteur et le laisser reposer sur sa chaîne de support (item 4). Enlever les goupilles qui fixent l'attache (item 5) et avancer lentement le tracteur.

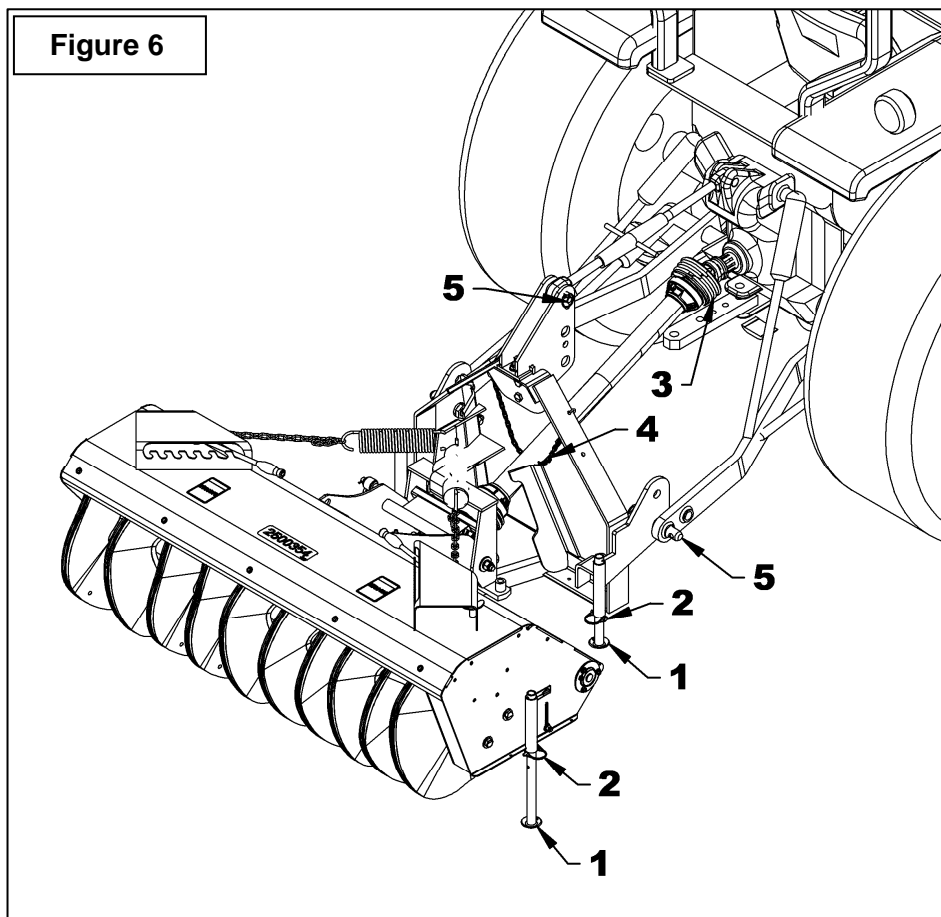

OPÉRATION

OPÉRATION DU BALAI

Préparation au Balayage

1. Lire ce manuel attentivement. S'assurer de bien connaître les contrôles et l'utilisation du balai rotatif.
2. Ne faire monter personne autre que l'opérateur sur le tracteur ou sur le balai.
3. Si le tracteur n'est pas équipé d'une cabine fermée, porter une protection pour les yeux (lunettes de sécurité, protecteur facial, etc.).
4. S'assurer que tous les spectateurs sont à l'écart du tracteur, du balai et de la décharge du balai. Le tracteur, le balai ou tout débris éjecté par le balai peuvent causer des blessures graves.



ATTENTION: Ne jamais utiliser le balai sur quelque tapis que ce soit.

Mode Transport (Figures 7-9)

Figure 7: Durant les déplacements, le balai doit être en mode transport. Pour se faire, déplacer les leviers d'engagements (item 1) vers l'avant dans les encoches les plus éloignées et soulever le balai à l'aide du levier hydraulique du tracteur.

IMPORTANT: Retirer régulièrement toute accumulation de neige, glace, boue ou de saleté sur la brosse et le balai; le poids d'une telle accumulation risquerait de déséquilibrer le balai et causer une usure prématurée et inégale de la brosse.

Soulever et Abaisser le Balai

Tirer le levier de la valve situé à droite du siège pour soulever le balai et le pousser pour l'abaisser. Pousser le complètement pour mettre le balai en position flottante.

Orientation Manuelle

Soulever légèrement le balai du sol, lever le levier d'orientation, sélectionner l'angle et rabaisser le levier complètement.

Note: Figure 9: Si vous jugez que vous ne pouvez soulever le balai assez haut, abaisser le balai, démonter les leviers d'engagements (item 1) et fixer les ressorts de tension (items 5-6) dans un autre maillon afin de raccourcir la chaîne. Réinstaller les leviers en suivant les étapes 5 et 6 de la section "**Ajustement des Ressorts de Tension**".

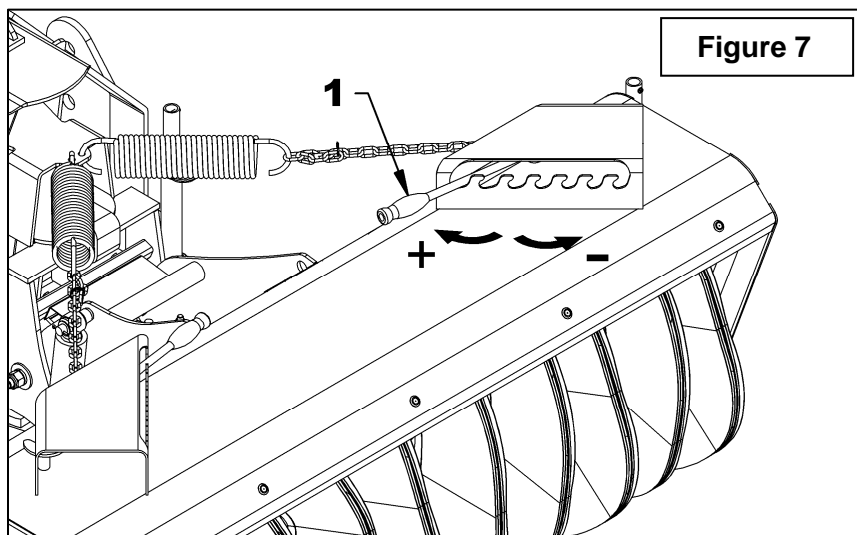

OPÉRATION

Ajustement de la Pression au Sol (Figures 7-8)

1. Vérifier si la pression des pneus de votre tracteur est bien ajuster.
2. Trouver une surface dure et sale. Avec la brosse soulevée, embrayer le balai, abaisser la brosse au sol et laisser tourner entre 5 et 10 secondes tout en demeurant en place. Soulever la brosse, débrayer le balai et attendre que la brosse s'immobilise.
3. Avancer le tracteur et couper le contact du moteur.
4. Mesurer la bande nettoyée. Si l'ajustement est correct, la bande devrait avoir entre 3 1/4" et 3 3/4" (83 à 95mm) de large et les deux côtés de la bande devraient être parallèles.
5. Pour ajuster la pression, soulever le levier d'engagement (**Fig. 7**, item 1) et le déplacer vers l'avant ou l'arrière dans les encoches de chaque boîte d'ajustement. Pour réduire la pression au sol, déplacer les leviers vers l'avant du balai. Pour augmenter la pression, déplacer vers l'arrière du balai. S'assurer que le poids est distribué également des deux côtés. Un ajustement asymétrique pourrait être nécessaire afin d'équilibrer le poids du balai et la pression au sol.

NOTE: Fixer le crochet des ressorts dans un autre maillon de chaîne dans le cas où les leviers d'engagement (**Fig. 7**, item 1) ne permettent pas d'effectuer un ajustement adéquat. Diminuer la longueur de la chaîne si la bande nettoyée est plus élevée que 3 3/4" et augmenter la longueur de la chaîne si elle est plus petite; que 3 1/4". Voir la section "**Ajustement des Ressorts de Tension**" pour effectuer cet ajustement.

NOTE: Des ajustements additionnels seront nécessaires pour compenser l'usure de la brosse.

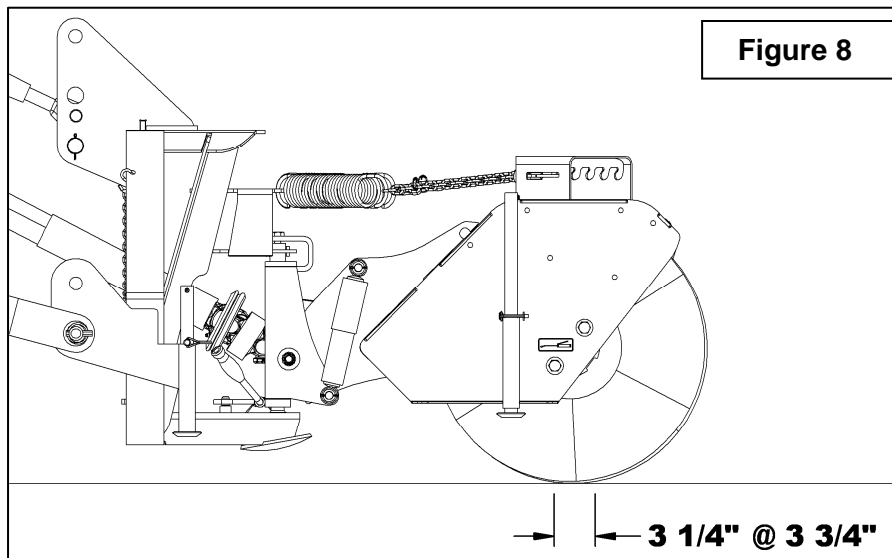

OPÉRATION

Ajustement des Ressorts de Tension

(Figures 9-9a)

NOTE: Effectuer les étapes suivantes lorsque les leviers d'engagement (item 1) ne permettent un ajustement adéquat de la pression au sol.

1. Abaisser le balai au sol et déplacer les leviers d'engagement (item 1) vers l'arrière du balai (position 2a) pour diminuer la tension des ressorts le plus possible.
2. Retirer les leviers d'engagement (item 1) des boîtes d'ajustement (item 2).
3. Retirer les goupilles en spirale (item 3) et les ressorts (item 5) de chaque chaîne (item 4).
4. Placer les ressorts (item 5) dans une autre maille; raccourcir la longueur de la chaîne pour réduire la pression au sol ou allonger la chaîne pour augmenter la pression au sol.
5. Réinstaller un levier d'engagement (item 1), la poignée en premier, dans les encoches de chacune des boîtes d'ajustement (item 2).
6. Placer le levier d'engagement (item 1) dans la première encoche de la boîte d'ajustement (item 2a). Placez-vous face au balai et placer une main sur la poignée de plastique et l'autre main sur le levier en plaçant l'index et le majeur entre la manille. Tirer sur le levier afin de l'accrocher sur la goupille de pivot localisé à l'intérieur de la boîte d'ajustement du bâti du balai (item 2). Effectuer la même procédure pour installer le second levier.
7. Fixer la section libre de chaque chaîne (item 4) à un maillon de la chaîne avec les goupilles en spirale (item 7) tel qu'illustré à la **figure 9a**.

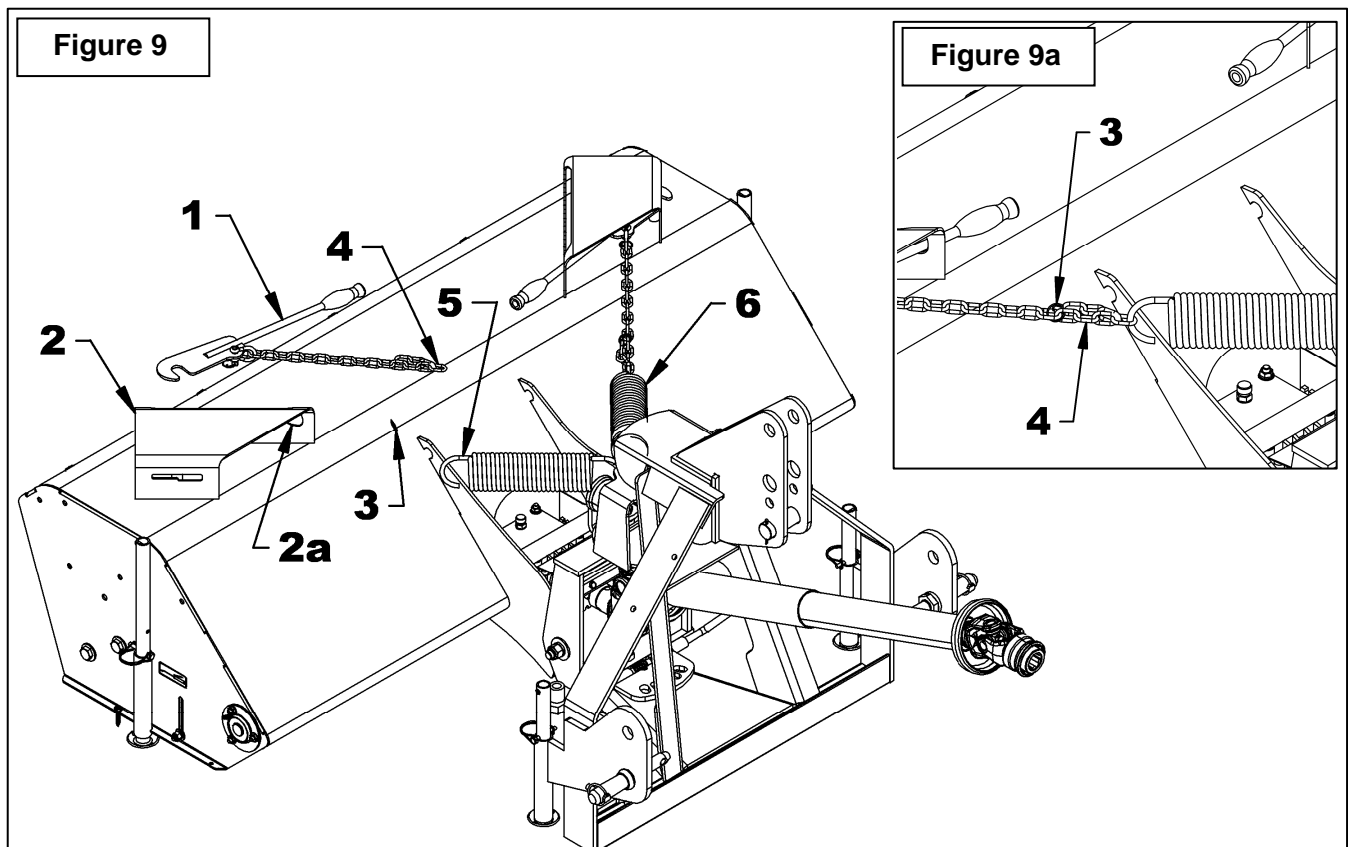

OPÉRATION

Le système de suspension du balai maintient la pression de la brosse au sol constante et à un niveau de pression acceptable, ce qui permet de brosser avec le bout des brins assurant une durée de vie plus longue de la brosse.

Une pression au sol trop élevée peut réduire la durée de vie de la brosse jusqu'à 95%. Un balai doit nettoyer avec le bout des brins. Lorsque trop de pression est appliquée, le balai n'utilise plus les bouts, il nettoie avec le côté des brins ce qui diminue l'effet d'effleurage et réduit l'efficacité du balayage.

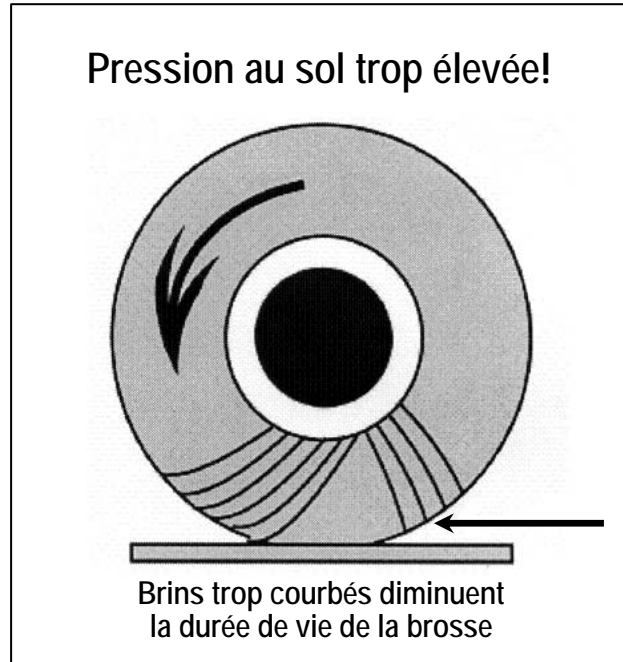
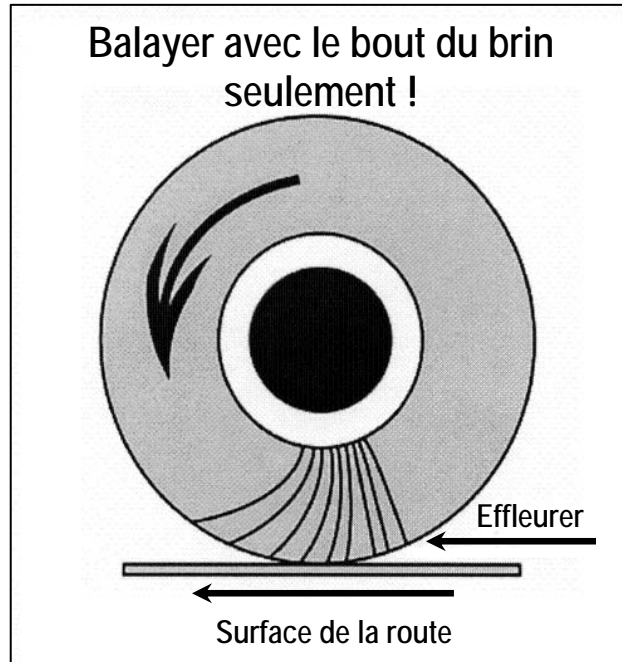

Balayage Normal

1. Minimiser la poussière en réduisant la vitesse de la brosse et en balayant durant les journées très humides.
2. Pour des débris légers, placer l'angle de la brosse à 12,5° à gauche ou à droite plutôt qu'à l'angle maximum. Ceci vous permettra de balayer une étendue plus large.
3. Pour des débris plus lourds, réduire la vitesse d'avance du tracteur, placer l'angle de la brosse au maximum à droite ou à gauche afin de repousser les objets accumulés hors de la zone de balayage le plus rapidement possible et éviter des amoncellements.
4. Prévenez les bris du balai en retirant au préalable les gros objets qui pourraient faire obstacle.

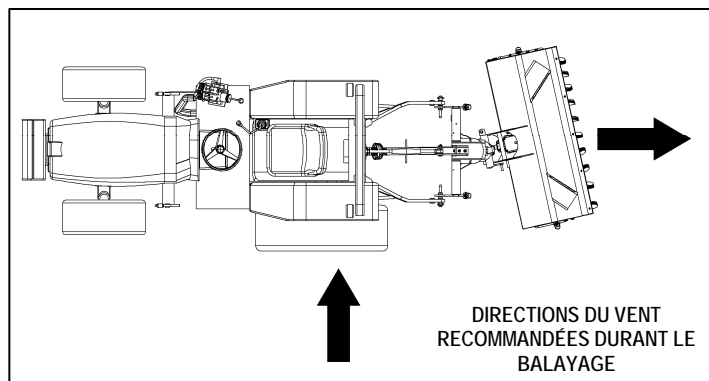

OPÉRATION

Déchaumer les Pelouses et Ratisser les Feuilles

 **ATTENTION:** Pour l'exécution de ces tâches, les roues de flottaison latérales (disponible en option) sont nécessaires afin de limiter le contact excessif de la brosse avec le sol.

1. Pour ces opérations, la brosse doit à peine toucher le sol.
2. Pour ajuster la hauteur de la roue (1/4" à la fois de 4 1/4" minimum à 9 1/2" maximum), glisser le tube intérieur vers le haut ou vers le bas, selon le besoin, et insérer la goupille de verrouillage carrée dans le trou dégagé.
3. Il est recommandé d'ajuster la hauteur de la roue à 1" plus bas que la hauteur de la brosse pour faire la première passe sur la pelouse et de soulever ou descendre les roues selon le besoin par la suite.
4. Une vitesse d'avance restreinte combinée à une révolution minimum de la brosse est recommandée pour le déchaumage. Ceci évitera les soubresauts qui pourraient endommager la pelouse.
5. Minimiser la poussière en réduisant la révolution de la brosse et en balayant durant les journées très humides.

Déblayer la Neige

 **AVERTISSEMENT:** Pour éviter des blessures graves: Des objets étrangers dans la neige peuvent être projetés plus loin que la neige elle-même. Utiliser la vitesse minimale permettant d'effectuer ce travail. Soyez toujours conscient de la direction où la neige est projetée.

 **AVERTISSEMENT:** Pour éviter des blessures graves: Une accumulation de neige ou de glace sur le capot du balai peut occasionner une perte de contrôle de la conduite du tracteur. Dégager régulièrement le capot afin d'empêcher l'excédent de poids d'affecter la conduite.

1. Ce balai fonctionne à son maximum lorsque l'épaisseur de la neige ne dépasse pas 3" (76mm).
2. Pour éviter que la neige retourne sur le tracteur ou l'opérateur, balayer pour que la neige soit projetée dans le sens du vent.
3. Varier la vitesse et l'angle du balai pour dégager la neige de part et d'autre afin de prévenir un surplus d'accumulation.
4. La rotation de la brosse doit être au maximum pour obtenir une plus grande performance dans la neige mouillée, dure et en gadoue.

OPÉRATION - ENTRETIEN

DÉPANNAGE

Usure Inégale de la Brosse

- S'assurer qu'aucun débris n'est enroulé autour de la brosse.
- Vérifier l'ajustement au sol de la brosse (voir page 17)
- Nettoyer les débris accumulés sous le capot.

La Brosse du Balai Rebondie

- L'opérateur transmet une vibration à l'accélérateur (pédale HST). Solution: Utiliser le régulateur de vitesse.
- La quantité de résidus balayée est trop grande. Solution: Réduire la largeur de nettoyage et placer le balai en angle afin de ne pas accumuler les résidus.

Note: La vitesse d'avance du tracteur et la pression de la brosse sur le sol auront très peu d'influence sur ce phénomène.

Retour de Résidus Provenant de l'Arrière du Balai.

- La quantité de résidus balayée est trop grande. Pour réduire ce problème, placer le balai en angle afin de ne pas accumuler les résidus.

Note: La vitesse d'avance du tracteur et la pression de la brosse sur le sol auront peu d'influence sur la quantité de résidus retournée par la brosse. Il est alors conseillé de conserver les mêmes paramètres de balayage et d'effectuer une seconde passe pour compléter le nettoyage.

Résidus Demeurent Fixés sur le Sol.

- La vitesse d'avance du tracteur est trop élevée. Réduire la vitesse.
- La pression de la brosse sur le sol est trop faible. Solution: Augmenter la pression de la brosse sur le sol à l'aide des leviers d'engagement situé sur le dessus du balai.

Note: Plus la pression de la brosse sur le sol est élevée plus l'espérance de vie de la brosse sera diminué.

ENTRETIEN

TOUJOURS UTILISER DES PIÈCES D'ORIGINE AU MOMENT DE REMPLACER UNE PIÈCE.

1. Éviter d'exposer la brosse du balai aux rayons directs du soleil pendant de longues périodes puisque cela pourrait l'endommager.
2. Puisque le balayage occasionne de la poussière, vérifier le filtre à air du tracteur à tous les jours et le remplacer si nécessaire.

Quincaillerie

Vérifier et serrer toute la quincaillerie, incluant celle installée à l'usine, avant d'utiliser le balai et à toutes les 8 heures d'opération.

ENTRETIEN

Remplacement de la Brosse

(Figures 10-10a-10b-10c)

Important: Remplacer les brosses lorsqu'elles atteignent un diamètre de 15".

1. Placer le tracteur monté avec le balai sur une surface plane et propre, placer la transmission au neutre, appliquer le frein de stationnement soulever le balai avec le mécanisme de levage du tracteur, couper le contact du moteur et attendre que le balai cesse de tourner.
2. **Figure 10** Démontez le tendeur de chaîne (item 1) du bâti du balai (item 2) en retirant l'écrou hex. à bague de nylon 3/8"NC (item 3), la rondelle de blocage 3/8" (item 4) et la rondelle plates 3/8" (item 5).
3. **Figure 10a:** Placer les deux leviers d'engagement (item 4) à la position "A" et, à l'aide du levier hydraulique du tracteur, descendre le balai afin que la brosse soit sur le sol.
4. **Figure 10a:** Retirer les deux boulons hex. 1/2"NC x 1 1/4"lg (item 1), les rondelles plates (item 6) et les écrous hex. à bride rainuré 1/2"NC (item 2) du palier à roulement (item 3) du côté droit du support de brosse.
5. **Figure 10a:** Placer les leviers d'engagement (item 4) à la position "B" afin de dégager les brosses du bâti du balai (item 5). Si les brosses ne sont pas correctement dégagées du balai, soulever suffisamment le balai à l'aide du mécanisme de levage du sous-châssis.
6. **Figure 10b:** Retirer les trois boulons hex. 5/16"NC x 1" lg (item 2), les trois rondelles de blocage 5/16" (item 3) et la plaque de retenue (item 1) du support de brosse (item 5). Dégager ensuite toutes les brosses (item 4) du support de brosses (item 5).
7. **Figure 10b:** Installer chaque brosse (item 4) dans le sens opposé à celle voisine (voir **Figure 10c**). Les deux tiges de chaque brosse (item 4a) servant de fixation sur le support de brosses doivent être alternées de 120° (1/3 de tour) afin d'avoir une répartition équilibrée sur chacun des trois tubes carrés (item 5a) du support de brosses.
8. **Figure 10b:** Fixer ensuite les brosses à l'aide de la plaque de retenue (item 1), des trois boulons hex. 5/16" NC x 1" lg (item 2) et des trois rondelles de blocage 5/16" (item 3).
9. **Figure 10a:** Descendre ensuite le bâti du balai (item 5) en déplaçant les leviers d'engagement (item 4) dans la position "A". Si le bâti est trop haut et ne permet pas d'aligner les trous des paliers à roulements (item 3) avec ceux du bâti du balai (item 5) alors, descendre suffisamment le bâti du balai (item 5) à l'aide du mécanisme de levage du sous-châssis.
10. **Figure 10a:** Fixer le palier à roulement (item 3) du support de brosse à l'aide des deux boulons hex. 1/2"NC x 1 1/4"lg (item 1) et des écrous hex. à bride rainuré 1/2"NC (item 2).
11. **Figure 10:** Réinstaller le tendeur de chaîne (item 1) au bâti du balai (item 2) à l'aide de l'écrou hex. à bague de nylon 3/8"NC (item 3) de la rondelle de blocage 3/8" (item 4) et la rondelle plate 3/8" (item 5). Pour l'ajustement de la chaîne, voir page 24.

IMPORTANT: Si vous décidez d'installer un ensemble de brosses 50/50 de polypropylène et d'acier vous devez commencer et terminer avec une brosse de polypropylène.

ENTRETIEN

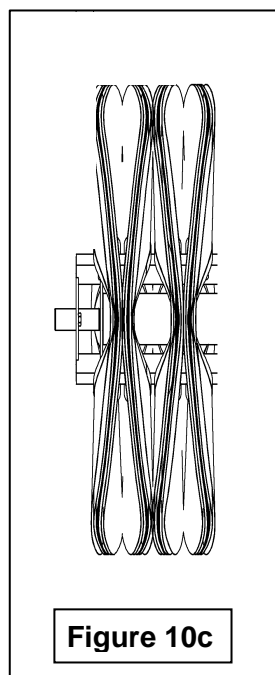
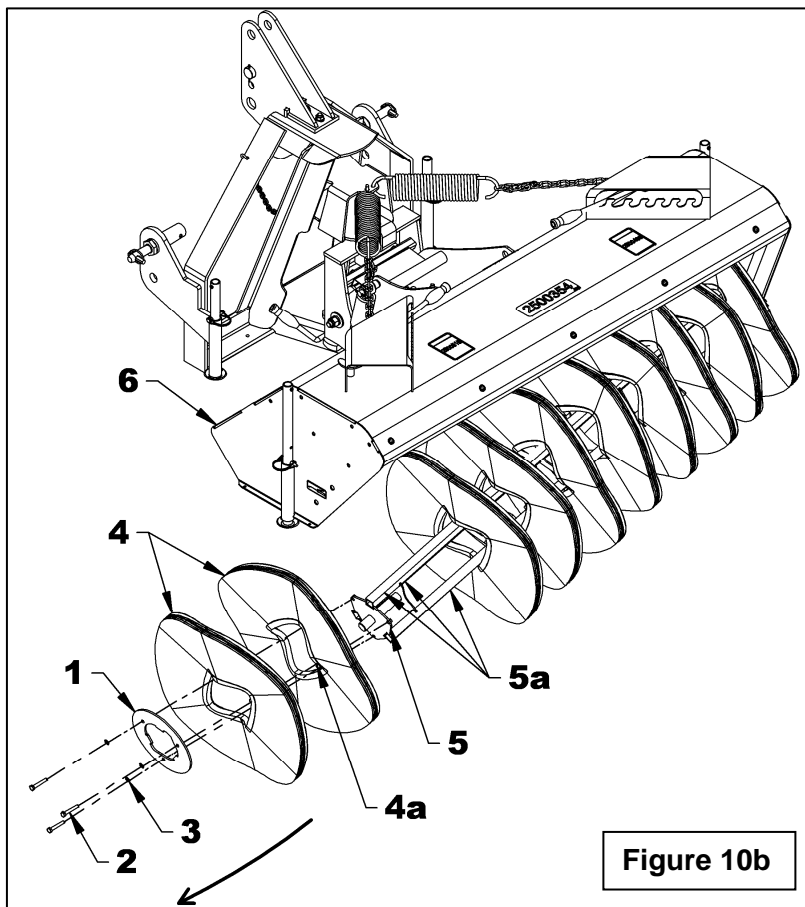
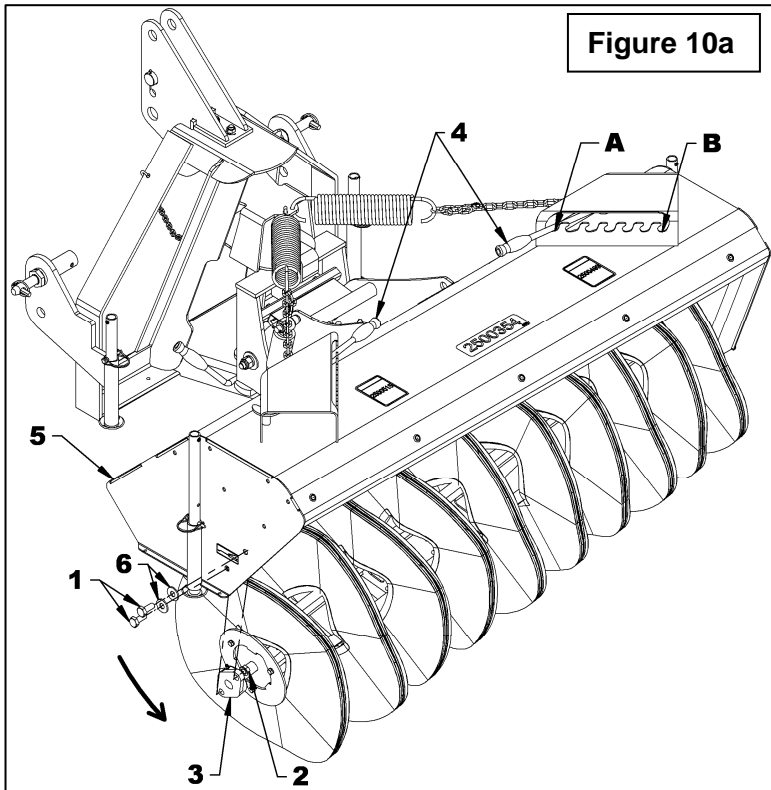
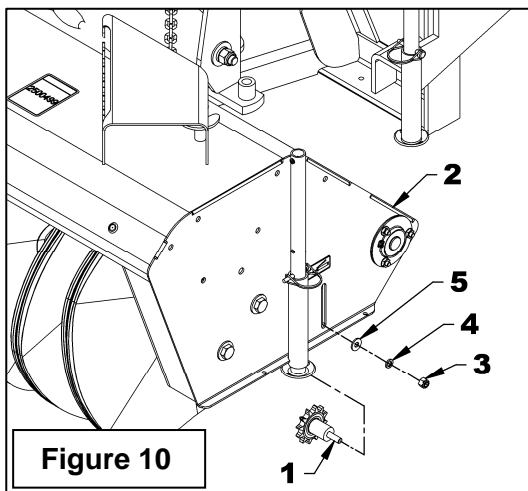

ENTRETIEN

Ajustement de la Chaîne d'Entraînement (Figure 11)

1. L'usure prématurée de la chaîne peut-être occasionnée par une tension trop grande. Il est donc important que la chaîne ne soit pas tendue au maximum.
2. Pour ajuster la tension de la chaîne d'entraînement, desserrez l'écrou hex. à bague de nylon 3/8"NC (item 1) et déplacer le pignon tendeur vers le haut avec une pression suffisante pour bien tendre la chaîne et serrer l'écrou hex. à bague de nylon 3/8"NC (item 1). Faites ensuite une marque avec un crayon puis desserrer l'écrou et descendre le pignon tendeur sur distance variant entre 3/32" et 1/8" puis resserrer convenablement l'écrou hex. à bague de nylon 3/8"NC (item 1).

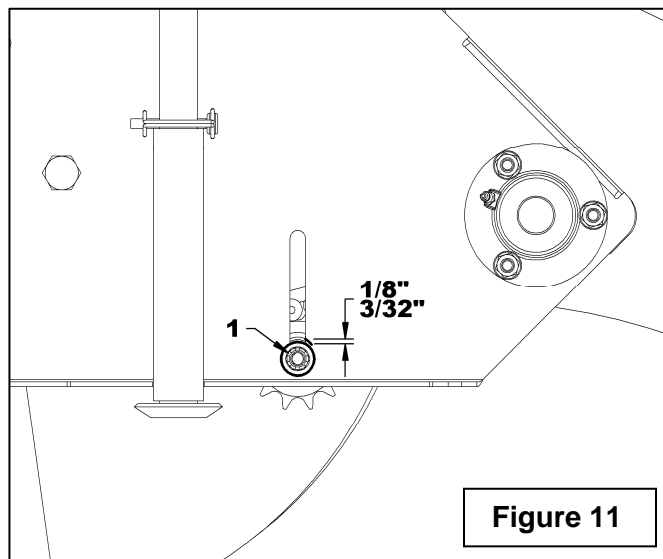

Niveau d'Huile et Changement d'Huile de la Boîte d'Engrenage (Figures 12-12a-12b)

1. Vérifier le niveau d'huile avant la première utilisation et à toutes les 40 heures d'utilisations. Le niveau d'huile de la boîte d'engrenage doit être vérifié avec l'évent (item 1) situé sur le dessus de la boîte d'engrenage (item 2). Placer d'abord le balai sur une surface plane et au niveau et laisser le balai arrêté quelques minutes avant d'effectuer la vérification.
2. Retirer l'évent, essuyer la tige et revisser à nouveau l'évent puis retirer à nouveau et vérifier. Le niveau d'huile devrait se situer entre les deux lignes inférieures de la tige de l'évent tel qu'indiqué sur la fig. 12a.
3. Le changement d'huile doit être fait à toutes les 100 heures d'utilisations. Pour se faire, utiliser de l'huile SAE 80W90, AGMA 5EP ou l'équivalent.
4. Pour changer l'huile placer un récipient sous la boîte d'engrenage et retirer le bouchon (item 3) situé sous la boîte d'engrenage. Vider complètement.
5. Réinstaller le bouchon, retirer l'évent (item 1) localisé sur la boîte d'engrenage et ajouter la nouvelle huile (environ 425 ml).

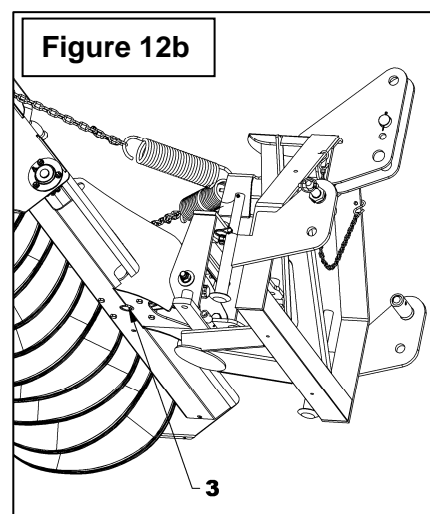
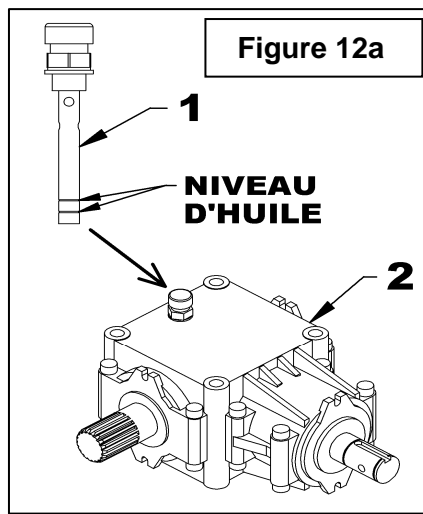
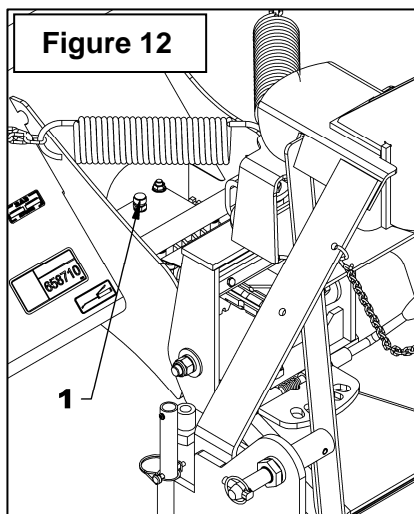

ENTRETIEN

LUBRIFICATION

NOTE: Utiliser un distributeur de graisse et un lubrificateur pour effectuer les étapes ci-dessous:

DESCRIPTION	INTERVALE	LUBRIFICATION REQUISE
Arbre à Cardan	40 Heures d'utilisation	Graisser chaque joint universel
	40 Heures d'utilisation	Séparer les parties coulissantes et couvrir chacune d'elles de graisse
Chaîne d'entraînement	4 heures d'utilisation	Lubrifier avec une huile de scie à chaîne.
Tous les Points de Pivot	40 Heures d'utilisation	Utiliser un lubrifiant à usages multiples de bonne qualité.
Boîte d'Engrenage	40 Heures d'utilisation	Vérifier le niveau d'huile. Au besoin, ajouter de l'huile pour pression extrême AGMA 5EP, de l'huile à engrenage SAE 80W90, ou l'équivalent.
	100 heures d'utilisation	Remplacer l'huile.
Roulement	100 heures d'utilisation	Graisser chaque roulement.

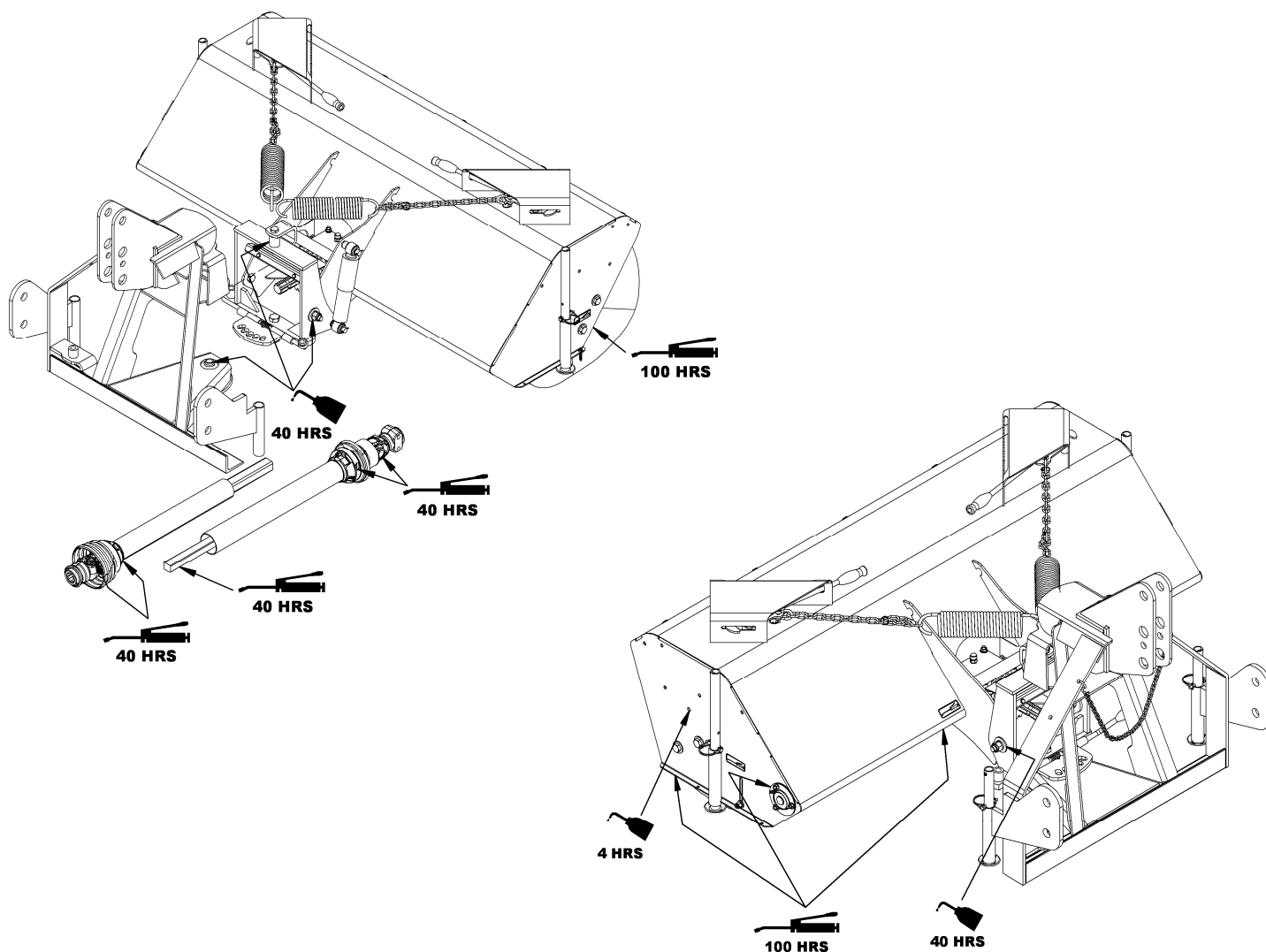

ENTREPOSAGE

Avant d'entreposer le balai, certaines précautions sont nécessaires pour prévenir la détérioration.

1. Nettoyer le balai complètement.
2. Faire toutes les réparations nécessaires.
3. Remplacer tous les autocollants de sécurité qui sont endommagés, perdus ou ne sont plus lisibles. Si une pièce qui doit être remplacée nécessite un autocollant, obtenez-en un nouveau de votre concessionnaire et placez-le au même endroit que celui de la pièce originale.
4. Repeindre toutes les pièces sur lesquelles la peinture est usée ou écaillée.
5. Lubrifier le balai comme décrit à la section <<Lubrification>>.
6. Lorsque le balai sont secs, appliquer de l'huile sur toutes les pièces mobiles. Appliquer de l'huile sur toutes les surfaces comme protection anti-corrosion.
7. **NOTE:** Éviter de mettre de l'huile ou de la graisse sur la brosse.
8. Entreposer dans un endroit sec.
9. Si le balai est muni de composantes hydrauliques, installer les capuchons protecteurs sur les connecteurs rapides.
10. Si la brosse du balai est exposée au soleil, protégez-la à l'aide d'une toile.

PIÈCES

INTRODUCTION

Toutes les pièces sont illustrées en vues éclatées montrant le positionnement relatif des pièces les unes par rapport aux autres. Des numéros de référence sont utilisés avec chaque illustration. Ces numéros correspondent à ceux de la colonne <<Numéro de Référence>> (RÉF.), et sont suivis de la description et de la quantité nécessaire.

O/L - <<Obtenir Localement>> dans la colonne des numéros de pièces indique une pièce facilement disponible chez votre fournisseur local de quincaillerie.

Les côtés gauche et droit sont ceux vus par l'utilisateur lorsqu'il regarde l'équipement opérer.

Les commandes doivent indiquer la description complète de la pièce, le numéro de pièce adéquat, la quantité totale requise, le numéro de série, la méthode d'expédition et l'adresse d'envoi.

Le manufacturier se réserve le droit de changer, modifier ou éliminer de temps à autre, pour des raisons techniques ou autres, toute donnée contenue dans ce manuel ou tout produit, sans aucune responsabilité ou obligation de sa part.

Les pièces contenues dans cette section sont disponibles chez votre concessionnaire local.

PIÈCES

BALAI ASSEMBLÉS – BR6022 & BR7222

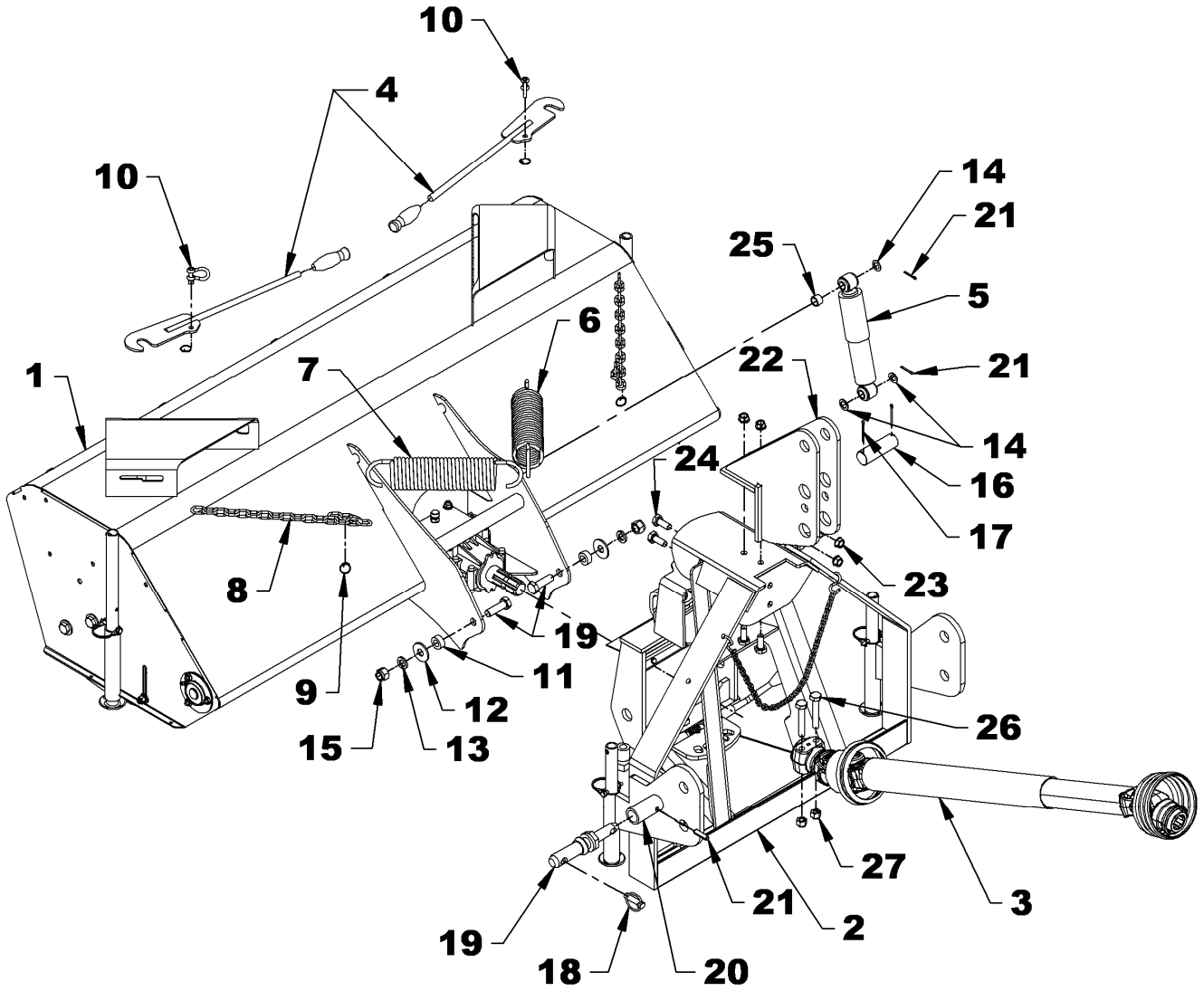

PIÈCES

BALAIS ASSEMBLÉS – BR6022 & BR7222

RÉF.	DESCRIPTION	QTÉ	#PIÈCE
	Sac de quincaillerie (non-illustré)	1	668381
1	Balai rotatif hor. 60" & 72", assemblé	1	-----
2	Attache femelle et pivot assemblé avec cylindre hydraulique.	1	-----
3	Arbre à cardan femelle S12R x 31 5/8" c/c	1	4700162
4	Levier d'engagement	2	667153
5	Amortisseur 8 5/8" compressé x 4 1/8" de course	1	4200019
6	Ressort de tension Ø0.281"	1	2200008
7	Ressort de tension Ø0.312"	1	2200007
8	Chaîne 3/16" x 15 1/4" lg	2	2300016
9	Goupille en spirale Ø1" x 1/16"	4	1900009
10	Manille 1/4" corps courbé, goupille 5/16"	2	A-10368
11	Coussinet de pivot	2	667172
12	Rondelle plate 5/8" (Ø11/16" int.), PQÉE	2	O/L
13	Rondelle de blocage 5/8", PQÉE	2	O/L
14	Rondelle plate 5/8" (Ø41/64" int.), PQÉE	3	1400026
15	Écrou hex. à bague de nylon 5/8"NC, PQÉ	2	O/L
16	Goupille supérieure pour attache rapide	1	668378
17	Goupille fendue 1/8" x 1 3/4", PQÉE	2	O/L
18	Goupille à anneau 7/16", PQÉE	2	1900003
19	Goupille d'attache Cat. 1 & 2	2	654204
20	Coussinet pour attache rapide	2	668379
21	Goupille à ressort Ø3/8" x 1 1/2" lg	20	O/L
22	Support supérieur pour attache 3 points	1	669086
23	Écrou à bride rainurée 1/2" NC PQÉ	4	O/L
24	Boulon hex. 1/2" NC x 1 1/4" gr. 5, PQÉ	4	O/L
25	Bague d'espacement	1	667732
26	Boulon hex. 1/2" NC x 3", PQÉ	2	O/L
27	Écrou à bague de nylon 1/2" NC, PQÉ	2	O/L

PIÈCES

BALAI - VUE EXPLOSÉE – BR6022 & BR7222

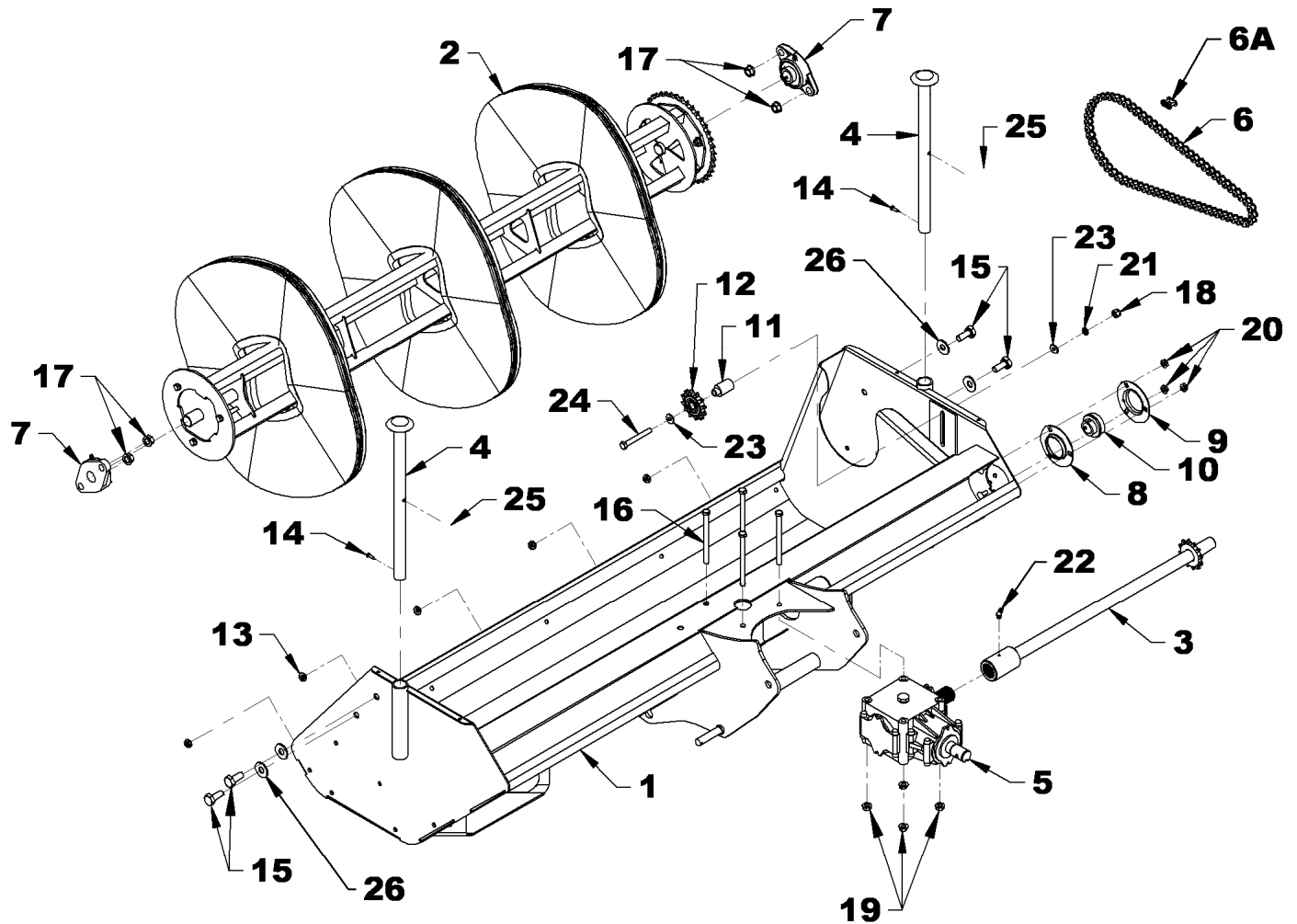

PIÈCES

BALAI - VUE EXPLOSÉE – BR6022 & BR7222

RÉF.	DESCRIPTION	QTÉ	# PIÈCE
1	Bâti - 60"	1	667806
	Bâti – 72"	1	667727
2	Support et brosse assemblé	1	-----
3	Arbre d'entraînement	1	667807
4	Pied de stationnement	2	668373
5	Boîte d'engrenage horaire balai B	1	4500076
6	Chaîne #50H x 72 mailles (inc. maille d'accouplement)	1	661666
7	Palier à roulement à billes Ø1"	2	4300025
8	Collerette 3 trous avec rainure de graissage	1	4300030
9	Collerette 3 trous avec embout et rainure de graissage	1	4300031
10	Roulement 1" avec vis de pression	1	4300038
11	Bague d'espacement de tendeur	1	667787
12	Pignon tendeur H50A12	1	655426
13	Bouchon 3/8" pour matière de 1/16" à 1/8" épais.	5	3400009
14	Vis à métal 10NC à tête carrée #2, PQÉE	2	3200019
15	Boulon hex. 1/2"NC X 1 1/4", PQÉ	4	O/L
16	Boulon hex. 3/8"NC X 5", PQÉ	4	O/L
17	Écrou hex. à bride rainurée 1/2"NC, PQÉ	4	O/L
18	Écrou hex. à bague de nylon 3/8"NC, PQÉ	1	O/L
19	Écrou hex. à bride rainurée 3/8"NC, PQÉ	4	O/L
20	Écrou hex. à bride rainurée 5/16"NC, PQÉ	3	O/L
21	Rondelle de blocage 3/8", PQÉE	1	O/L
22	Embout de graissage 1/4" à 45°	1	657749
23	Rondelle plate 5/16" (Ø3/8" int.), PQÉE	2	O/L
24	Boulon hex. 3/8"NC X 3", PQÉ	1	O/L
25	Goupille de verrouillage Ø1/4", PQÉ	2	1900006
26	Rondelle plate 1/2" PQÉE	4	O/L

PIÈCES

ATTACHE ET PIVOT ASSEMBLÉS

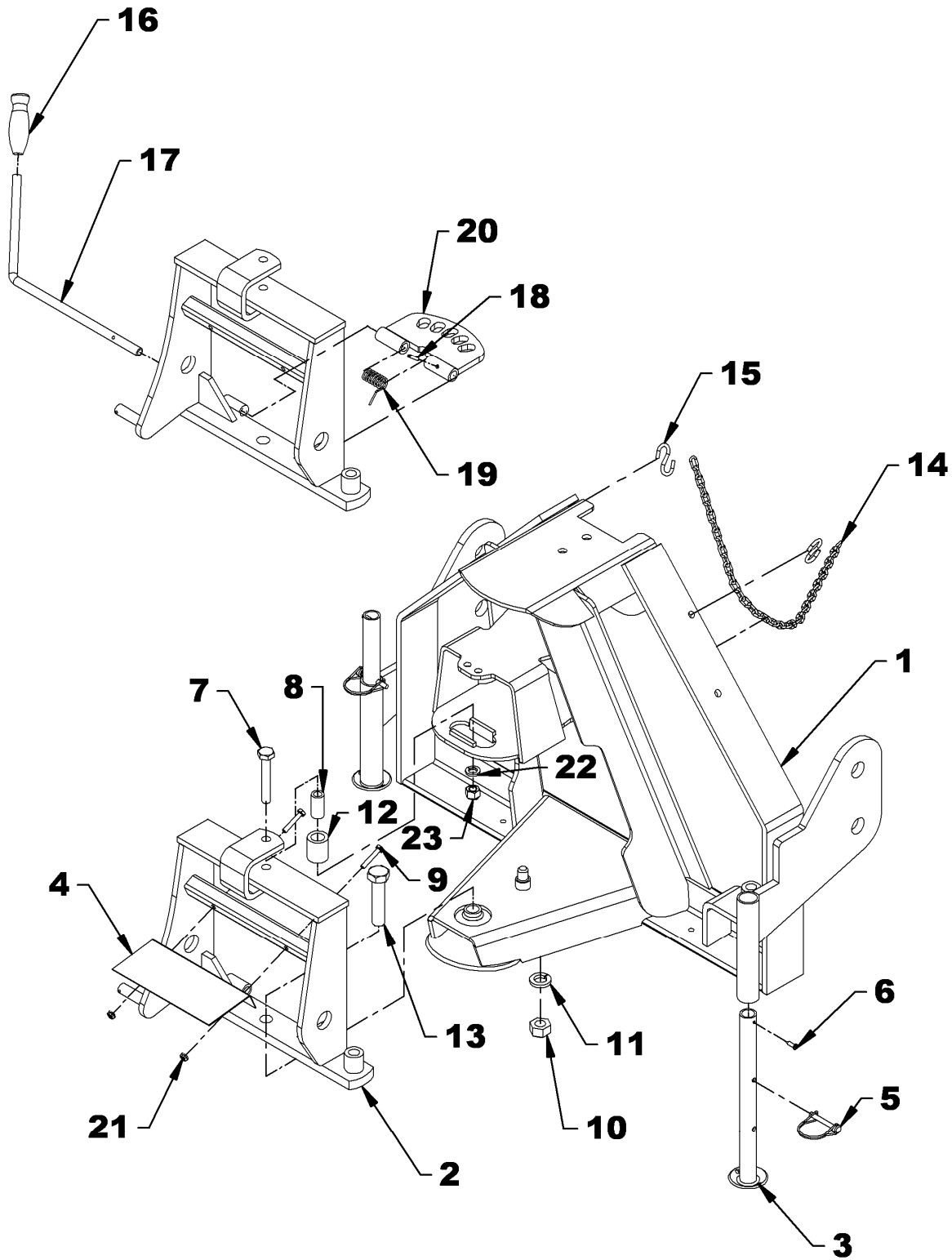

PIÈCES

ATTACHE ET PIVOT ASSEMBLÉS

RÉF.	DESCRIPTION	QTÉ	# PIÈCE
1	Attache 3 points	1	668376
2	Pivot de balai	1	668047
3	Pied de stationnement	2	668375
4	Protecteur d'arbre à cardan	1	668047
5	Goupille de verrouillage ronde 1/4" x 2"	2	1900006
6	Vis à métal à tête carrée #2, PQÉE	2	3200019
7	Boulon hex. 3/4" NC x 3 1/4" gr. 5, PQÉ	1	O/L
8	Bague d'espacement	1	667174
9	Boulon 1/4" NC x 1 1/2" gr. 5, PQÉ	2	O/L
10	Écrou à bout évasé 3/4" NC, PQÉ	1	1100008
11	Rondelle de blocage 3/4", PQÉE	1	O/L
12	Coussinet	1	667173
13	Boulon hex. 1/2" NC x 3 1/4" gr. 5, PQÉ	1	O/L
14	Chaîne de support d'arbre à cardan	1	668377
15	Crochet en "S" 3/16" x 2" lg	2	2000001
16	Poignée de plastique Ø1/2" x 3" lg	1	656797
17	Manivelle	1	659651
18	Goupille à ressort Ø3/16" x 1" lg	1	O/L
19	Ressort de torsion 9/16" x 1 1/2" lg	1	657989
20	Plaque d'ajustement	1	667209
21	Écrou à bride rainurée 1/4" NC, PQÉ	1	O/L
22	Rondelle de blocage 1/2", PQÉE	1	O/L
23	Écrou à bague de nylon 1/2" NC, PQÉ	1	O/L

PIÈCES

BROSSE ET SUPPORT ASSEMBLÉS

RÉF.	DESCRIPTION	QTÉ	# PIÈCE
1	Support de brosse pour balai 60"	1	669115
	Support de brosse pour balai 72"	1	669116
2	Plaque de retenue	1	669133
3	Pignon 50A40, trou 1"	1	3300017
Balai 60"			
4	Brosse en "Z" - 100% polypropylène 22"	27	663492
	Brosse en "Z" - 100% acier 22"	27	659619
	Ensemble de brosses - 100% polypropylène 22"	1	BR0006
	Ensemble de brosses - 50% polypropylène 50% acier 22"	1	BR0007
Balai 72"			
4	Brosse en "Z" - 100% polypropylène 22"	33	663492
	Brosse en "Z" - 100% acier 22"	33	659619
	Ensemble de brosses - 100% polypropylène 22"	1	BR0004
	Ensemble de brosses - 50% polypropylène 50% acier 22"	1	BR0005
5	Boulon hex. 3/8"NC x 1" lg. grade 5, PQÉ	3	O/L
6	Boulon hex. 5/16" NC x 1" lg. grade 5, PQÉ (plein filet)	3	0100019
7	Rondelle de blocage 5/16", PQÉE	3	O/L
8	Écrou hex. à bride rainurée 3/8" NC, PQÉ	3	O/L

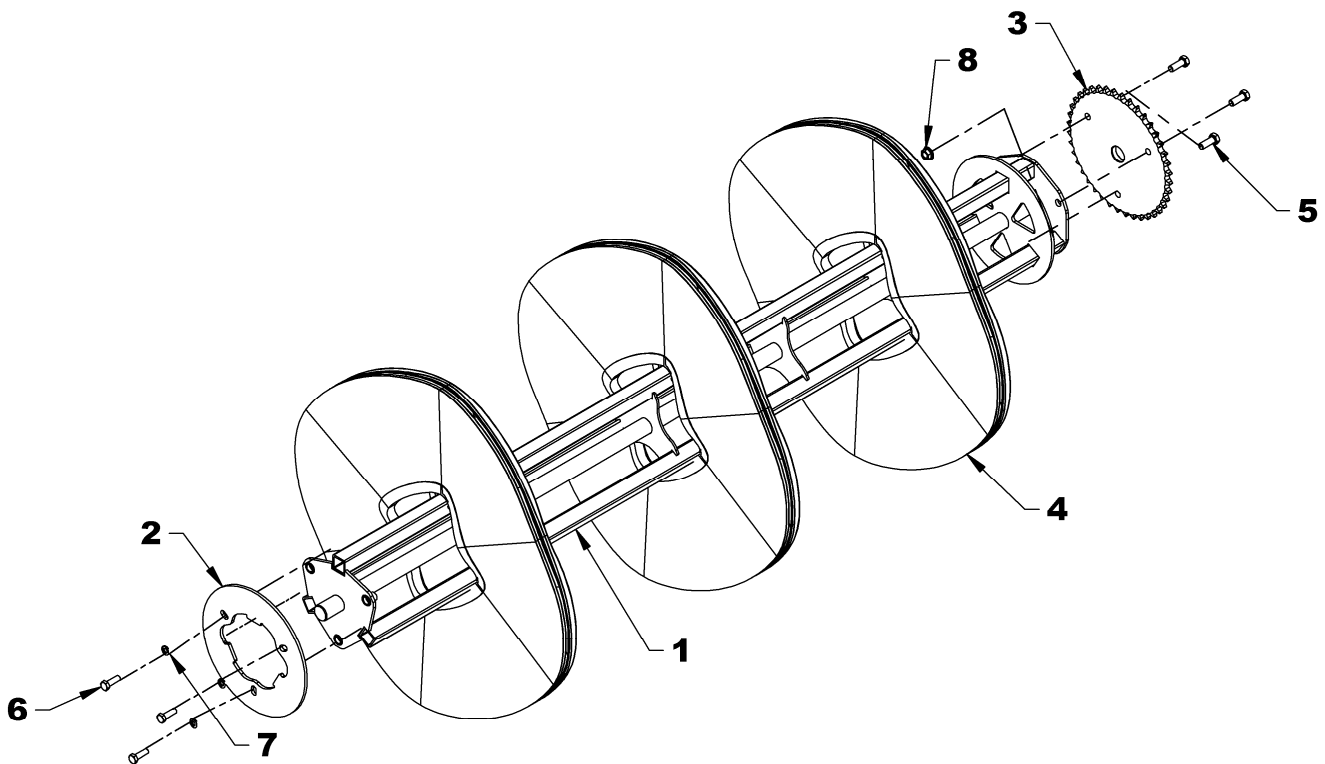

PIÈCES

BOÎTE D'ENGRENAGES - 4500076

RÉF.	DESCRIPTION	QTÉ	# PIÈCE
1	Boîtier	1	4500121
2	Vis à 6 pans M8 x 1.25mm x 55mm lg	8	0800032
3	Écrou 8-1.25mm NC	8	0900022
4	Bouchon 3/8" gaz	1	4500068
5	Bouchon avec joint torique	1	659847
6	Joint d'étanchéité	2	659852
7	Roulement à bille	4	659844
8	Espaceur	1	656649
9	Engrenage	2	4500101
10	Rondelle d'espacement	1	4500122
11	Arbre de sortie	1	4500103
12	Clé 8mm x 10mm x 25mm lg	2	4500100
13	Entretoise	2	659855
14	Bague de retenue	2	656652
15	Arbre d'entrée	1	4500102
16	Cale	1	659854
17	Bouchon jauge 1/4" gaz	1	661741

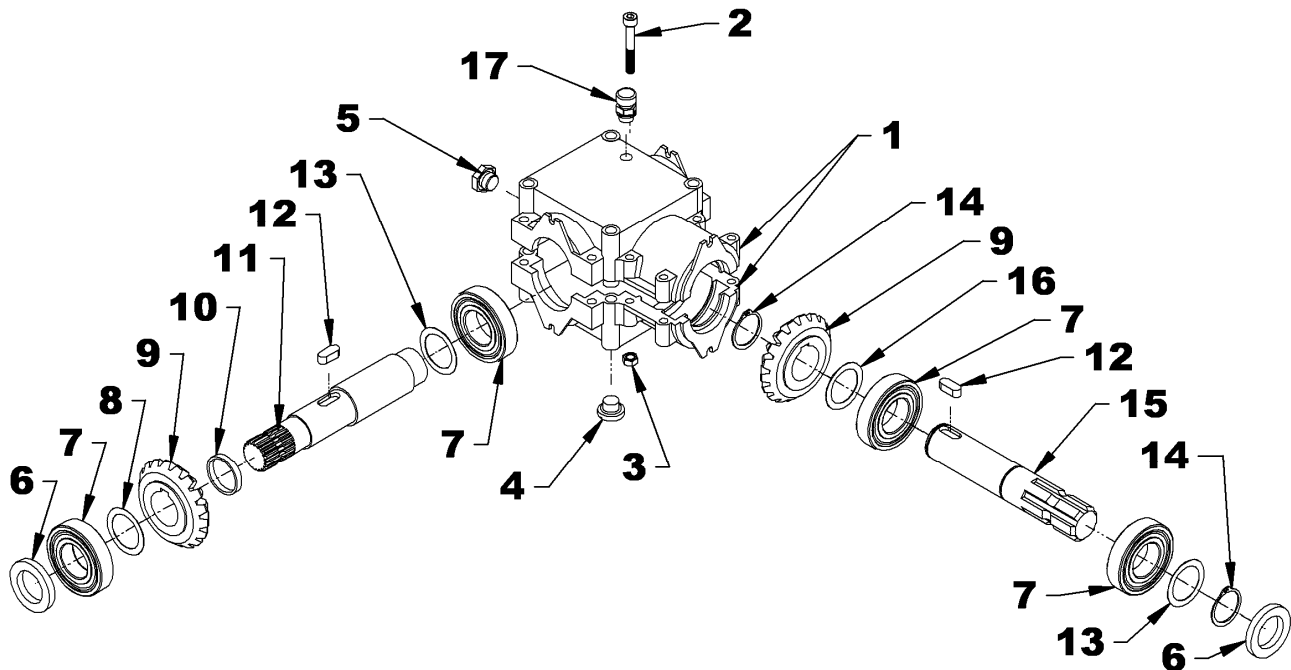

OPTIONS DISPONIBLES

ENSEMBLE DE ROUES DE DÉCHAUMAGE

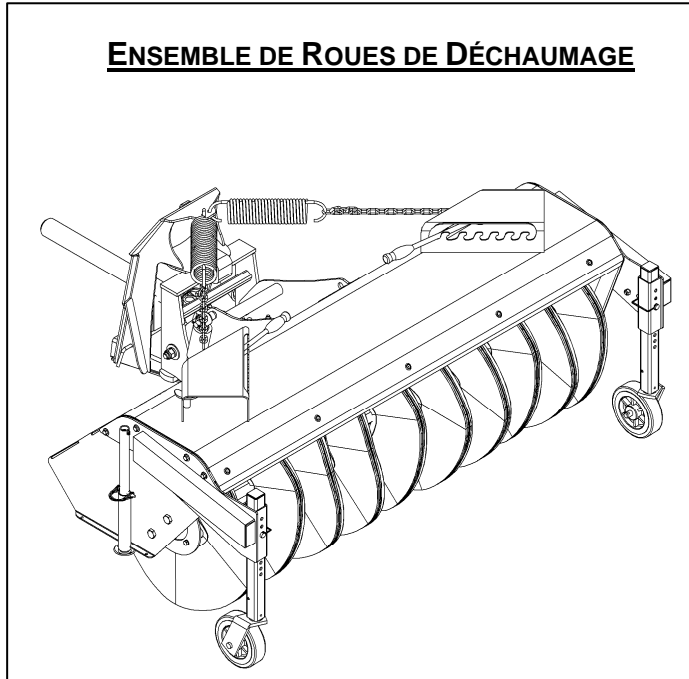

DÉFLECTEUR DE POUSSIÈRES

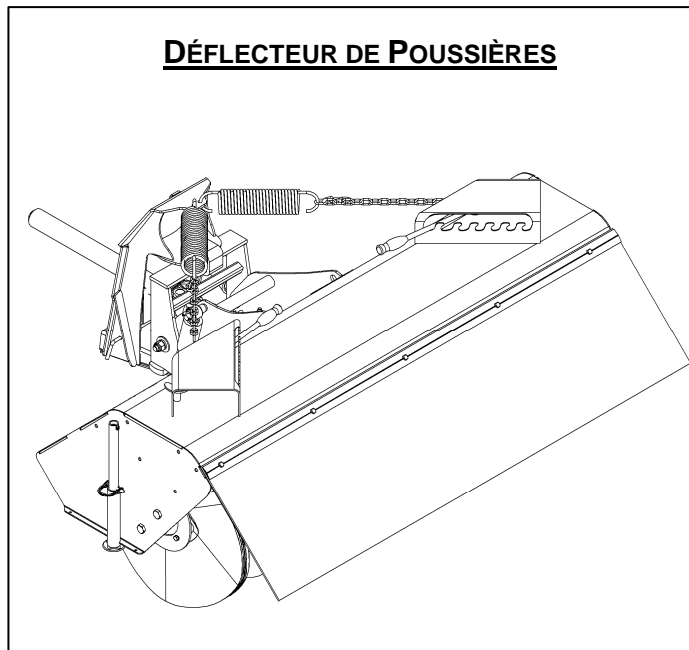

TABLE DE SPÉCIFICATIONS DES COUPLES

TABLE GÉNÉRALE DE SPÉCIFICATION DES COUPLES

Utilisez lorsqu'une valeur spécifique n'est pas donnée. Note: Ces valeurs s'appliquent à la boulonnerie reçue du manufacturier lorsque celle-ci est sèche. Ces valeurs ne s'appliquent pas lorsque des lubrifiants sont utilisés.

DIMENSION DES BOULONS SAE	COUPLE	
POUCES	Livres-Pied	Newtons-Mètre
1/4	5	7
5/16	10	14
3/8	20	27
7/16	25	41
1/2	88	119
9/16	119	164
5/8	165	224
3/4	297	403
7/8	440	597
1	638	865
1 1/8	840	1139
1 1/4	1180	1600
1 3/8	1570	1929
1 1/2	2070	2807

DIMENSION DES BOULONS MÉTRIQUES	COUPLE	
MILLIMÈTRES	Livres-Pied	Newtons-Mètre
M6	10	13
M8	22	30
M10	40	54
M12	59	80
M14	93	126
M16	130	176
M18	168	228
M20	205	278

Fabriqué par:



RADTECH

2835, Chemin de l'Aéroport

Thetford Mines, Québec, Canada, G6G 5R7

Tél.: (418) 338-4499 - Télécopieur: (418) 338-6090

Courriel : radtech@radinter.com

Internet : www.radinter.com

Imprimé au Canada